

# KATALOG PRODUKTÓW

## URZĄDZENIA ZABAWOWE

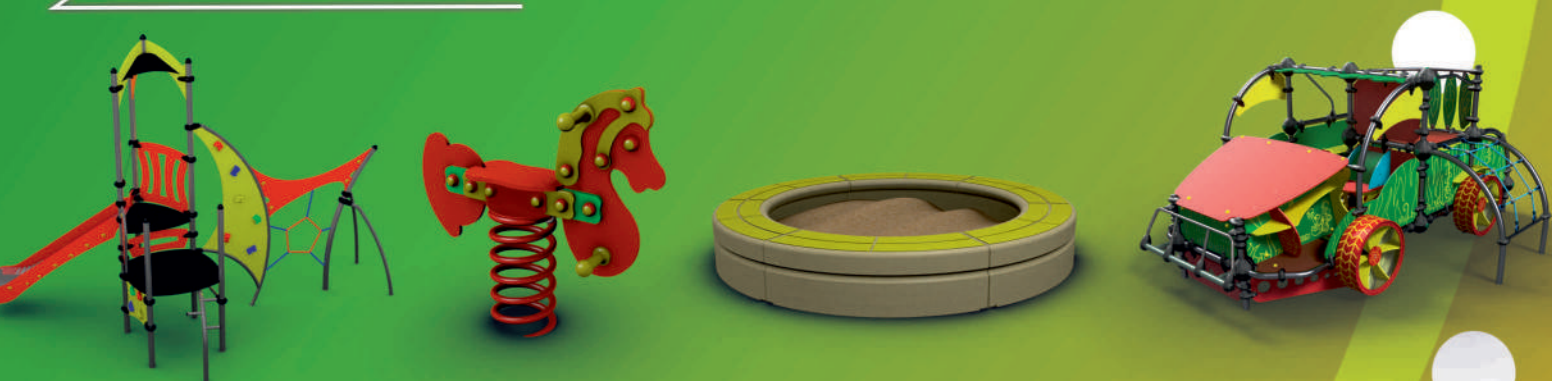

## URZĄDZENIA SPORTOWO - REKREACYJNE

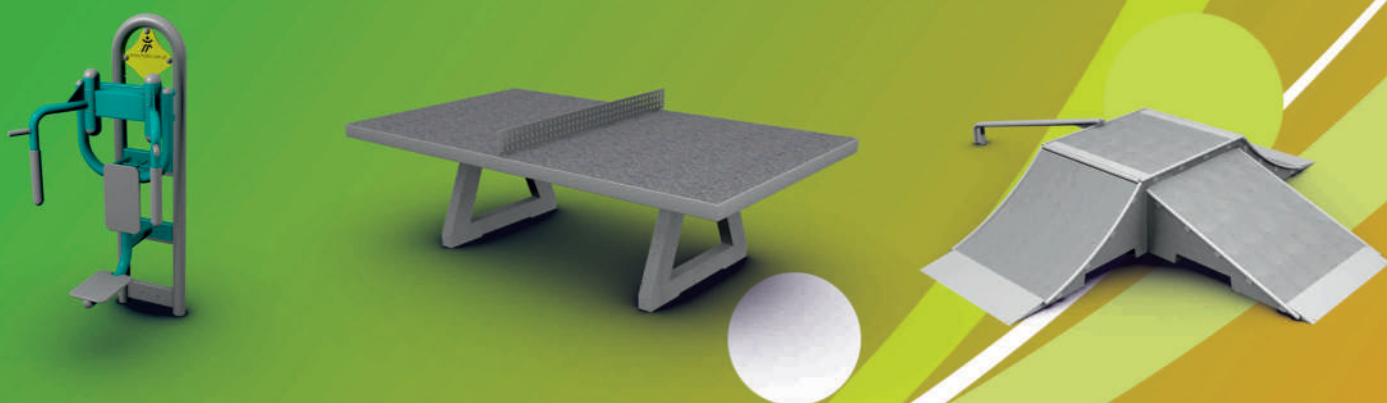

## URZĄDZENIA KOMUNALNE







Jesteśmy jednym z czołowych, polskich producentów zewnętrznych urządzeń zabawowych, sportowych i komunalnych. Wyróżnia nas ponad 25-let doświadczenia na rynku, nowoczesne rozwiązania, najwyższa jakość oraz pełen profesjonalizm.

Obecnie wyposażamy place zabaw, siłownie plenerowe, skateparki oraz inne tereny rekreacyjne na obszarze całej Europy, a także poza nią. Nasze wyroby trafiają również do Afryki, Ameryki Południowej i na Bliski Wschód.

Śledząc międzynarodowe trendy idziemy z duchem czasu i stale unowocześniamy nasz sprzęt, a także poszerzamy asortyment. Jednocześnie w naszej szerokiej ofercie znaleźć można klasyczne, standardowe urządzenia. Klienci mogą liczyć na naszą pomoc już na etapie projektowania.

Od zawsze stawiamy na wysoki poziom wyposażenia i funkcjonowania zakładu produkcyjnego. Posiadamy nowoczesny, zautomatyzowany park maszynowy oraz kadrę doświadczonych fachowców. Sukces firmy i stabilną pozycję na rynku osiągnęliśmy dzięki długoletniej praktyce, najwyższym standardom produkcji oraz pracy stabilnego, zgranego zespołu specjalistów z wielu dziedzin.

Wszystkie oferowane przez nas produkty posiadają atesty i certyfikaty zgodności z obowiązującymi, europejskimi normami



Siedziba firmy Müller w Jelczu - Laskowicach



## Bezpieczna nawierzchnia

Bezpieczna nawierzchnia SAMBA to niezwykle prosty atestowany system. Składa się on z płyt amortyzujących wykonanych z wtórnie przetworzonej, nienasiąkliwej pianki poliuretanowej, która jest pokryta z jednej strony włókniną z drugiej zaś znaną z obiektów sportowych sztuczną trawą



Nowoczesna, bezpieczna i ekologiczna nawierzchnia „SAMBA” charakteryzuje się kilkoma cechami, które wpływają na świetny stosunek jakości do ceny tego rozwiązania. Oto niektóre z nich:

- ⦿ Nie wymaga kosztownej podbudowy z kruszyw i betonu
- ⦿ Może być położona bezpośrednio na wyrównanym, piaskowym podłożu;
- ⦿ W przeciwieństwie do podłoży syntetycznych, wylewanych lub w postaci płyt klejonych do podłoża, można ją montować niezależnie od warunków pogodowych;
- ⦿ Umożliwia niezwykle prostą i taną naprawę uszkodzeń mechanicznych, a także zmianę w aranżacji placu zabaw w razie potrzeby przeniesienia urządzeń w inne miejsce;
- ⦿ Zapewnia możliwość powtórnego wykorzystania części systemu i pozwala na redukcję kosztów o około 40%;
- ⦿ Całość systemu objęta jest 2 letnią gwarancją.



### Główne cechy bezpiecznej nawierzchni SAMBA:

- ⦿ bezpieczeństwo potwierdzone atestem;
- ⦿ trwałość;
- ⦿ tanie naprawy;
- ⦿ naturalny, przyjazny wygląd gotowej nawierzchni;
- ⦿ niskie koszty montażu dzięki jego szybkości oraz prostocie.



W trosce o środowisko, a także o estetykę krajobrazu, stosujemy rozwiązania konstrukcyjne minimalnie ingerujące w otoczenie i dostosowane do wymogów dotyczących ekologicznego obrotu materiałami.

Oto niektóre rozwiązania, które wykorzystano w tym systemie:

- ⦿ Płyty amortyzujące wykonane są z powtórnie przetworzonej pianki poliuretanowej;
- ⦿ Do montażu systemu używa się minimalnych ilości syntetycznych klejów i stabilizatorów;
- ⦿ Ze względu na charakter wierzchniej warstwy, jaką jest syntetyczna trawa, system wtapia się wizualnie w otoczenie i jest naturalny w odbiorze;
- ⦿ W przypadku likwidacji placu zabaw, nawierzchnię można błyskawicznie zdemontować bez pozostawiania jakichkolwiek zanieczyszczeń w ziemi, a część systemu wykorzystać powtórnie



Realizacja montażu składa się z 4 etapów:

- 🕒 **Etap 1 - Przygotowanie podłoża**  
Prace przygotowawcze polegają na korytowaniu i usypaniu 20-centymetrowej warstwy z piasku.
- 🕒 **Etap 2 - Rozłożenie piankowych mat amortyzujących**  
Maty ze względu na swój niewielki ciężar i gabaryty 1 x 2 m są łatwe w transporcie i obróbce. Ze względu na materiał, z jakiego są wykonane, można je dowolnie kształtować, a do ich obróbki wystarczy ostry nóż.  
W przypadku systemów 2-warstwowych należy pamiętać o przesunięciu górnej warstwy w stosunku do dolnej o pół modułu - tak, aby miejsca połączeń w warstwach nie pokrywały się.
- 🕒 **Etap 3 - Montaż sztucznej trawy**  
Trawa w rolkach ma szerokość 4 metrów. Rozwijając trawę, pokrywamy brytami całą powierzchnię placu, wycinając na bieżąco otwory pod istniejące przeszkody (słupki, drzewa, urządzenia). Na tym etapie możemy sprawdzić i ewentualnie zmienić jeszcze przebieg połączeń pomiędzy trawą o różnych kolorach, jeżeli projekt zakładał takie rozwiązanie.  
Następnie kleimy obrzeża brytów do płyt amortyzacyjnych oraz wykonujemy przejścia w miejscach styku nawierzchni sztucznej z naturalną/rodzimą.
- 🕒 **Etap 4 - Zасыpywanie**  
Aby ustabilizować nawierzchnię, wymagane jest zasypywanie jej w całości suszonym piaskiem kwarcowym frakcji 0,3-0,8mm w ilości około 25 kg na 1 m<sup>2</sup>. Po szczołkowaniu nawierzchni, piasek staje się niemal niewidoczny, przyciskając trawę do podłoża amortyzującego. Tak wykonana nawierzchnia jest natychmiast gotowa do użytkowania.  
Ewentualne naprawy w przyszłości sprowadzają się do wycięcia uszkodzonego miejsca w niezbędnym zakresie i zastąpienia go fragmentem nowej nawierzchni.

## SPOSÓB MONTAŻU NAWIERZCHNI SAMBA

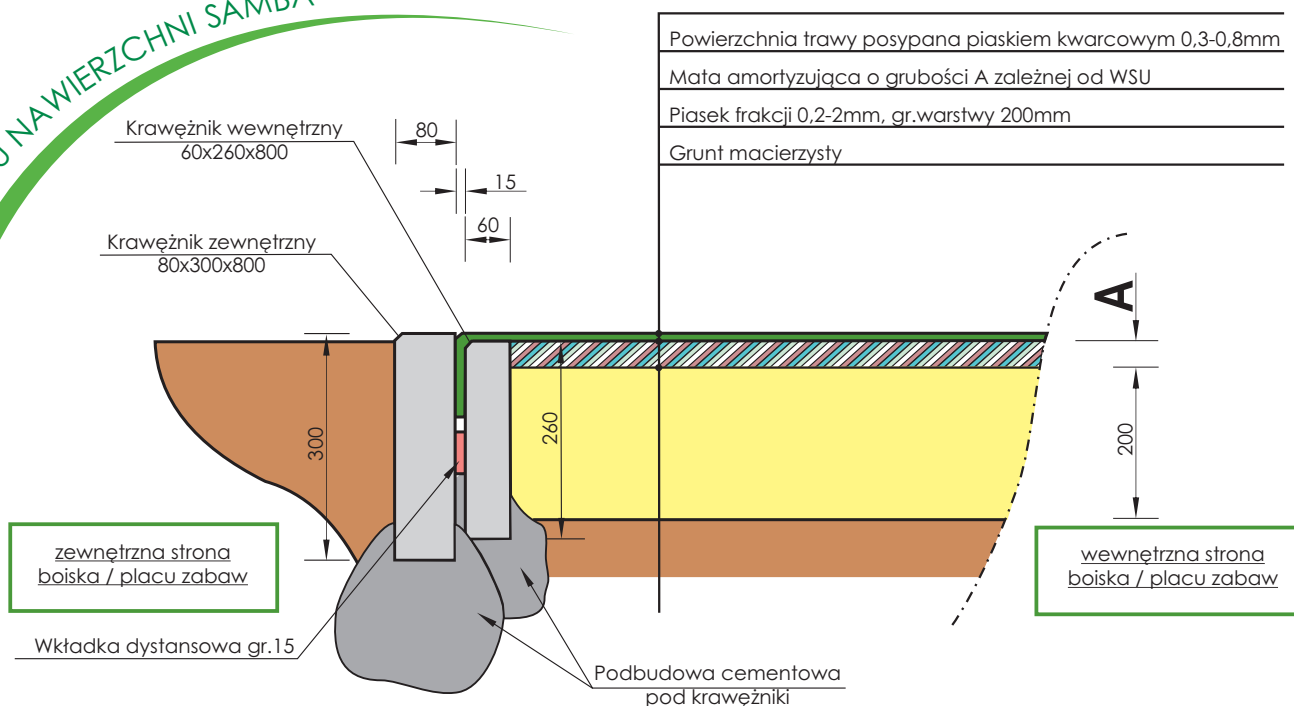

# ASORTYMENT

## URZĄDZENIA ZABAWOWE

 ..... 54, 55, 81, 88, 90

LINIA SKYSET-KOSMOS .....	10
LINIA SKYSET-ZAMEK .....	14
LINIA SKYSET-OCEAN .....	18
LINIA SKYSET-DŻUNGLA .....	23
LINIA SKYSET-PARKOUR .....	32
LINIA FUTURA .....	36
LINIA FUTURA SPORT .....	42
LINIA FUTURA PLAY .....	44
LINIA STANDARD .....	48
LINIA STANDARD - PRZEDSZKOLAK .....	58
LINIA STANDARD - MINI .....	60
ZESTAWY ZABAWOWE BAMBINO .....	63
LINIA ATOMIK .....	64
ZESTAWY WSPINACZKOWE .....	61
RÓWNOWAŻNIE .....	68
ZESTAWY SPRAWNOŚCIOWE .....	69
PRZEPLOTNIE .....	73
PRZEJAZDY.....	74
WALCE .....	75
URZĄDZENIA LINOWE .....	76
POJAZDY I STATKI .....	78
PIASKOWNICE.....	81
KARUZELE .....	83
DOMKI .....	89
WIEŻE .....	89
HUŚTAWKI .....	90
BUJAKI .....	94
ZJEŹDŻALNIE .....	100
ZESTAWY EDUKACYJNE .....	101
GRY .....	102
REGULAMINY .....	103

## URZĄDZENIA SPORTOWO - REKREACYJNE

 ..... 106, 124

SŁOWNIA TYTAN .....	106
SŁOWNIE OUTDOOR FITNESS .....	113
STREET WORKOUT .....	114
STREET WORKOUT-PARKOUR .....	118
SYSTEM PARKOUR BLOK .....	121
MINIGOLF .....	122
KRĘGIELNIA .....	124
PIŁKARZYKI .....	124
STOŁY DO TENISA .....	124
KOSZE DO KOSZYKÓWKI .....	125
BRAMKI PIŁKARSKIE .....	126
SŁUPKI DO SIATKÓWKI I TENISA .....	127
SKATEBOARDING .....	128

## URZĄDZENIA KOMUNALNE

 ..... 139

ŁAWKI MŁODZIEŻOWE .....	132
ŁAWKI EKO .....	132
KĄCIK ZAKOCHANYCH .....	133
ŁAWKI METALOWE .....	134
ŁAWKI BETONOWE .....	136
STOLIKI METALOWE .....	137
STOLIKI BETONOWE .....	138
GRILLE BETONOWE .....	140
GAZONY .....	140
KOSZE NA ŚMIECI .....	141
OGRODZENIA .....	142
ZACIENIENIE .....	144
STOJAKI NA ROWERY .....	145
BARIERKI .....	145

Instytut Nadzoru Technicznego Sp. z o.o. (INT) jest renomowanym dostawcą usług badawczych oraz certyfikacyjnych dla branży sportowej, meblowej, edukacyjnej i architektury rekreacyjnej. To firma z polskim kapitałem, której misją jest działalność na rzecz poprawy bezpieczeństwa urządzeń technicznych.

INT świadczy usługi w obszarach certyfikacji wyrobów oraz kontroli i odbiorów technicznych. Eksperti Instytutu Nadzoru Technicznego pracują na rzecz przyszłości polskiej normalizacji w Komitetach Technicznych działających przy Polskim Komitecie Normalizacyjnym.

Dzięki swemu szczególnemu ukierunkowaniu na jakość usług i profesjonalizm, INT zyskało zaufanie wielu wiodących producentów, dystrybutorów i importerów z różnych dziedzin przemysłu, w tym czołowych przedstawicieli branży rekreacyjnej i sportowej. Przyznane firmie Müller Jelcz-Laskowice Sp. z o.o. certyfikaty Instytutu Nadzoru Technicznego stanowią gwarancję bezpieczeństwa i potwierdzają, że produkowane przez nas wyroby spełniają wymagane standardy normatywne i jakościowe.

Wiarygodność, bezstronność i rzetelność działalności Instytutu Nadzoru Technicznego potwierdza akredytacja Polskiego Centrum Akredytacji. To dowód wysokiej jakości usług, etyki i kompetencji personelu INT. Dzięki niej certyfikaty sygnowane przez Instytut Nadzoru Technicznego są – zgodnie z unijnym rozporządzeniem nr 765/2008 – uznawane na obszarze całej Unii Europejskiej. Akredytacja nr AC 171 dla INT jako Jednostki Certyfikującej Wyroby obejmuje blisko 100 norm na urządzenia sportowe, meble oraz wyposażenie placów do zabaw i gier. Oznacza to, że INT dysponuje najszerszym w Polsce akredytowanym zakresem certyfikacji tego typu wyrobów.

Dlatego firma Müller poddaje swoje wyroby analizie jakości i bezpieczeństwa przez Instytut Nadzoru Technicznego. Procedura certyfikacji jest prowadzona przede wszystkim z myślą o Państwa bezpieczeństwie i zadowoleniu.

Autentyczność i aktualność certyfikatów wydawanych przez INT można sprawdzić w specjalnej wyszukiwarce na [www.instytut-nadzoru.com](http://www.instytut-nadzoru.com)





# URZĄDZENIA ZABAWOWE







LINIA SKYSET-KOSMOS .....	10
LINIA SKYSET-ZAMEK .....	14
LINIA SKYSET-OCEAN .....	18
LINIA SKYSET-DŻUNGLA .....	23
LINIA SKYSET-PARKOUR .....	32
LINIA FUTURA .....	36
LINIA FUTURA SPORT .....	42
LINIA FUTURA PLAY .....	44
LINIA STANDARD .....	48
LINIA STANDARD - PRZEDSZKOLAK .....	58
LINIA STANDARD - MINI .....	60
ZESTAWY ZABAWOWE BAMBINO .....	63
LINIA ATOMIK .....	64
ZESTAWY WSPINACZKOWE .....	61
RÓWNOWAŻNIE .....	68
ZESTAWY SPRAWNOŚCIOWE .....	69
PRZEPLOTNIE .....	73
PRZEJAZDY.....	74
WALCE .....	75
URZĄDZENIA LINOWE .....	76
POJAZDY I STATKI .....	78
PIASKOWNICE.....	81
KARUZELE .....	83
DOMKI .....	89
WIEŻE .....	89
HUŚTAWKI .....	90
BUJAKI .....	94
ZJEŹDŻALNIE .....	100
ZESTAWY EDUKACYJNE .....	101
GRY .....	102
REGULAMINY .....	103
 .....	54, 55, 81, 88, 90





## Zestaw zabawowy

### kosmos 1

nr kat. 84001

WSU - 930mm

wymiary urządzenia - 2477/2154/2992mm

obszar upadku - 5881/4862mm

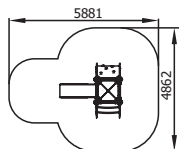

**SKYSET**  
Muller Jelcz-Laskowice

### Seria urządzeń zabawowych SkySet:

- oryginalne wzornictwo i bogata kolorystyka
- 5 atrakcyjnych linii tematycznych: Kosmos, Zamek, Ocean, Dżungla i Parkour
- solidna konstrukcja ze stali nierdzewnej oraz z innych, trwałych materiałów wysoce odpornych na warunki atmosferyczne

## Zestaw zabawowy

### kosmos 2

nr kat. 84002

WSU - 930mm

wymiary urządzenia - 2477/2154/2992mm

obszar upadku - 5881/4862mm

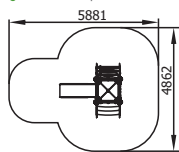



## Zestaw zabawowy kosmos 3

nr kat. 84003

WSU - 930mm

wymiary urządzenia - 4290/2154/2992mm  
obszar upadku - 7751/4910mm

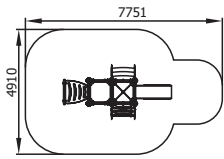

## Zestaw zabawowy kosmos 4

nr kat. 84004

WSU - 930mm

wymiary urządzenia - 9090/2154/2992mm  
obszar upadku - 12551/4861mm

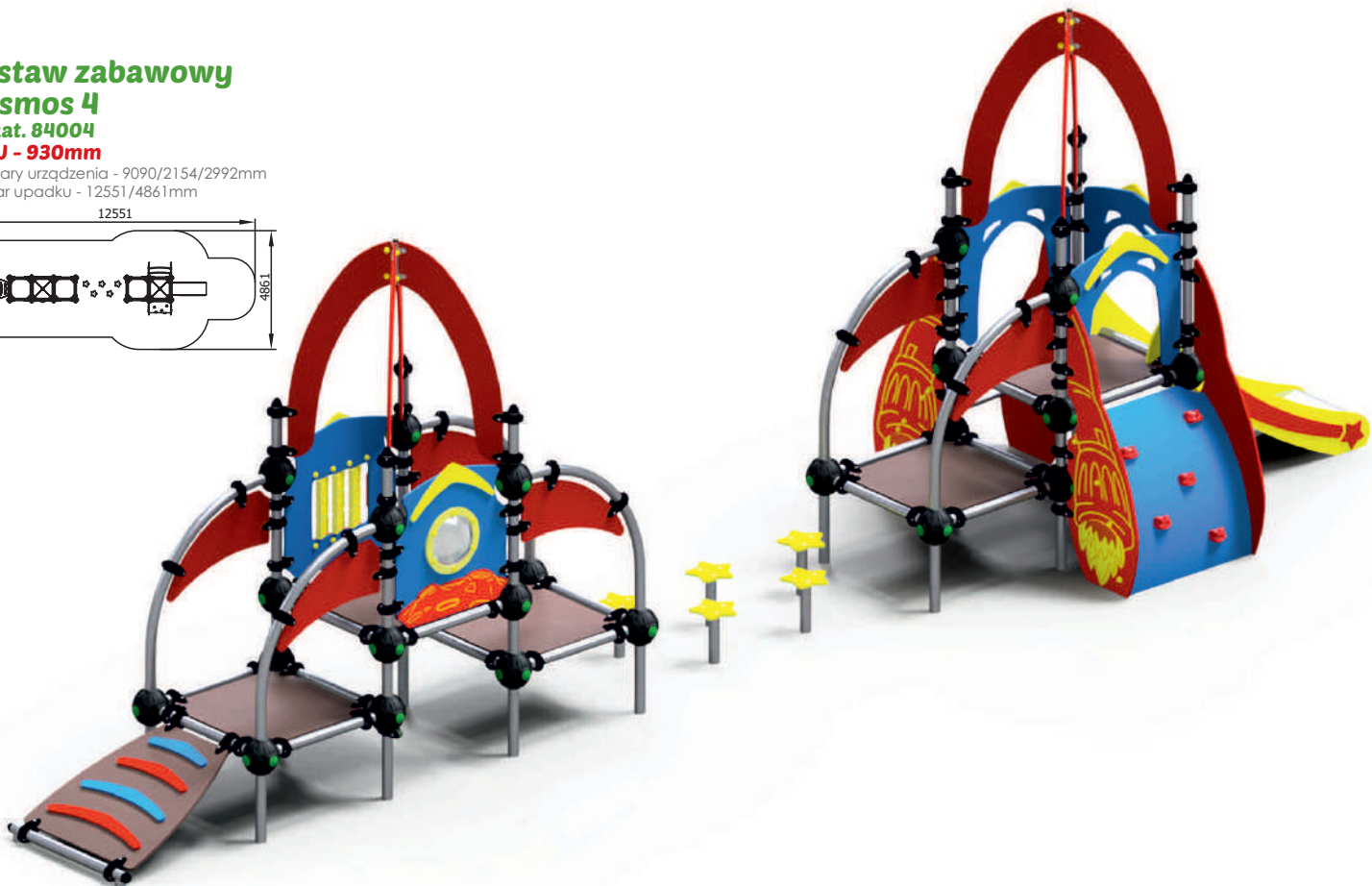
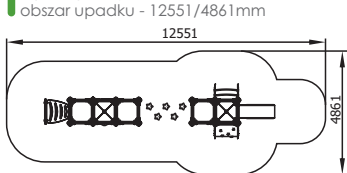



## Zestaw zabawowy kosmos 5

nr kat. 84005

WSU - 930mm

wymiary urządzenia - 6092/2154/2992mm  
obszar upadku - 9496/4926mm

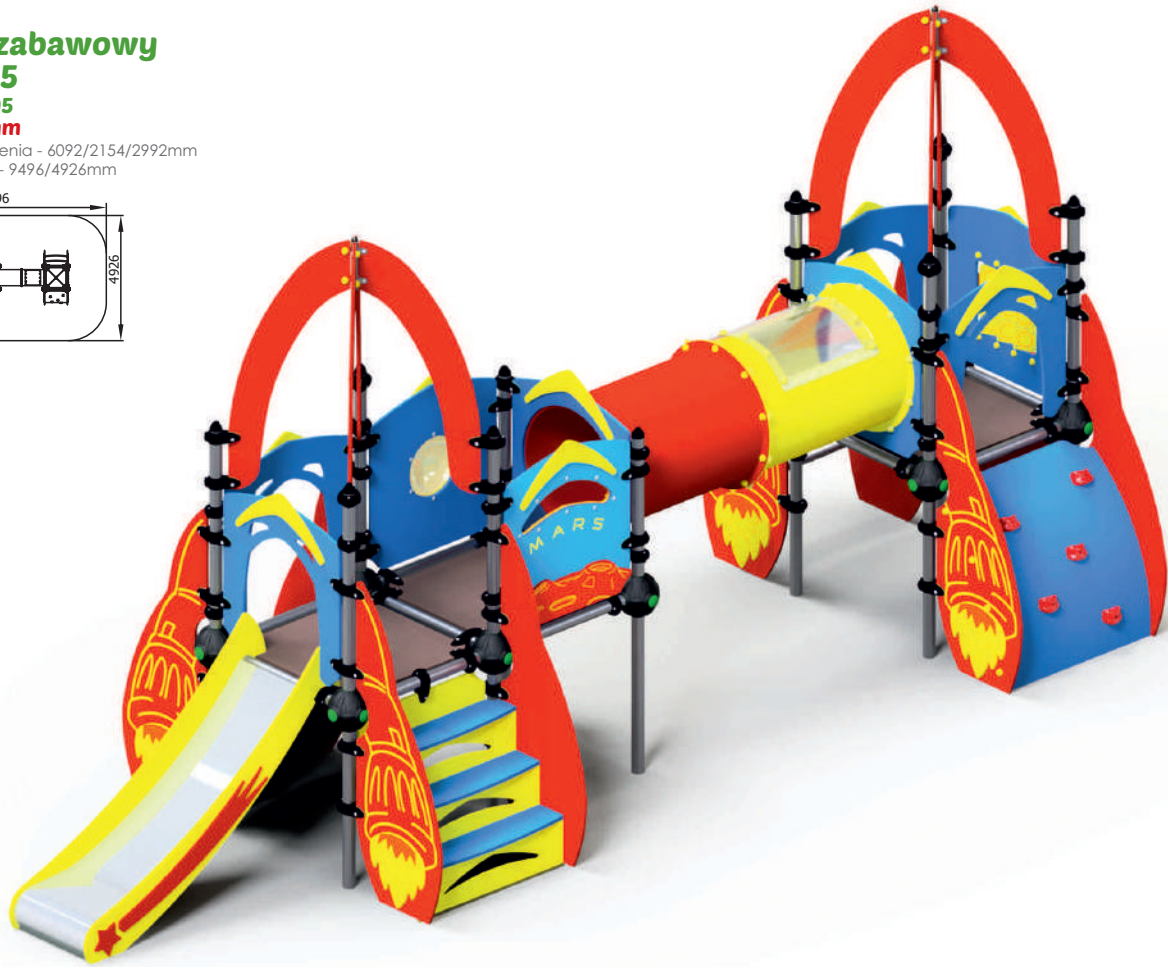
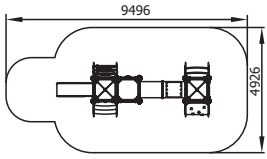

## Zestaw zabawowy kosmos 6

nr kat. 84006

WSU - 1230mm

wymiary urządzenia - 6077/2571/3468mm  
obszar upadku - 9481/5436mm

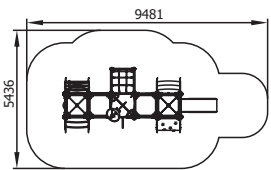



## Zestaw zabawowy kosmos 7

nr kat. 84007

WSU - 1230mm

wymiary urządzenia - 6124/3954/3538mm  
obszar upadku - 9572/6726mm

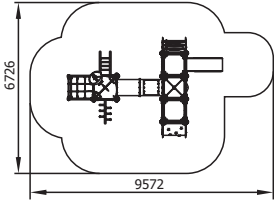

## Zestaw sprawnościowy rakietą

nr kat. 84101

WSU - 1530mm

wymiary urządzenia - 4066/3110/2394mm  
obszar upadku - 6741/5200mm

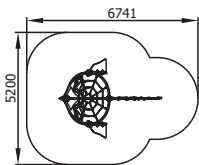



## Zestaw zabawowy

### Zamek 01

nr kat. 83001

WSU - 1230mm

wymiary urządzenia - 3571/2948/2245mm

obszar upadku - 6694/5753mm

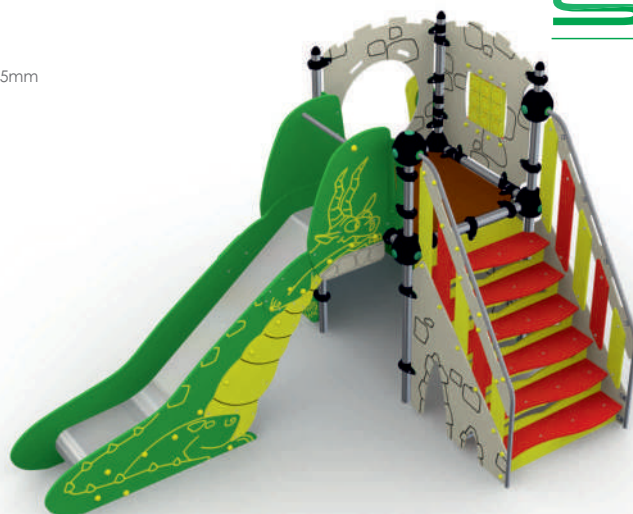
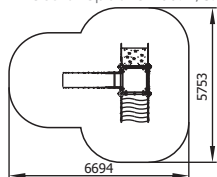

## Zestaw zabawowy

### Zamek 02

nr kat. 83002

WSU - 1900mm

wymiary urządzenia - 6325/3816/3927mm

obszar upadku - 9485/6732mm

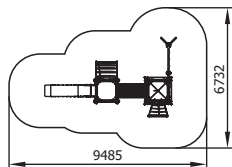

## Zestaw zabawowy

### Zamek 03

nr kat. 83003

WSU - 1230mm

wymiary urządzenia - 6175/1956/3927mm

obszar upadku - 9210/4778mm

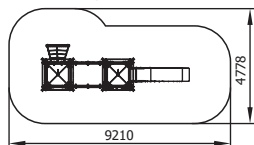



## Zestaw zabawowy Zamek 04

nr kat. 83004

WSU - 1900mm

wymiary urządzenia - 7538/6587/3927mm  
obszar upadku - 10737/9466mm

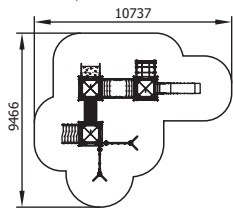

## Zestaw zabawowy Zamek 05

nr kat. 83005

WSU - 1900mm

wymiary urządzenia - 6850/8136/3927mm  
obszar upadku - 9979/10969mm

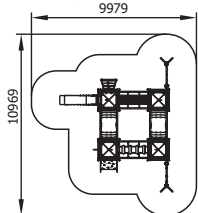

## Zestaw zabawowy Zamek 06

nr kat. 83006

WSU - 1930mm

wymiary urządzenia - 9611/7412/4627mm  
obszar upadku - 12444/10556mm

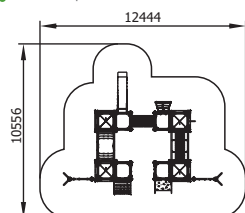



## Zestaw zabawowy Zamek 07

nr kat. 83007

WSU - 930mm

wymiary urządzenia - 4224/2200/3625mm

obszar upadku - 7611/4928mm

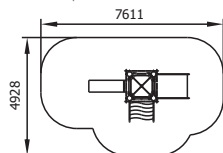

## Zestaw zabawowy Zamek 08

nr kat. 83008

WSU - 1280mm

wymiary urządzenia - 5704/2938/3625mm

obszar upadku - 8441/6229mm

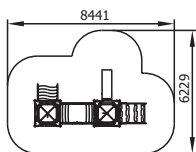

## Zestaw zabawowy Zamek 09

nr kat. 83009

WSU - 930mm

wymiary urządzenia - 4794/3788/3625mm

obszar upadku - 8240/6535mm

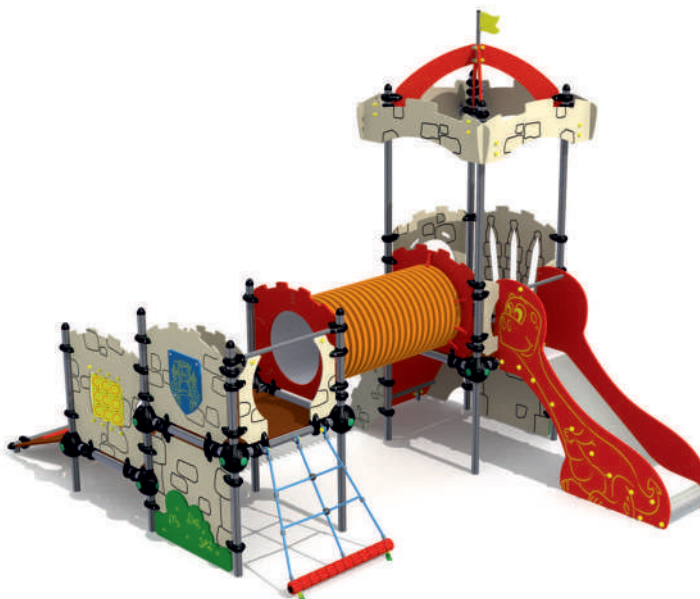
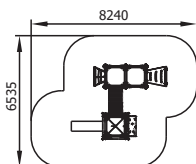





## Zestaw zabawowy Zamek 10

nr kat. 83010  
**WSU - 1900mm**  
 wymiary urządzenia - 5259/4214/3925mm  
 obszar upadku - 8025/7427mm

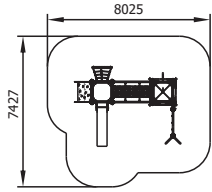

## Zestaw zabawowy Zamek 11

nr kat. 83011  
**WSU - 1900mm**  
 wymiary urządzenia - 8752/3915/3925mm  
 obszar upadku - 11489/7109mm

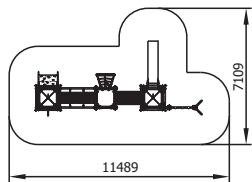

## Zestaw zabawowy Zamek 12

nr kat. 83012  
**WSU - 1580mm**  
 wymiary urządzenia - 7511/7675/3925mm  
 obszar upadku - 10686/11077mm

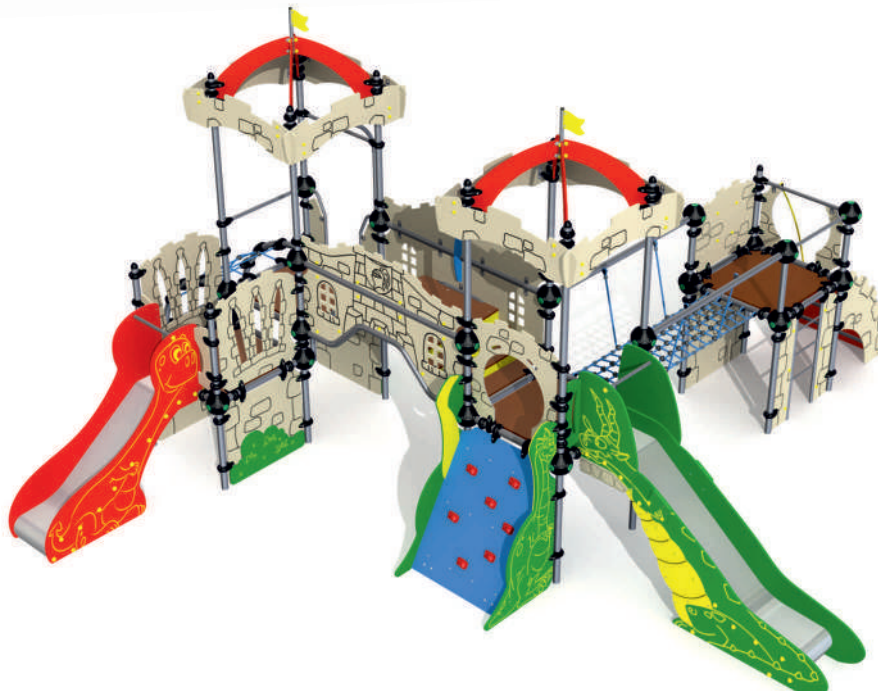
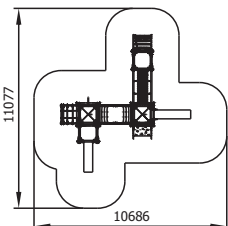



## Zestaw Ocean 1

nr kat. 82001

WSU - 1230mm

wymiary urządzenia - 5642/3097/3247mm

obszar upadku - 9045/5928mm

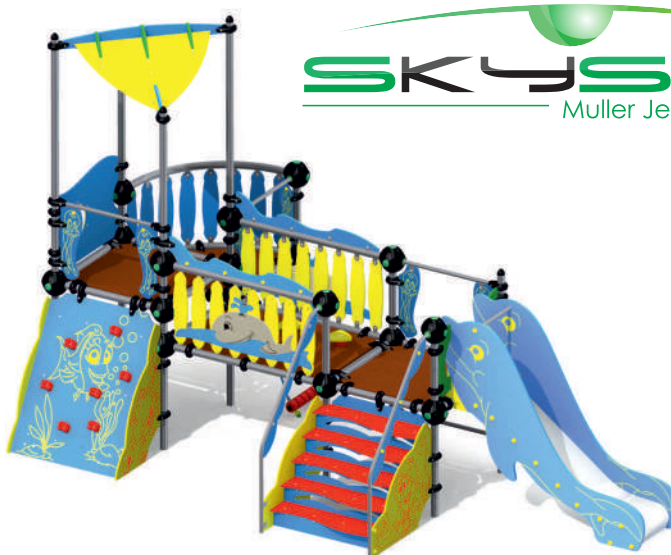
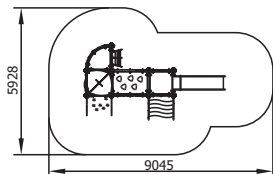

**SKYSET**  
Muller Jelcz-Laskowice

## Zestaw Ocean 3

nr kat. 82003

WSU - 1900mm

wymiary urządzenia - 7211/5015/3647mm

obszar upadku - 10278/8103mm

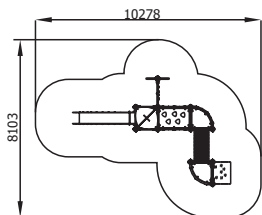

## Zestaw Ocean 4

nr kat. 82004

WSU - 1230mm

wymiary urządzenia - 4605/3709/3247mm

obszar upadku - 7742/6560mm

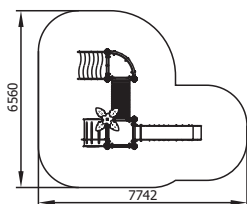



## Zestaw Ocean 2

nr kat. 82002

WSU - 930mm

wymiary urządzenia - 4097/2191/3051mm  
obszar upadku - 7415/4919mm

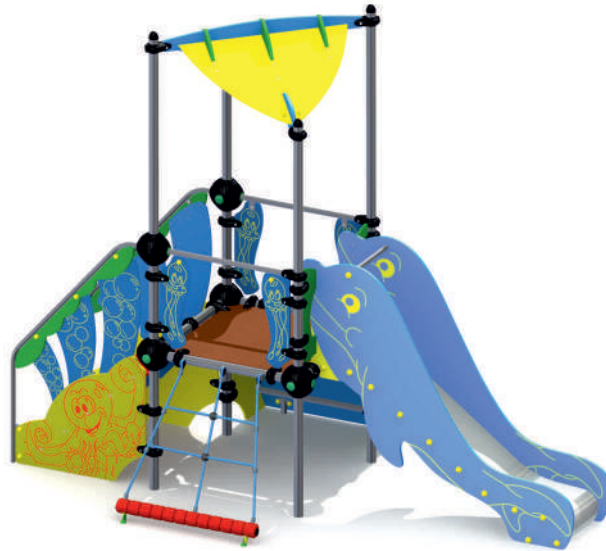
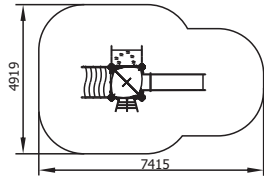

## Zestaw Ocean 5

nr kat. 82005

WSU - 1900mm

wymiary urządzenia - 6015/5740/3347mm  
obszar upadku - 9095/8854mm

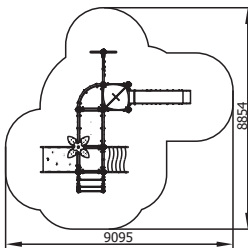

## Zestaw Ocean 6

nr kat. 82006

WSU - 1900mm

wymiary urządzenia - 8804/6487/3647mm  
obszar upadku - 11726/9598mm

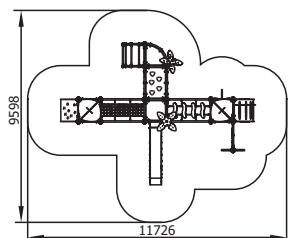



## Zestaw Ocean 7

nr kat. 82007

WSU - 930mm

wymiary urządzenia - 4679/4122/3047mm

obszar upadku - 7605/7025mm

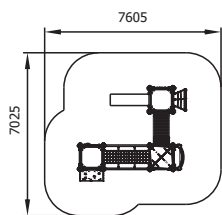

## Zestaw Ocean 8

nr kat. 82008

WSU - 1230mm

wymiary urządzenia - 4164/2547/3347mm

obszar upadku - 7375/5510mm

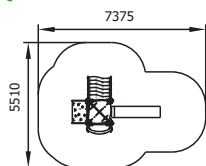

## Zestaw Ocean 9

nr kat. 82009

WSU - 930mm

wymiary urządzenia - 3326/3709/2947mm

obszar upadku - 6720/6560mm

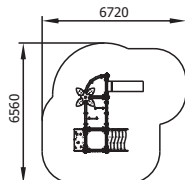



## Zestaw Ocean 10

nr kat. 82010

WSU - 930mm

wymiary urządzenia - 5800/3326/3047mm  
obszar upadku - 8661/6720mm

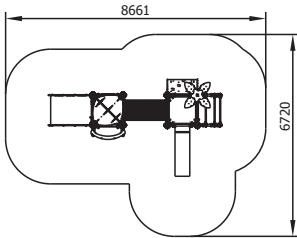

## Zestaw Ocean 11

nr kat. 82011

WSU - 930mm

wymiary urządzenia - 5849/5614/3047mm  
obszar upadku - 9265/8614mm

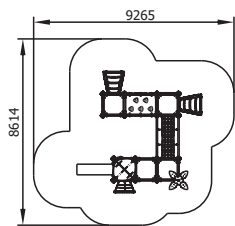

## Zestaw Ocean 12

nr kat. 82012

WSU - 930mm

wymiary urządzenia - 6606/5983/3047mm  
obszar upadku - 9559/8706mm

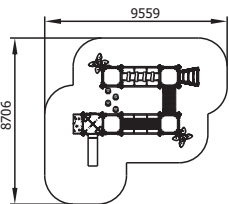



## Piaskownica statek

nr kat. 82801

WSU - 520mm

wymiary urządzenia - 3570/2209/2017mm  
obszar upadku - 6262/5060mm

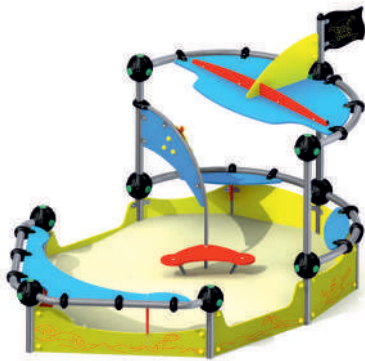
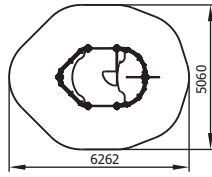

## Statek pirat

nr kat. 82701

WSU - 1000mm

wymiary urządzenia - 5531/2547/2747mm  
obszar upadku - 8176/5425mm

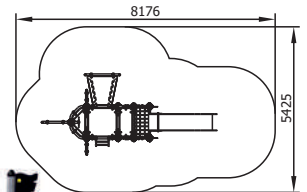

## Korsarz

nr kat. 82702

WSU - 430mm

wymiary urządzenia - 5758/2209/3047mm  
obszar upadku - 7945/5020mm

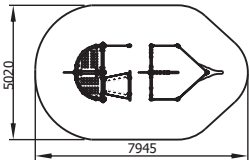

## Wilk morski

nr kat. 82704

WSU - 1500mm

wymiary urządzenia - 6656/3501/3900mm  
obszar upadku - 10629/6820mm

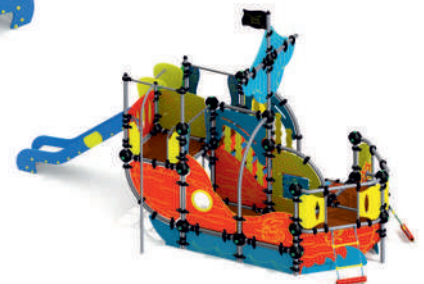
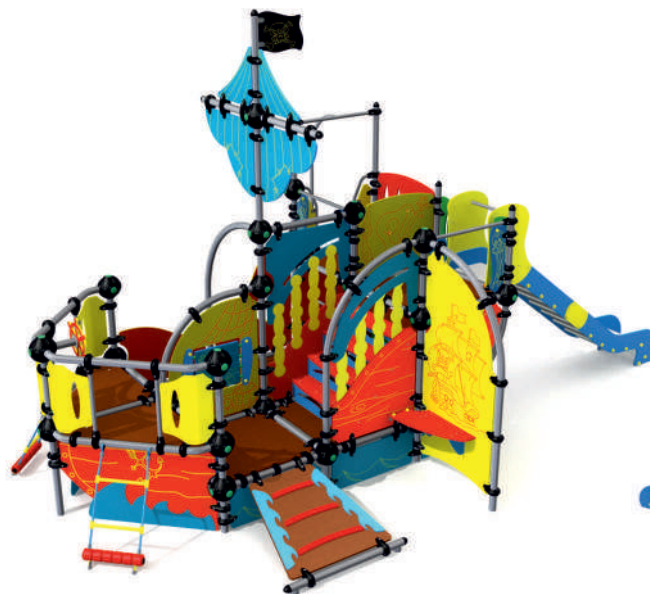
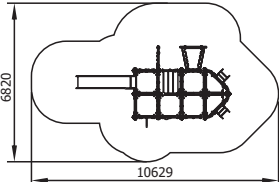



## Dżungla 2

nr kat. 81002

WSU - 1230mm

wymiary urządzenia - 5115/6044/3505mm  
obszar upadku - 8069/8714mm

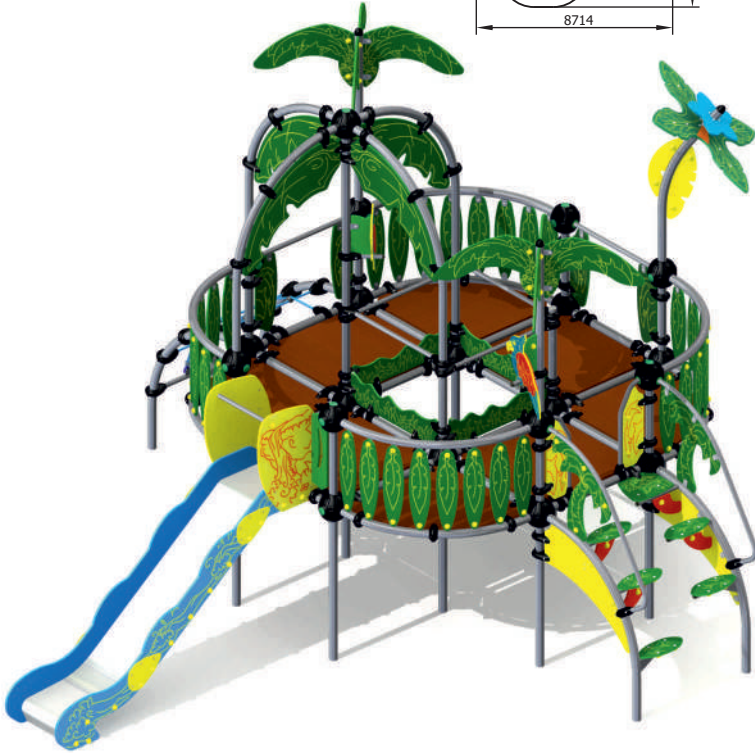
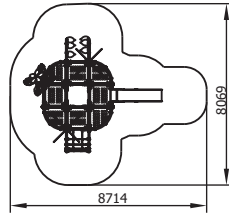

## Dżungla 5

nr kat. 81005

WSU - 1230mm

wymiary urządzenia - 3833/4424/3505mm  
obszar upadku - 6093/7714mm

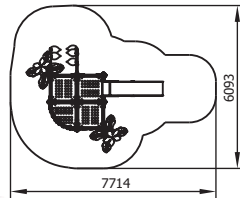



### Dżungla 1

nr kat. 81001

WSU - 1230mm

wymiary urządzenia - 1528/3744/3247mm

obszar upadku - 6714/4060mm

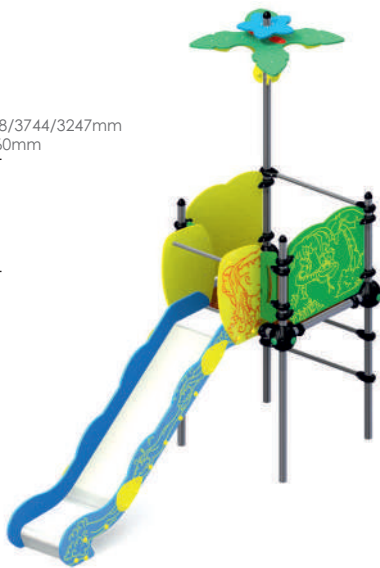
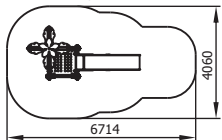

### Dżungla 3

nr kat. 81003

WSU - 1230mm

wymiary urządzenia - 1528/4424/3247mm

obszar upadku - 4060/7714mm

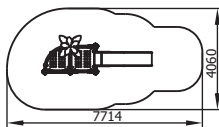

### Dżungla 4

nr kat. 81004

WSU - 1230mm

wymiary urządzenia - 4046/4831/3369mm

obszar upadku - 7046/7714mm

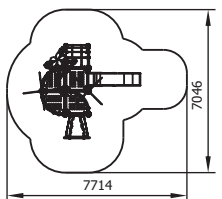





## Dżungla 6

nr kat. 81006

WSU - 1230mm

wymiary urządzenia - 6424/3239/3369mm

obszar upadku - 9714/5060mm

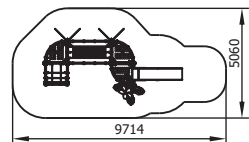

## Dżungla 7

nr kat. 81007

WSU - 1230mm

wymiary urządzenia - 8835/9209/3505mm

obszar upadku - 11714/12060mm

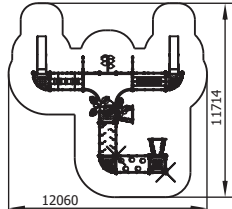



## Huśtawka pojedyncza dżungla

nr kat. 81301, 81301-A

WSU - 1240mm

wymiary urządzenia - 1578/2007/2207mm  
obszar upadku - 1750/6400 (lub 7400)mm

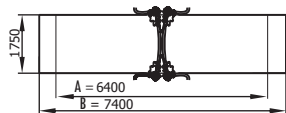

A - dla nawierzchni syntetycznych  
B - dla nawierzchni piaskowych

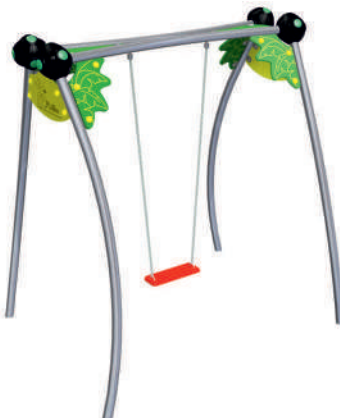

Dostępne wersje urządzenia:



81301



81301-A

## Huśtawka wagowa tarantula

nr kat. 81401

WSU - 950mm

wymiary urządzenia - 2913/1516/809mm  
obszar upadku - 5000/2750mm

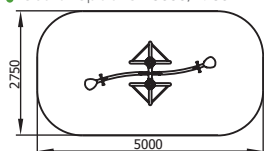

## Mini Tir

nr kat. 80703

WSU - 775mm

wymiary urządzenia - 2209/1209/2005mm  
obszar upadku - 5060/4060mm

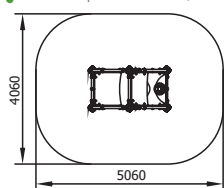

## Samochód terenowy

nr kat. 81701-A, 81701-B

WSU - 1230mm

wymiary urządzenia - 4519/4415/2013mm  
obszar upadku - 7760/7352mm

81701-A - wersja urządzenia ze zjeżdżalnią

81701-B - wersja urządzenia z tukiem linowym

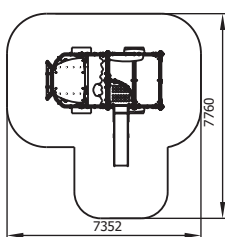



## Słalom

nr kat. 81255

wymiary urządzenia - (1 szt.) 110/630/647mm  
obszar upadku - 5000/12000mm

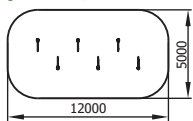

## Płotki do przeskoków

nr kat. 81254

WSU - 830mm

wymiary urządzenia - 5309/1209/905mm  
obszar upadku - 8160/4000mm

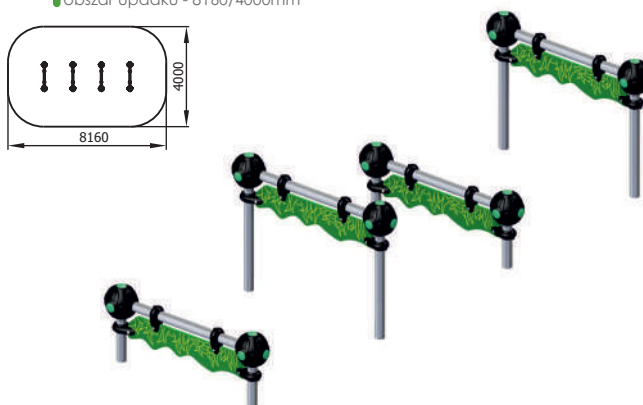
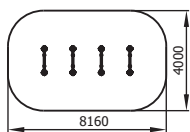

## Skoczki

nr kat. 81256

WSU - 430mm

wymiary urządzenia - 754/4492/215mm  
obszar upadku - 7400/3700

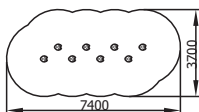

## Równoważnia prosta

nr kat. 81251

WSU - 570mm

wymiary urządzenia - 254/2263/415mm  
obszar upadku - 3300/5300mm

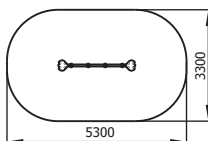

## Równoważnia na sprężynach

nr kat. 81253

WSU - 360mm

wymiary urządzenia - 196/2094/318mm  
obszar upadku - 3400/5000mm

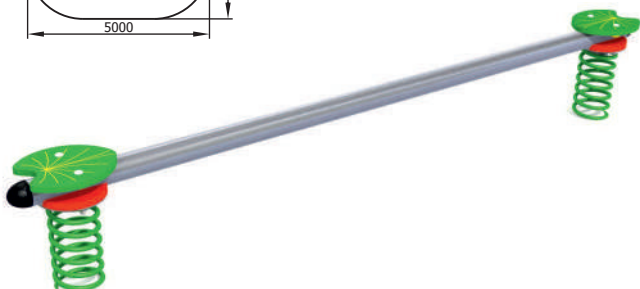
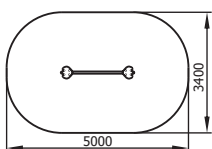

## Równoważnia potrójna

nr kat. 81252

WSU - 570mm

wymiary urządzenia - 3258/3292/415mm  
obszar upadku - 6300/6300mm

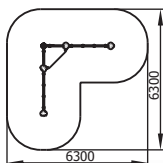



**SKYSET**  
Muller Jelcz-Laskowice

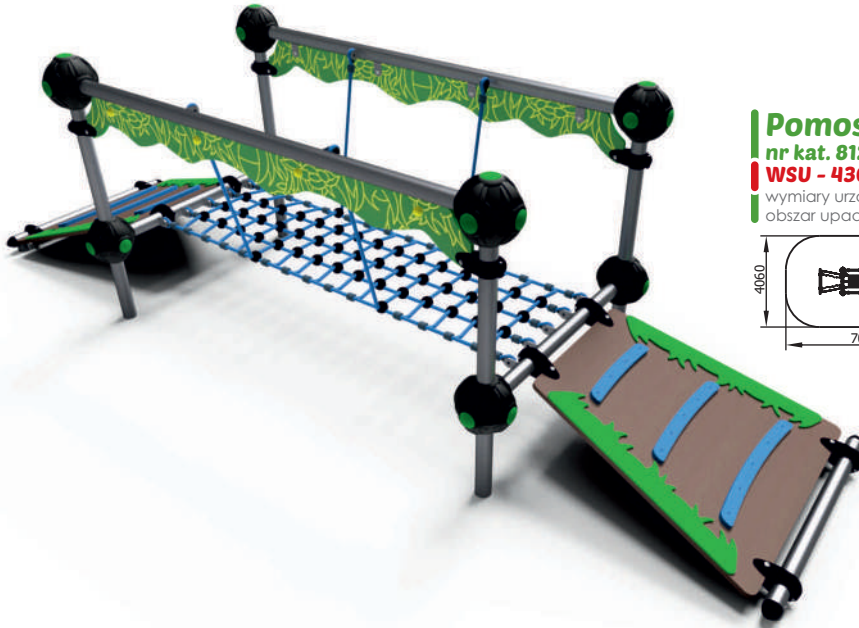

## Pomost linowy

nr kat. 81201

WSU - 430mm

wymiary urządzenia - 1224/4129/1212mm  
obszar upadku - 4060/7079mm

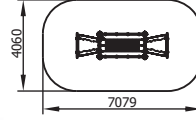

## Pomost ruchomy

nr kat. 81202

WSU - 430mm

wymiary urządzenia - 1224/4129/1212mm  
obszar upadku - 4060/7079mm

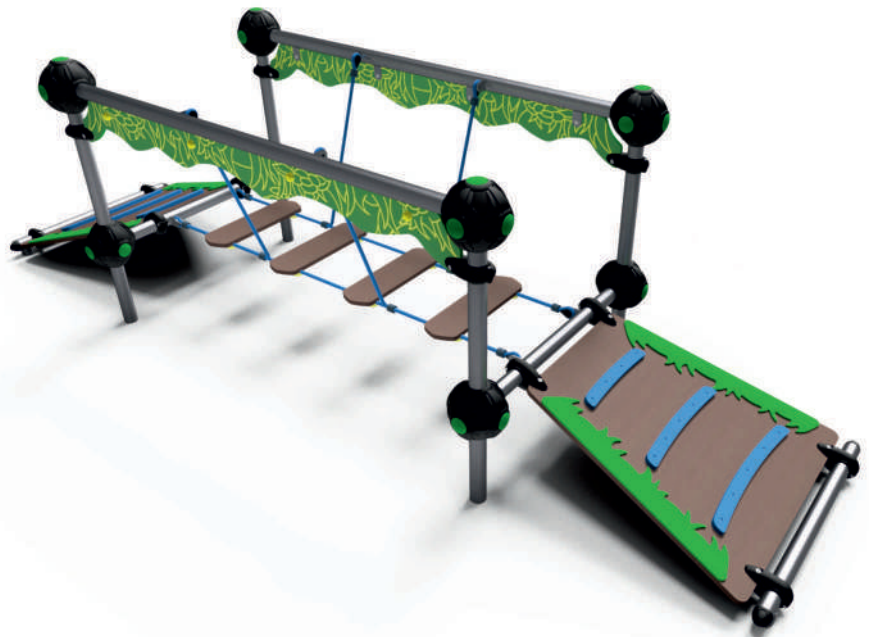
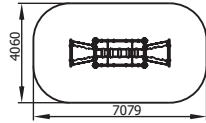

## Pomost podwójny

nr kat. 81205

WSU - 430mm

wymiary urządzenia - 4176/4176/1144mm  
obszar upadku - 7070/7070mm

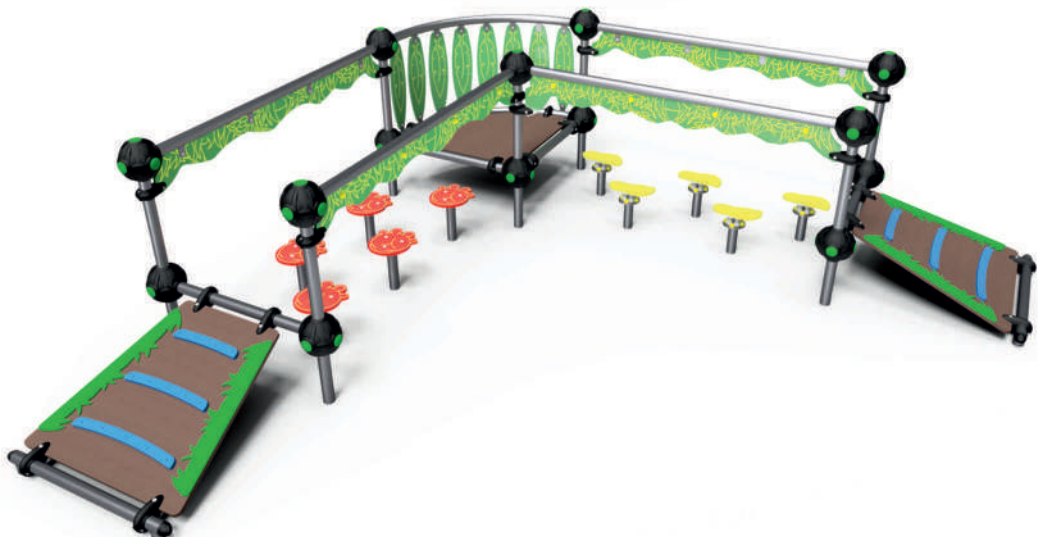
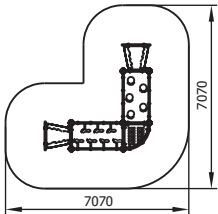



## Pomost misie łapki

nr kat. 81204

WSU - 430mm

wymiary urządzenia - 1224/4129/1212mm

obszar upadku - 4060/7079mm

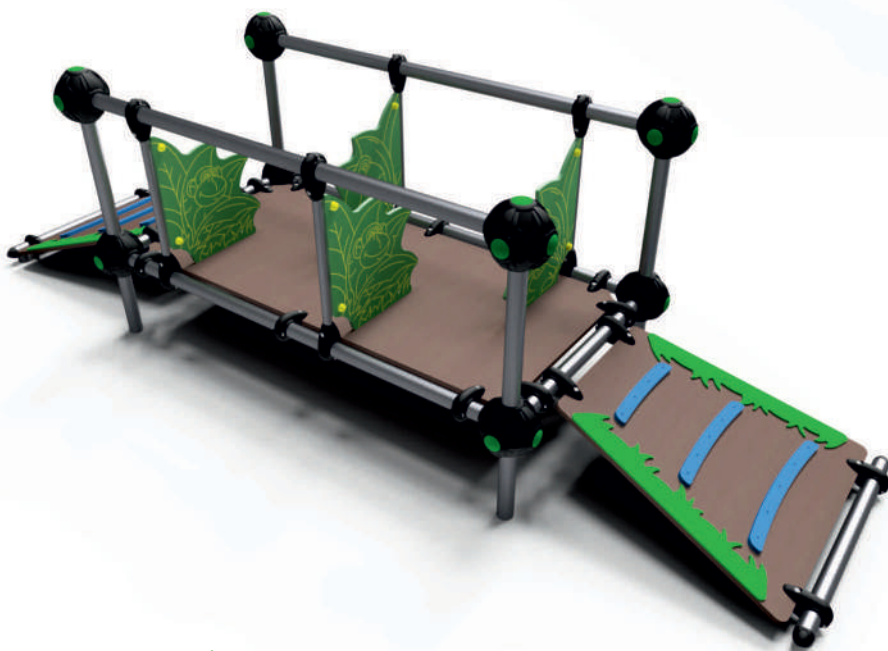
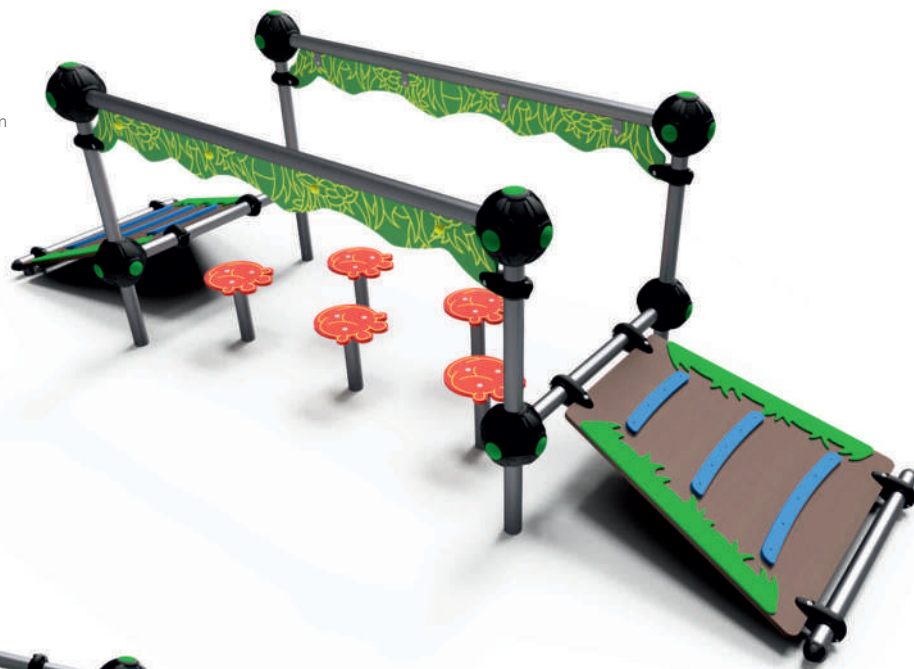
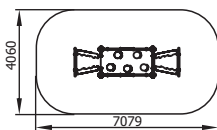

## Pomost słom

nr kat. 81203

WSU - 430mm

wymiary urządzenia - 1224/4129/1212mm

obszar upadku - 4060/7079mm

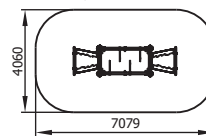

## Pomost podwójny

nr kat. 81206

WSU - 430mm

wymiary urządzenia - 4176/4176/1212mm

obszar upadku - 7070/7070mm

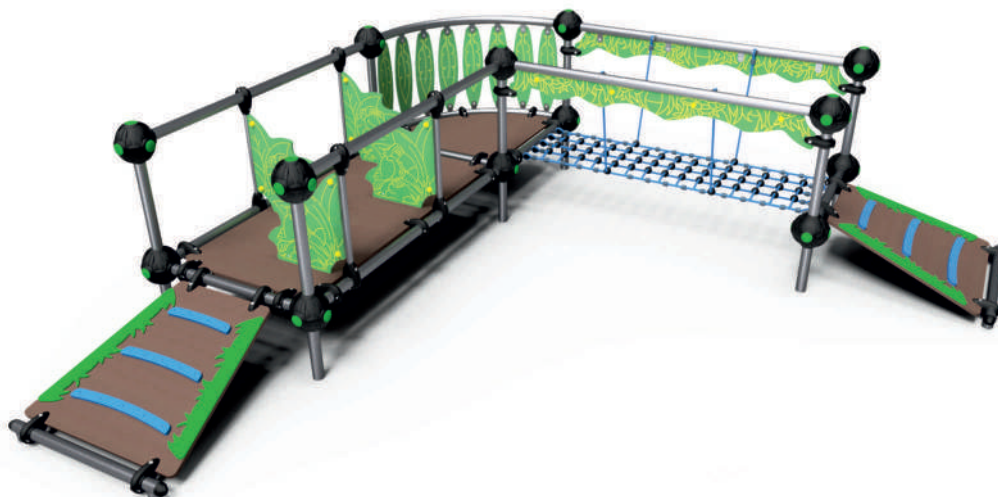
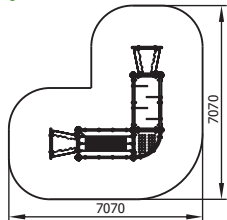



## Ścieżka zdrowia 1

nr kat. 81281

WSU - 830mm

wymiary urządzenia - 2060/22253/2570mm

obszar upadku - 5000/25149mm

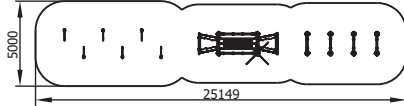

## Ścieżka zdrowia 2

nr kat. 81282

WSU - 1600mm

wymiary urządzenia - 11927/7198/2870mm

obszar upadku - 14043/10018mm

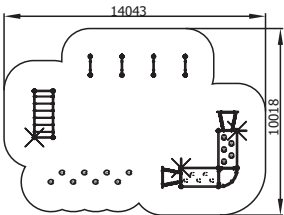

## Ścieżka zdrowia 3

nr kat. 81283

WSU - 1500mm

wymiary urządzenia - 10623/10128/2770mm

obszar upadku - 13358/12407mm

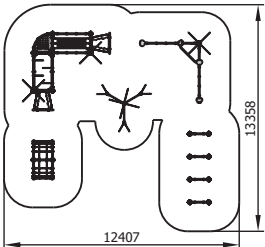



## Łuk linowy

nr kat. 81260-A

WSU - 1200mm

wymiary urządzenia - 1209/2089/1305mm  
obszar upadku - 4060/5013mm

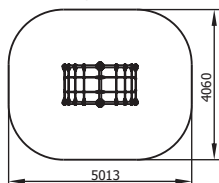

## Łuk linowy

nr kat. 81260-B

WSU - 1200mm

wymiary urządzenia - 3089/3089/1305mm  
obszar upadku - 6013/6013mm

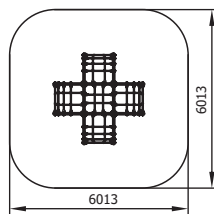

## Drabinka pozioma

nr kat. 81258

WSU - 1600mm

wymiary urządzenia - 1619/3119/2519mm  
obszar upadku - 4260/5760mm

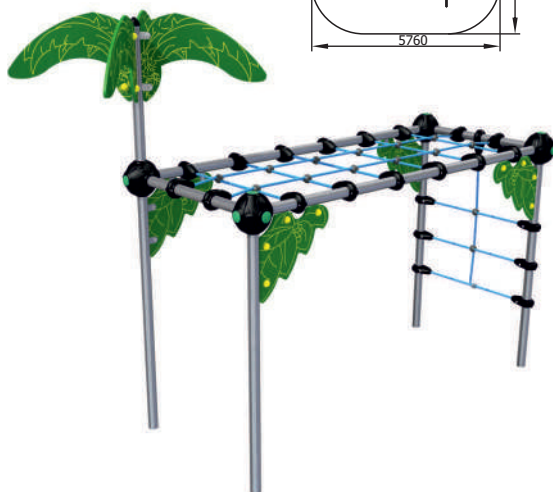
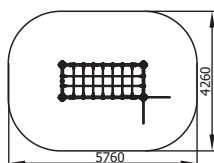

## Drabinka pozioma

nr kat. 81257

WSU - 1600mm

wymiary urządzenia - 1619/3119/2520mm  
obszar upadku - 4260/5760mm

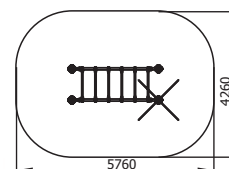

## Drążek do akrobacji

nr kat. 81259

WSU - 1500mm

wymiary urządzenia - 2677/2326/2770mm  
obszar upadku - 4732/4500mm

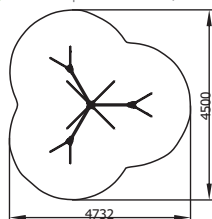



## Równoważnia

nr kat. 89001

WSU - 530mm

wymiary urządzenia - 2209/2209/605mm  
obszar upadku - 5206/5006mm

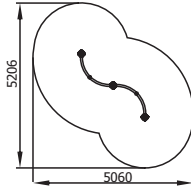

## Równoważnia

podwójna

nr kat. 89002

WSU - 530mm

wymiary urządzenia - 2209/2209/605mm  
obszar upadku - 5060/5060mm

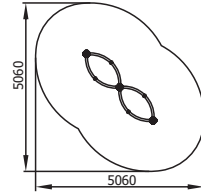

## Urządzenie

sprawnościowe M1

nr kat. 89003

WSU - 1130mm

wymiary urządzenia - 2209/2209/1205mm

obszar upadku - 5060/5060mm

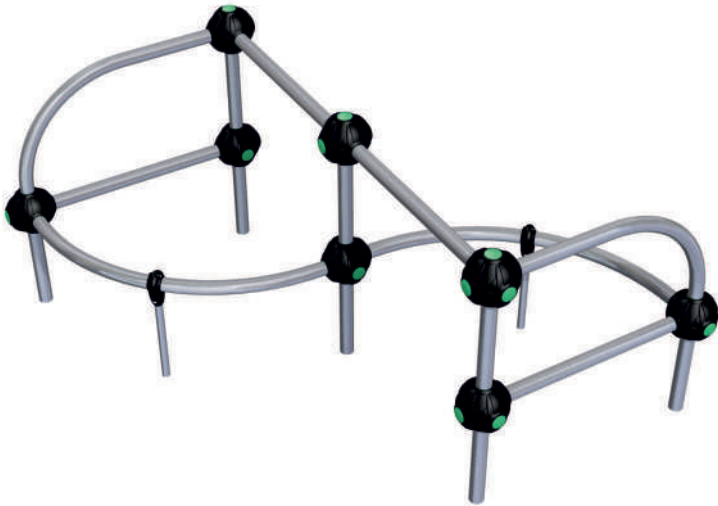
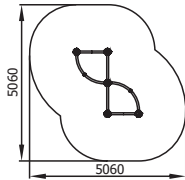

## Urządzenie

sprawnościowe S1

nr kat. 89004

WSU - 2230mm

wymiary urządzenia - 3209/3209/2305mm

obszar upadku - 6530/6560mm

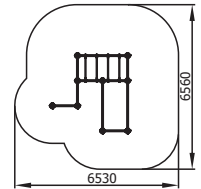





## Urządzenie sprawnościowe S2

nr kat. 89005

WSU - 2530mm

wymiary urządzenia - 3160/2135/2605mm  
obszar upadku - 6647/5677mm

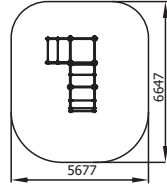

## Zestaw sprawnościowy M1

nr kat. 89101

WSU - 2330mm

wymiary urządzenia - 2209/3209/2405mm  
obszar upadku - 5060/6660mm

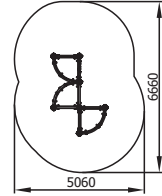

## Zestaw sprawnościowy M2

nr kat. 89102

WSU - 1530mm

wymiary urządzenia - 2209/2209/2605mm  
obszar upadku - 5060/5060mm

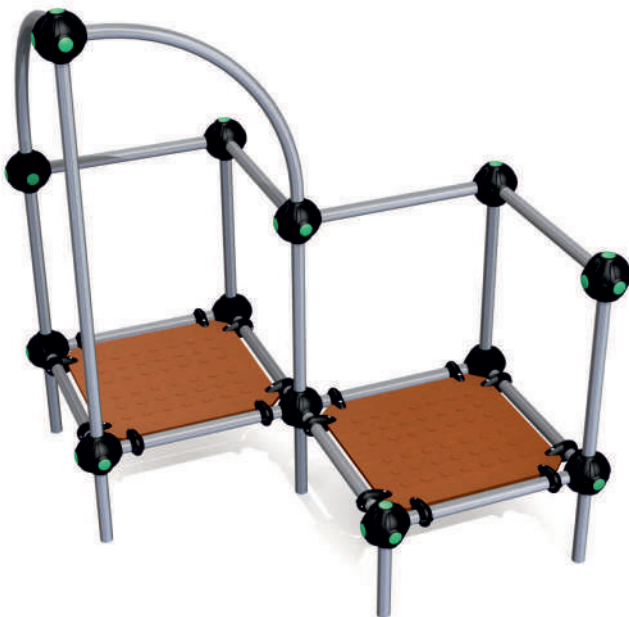
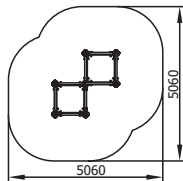

## Zestaw sprawnościowy M3

nr kat. 89103

WSU - 2130mm

wymiary urządzenia - 2209/2209/2205mm  
obszar upadku - 5460/5460mm

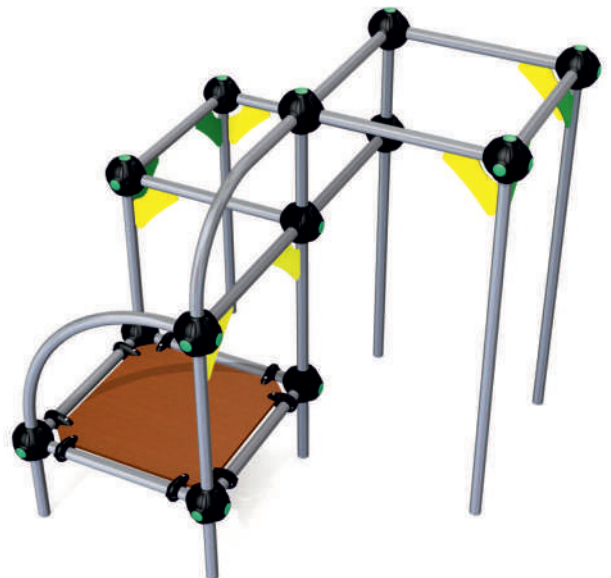
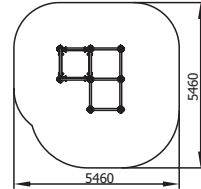



## Zestaw sprawnościowy L1

nr kat. 89104

**WSU - 2330mm**

wymiary urządzenia - 3209/2209/2405mm

obszar upadku - 6060/5660mm

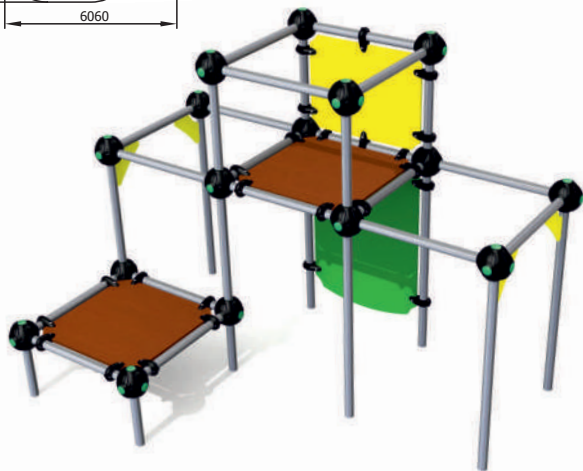
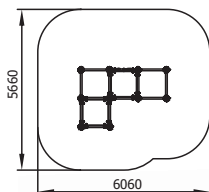

## Zestaw sprawnościowy XL1

nr kat. 89105

**WSU - 2530mm**

wymiary urządzenia - 6142/2209/2605mm

obszar upadku - 9730/5760mm

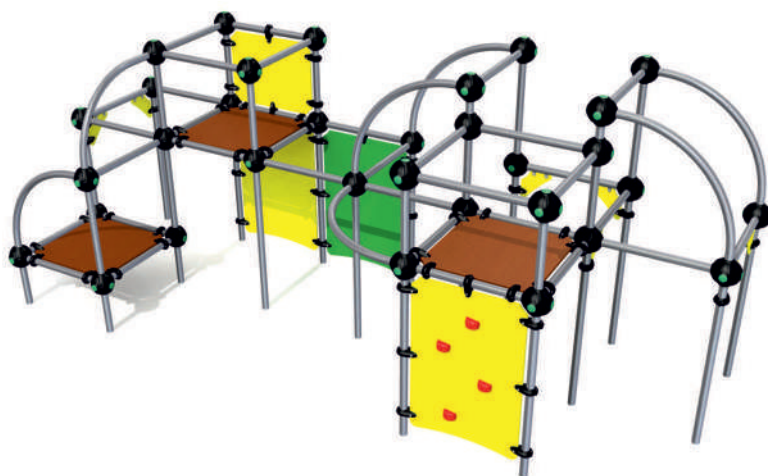
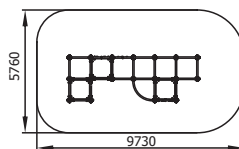

## Zestaw sprawnościowy XXL1

nr kat. 89106

**WSU - 1530mm**

wymiary urządzenia - 7209/6209/2604mm

obszar upadku - 10030/9060mm

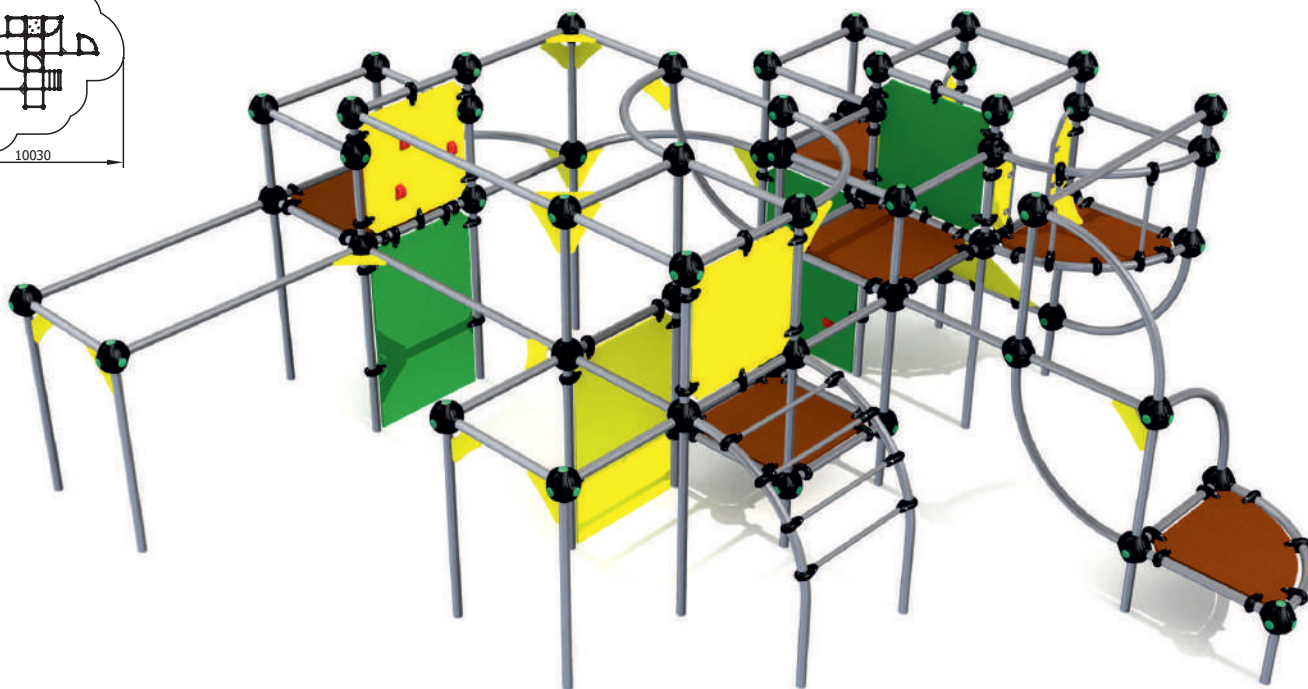
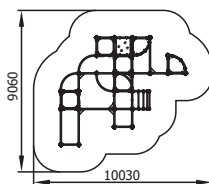



## Box S1

nr kat. 89202

WSU - 2230mm

wymiary urządzenia - 2658/2645/2229mm

obszar upadku - 6019/5475mm

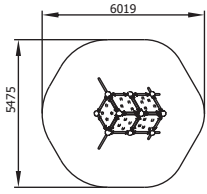

## Box S2

nr kat. 89203

WSU - 2230mm

wymiary urządzenia - 3668/3352/2229mm

obszar upadku - 6358/5582mm

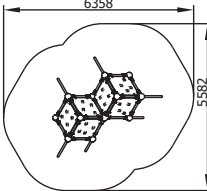

## Box L1

nr kat. 89201

WSU - 2806mm

wymiary urządzenia - 3437/3976/2806mm

obszar upadku - 6745/6889mm

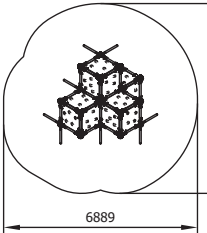



## Seria urządzeń zabawowych Futura:

- nowoczesny, unikatowy design
- trzy pomysłowe linie urządzeń: Futura, Futura Sport i Futura Play
- wysoka jakość wykonania
- konstrukcja ze stali nierdzewnej
- szczególna odporność na warunki atmosferyczne



### Futura 1

nr kat. 77701

WSU - 630mm

wymiary urządzenia - 2323/1206/1460mm  
obszar upadku - 5283/4089mm

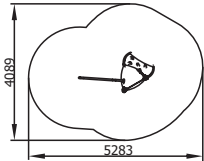

### Futura 2

nr kat. 77702

WSU - 980mm

wymiary urządzenia - 2191/1760/1810mm  
obszar upadku - 5150/4665mm

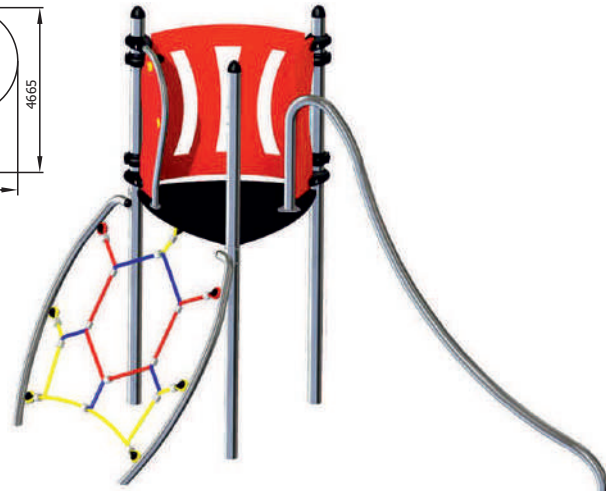
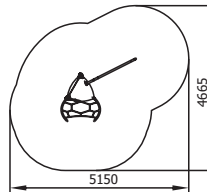

### Futura 4

nr kat. 77704

WSU - 980mm

wymiary urządzenia - 3614/2598/2020mm  
obszar upadku - 6613/5504mm

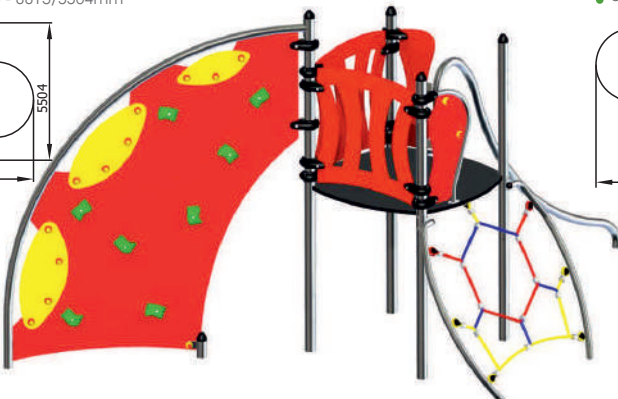
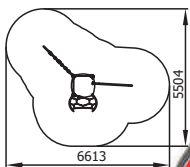

### Futura 9

nr kat. 77709

WSU - 1940mm

wymiary urządzenia - 2988/2602/2020mm  
obszar upadku - 5991/5602mm

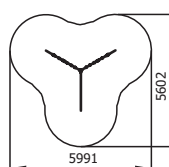



## Futura 3

nr kat. 77703

WSU - 1940mm

wymiary urządzenia - 3471/1760/2720mm  
obszar upadku - 6471/4665mm

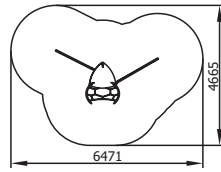

## Futura 5

nr kat. 77705

WSU - 1940mm

wymiary urządzenia - 4944/2607/2720mm  
obszar upadku - 7944/5512mm

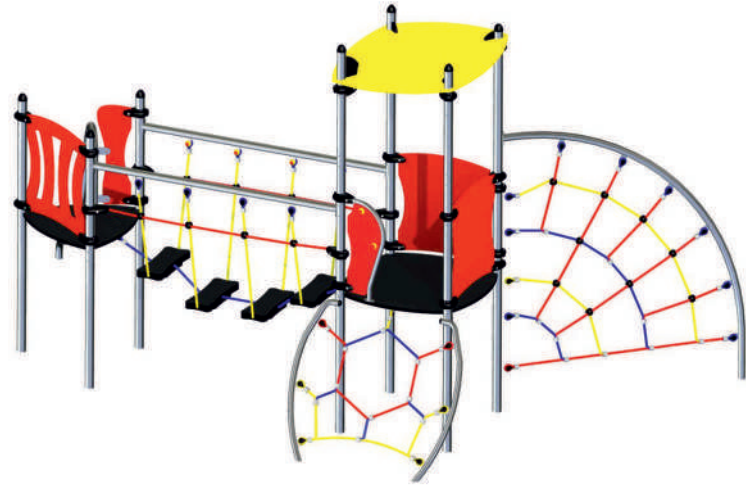
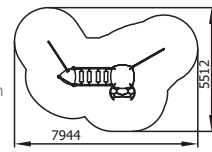

## Futura 6

nr kat. 77706

WSU - 980mm

wymiary urządzenia - 4822/2998/2720mm  
obszar upadku - 7822/5998mm

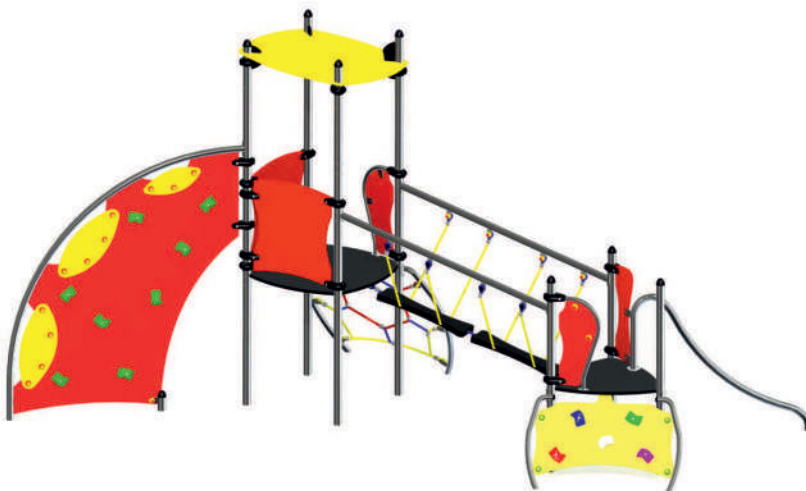
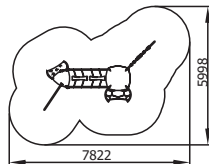

## Futura 10

nr kat. 77710

WSU - 2100mm

wymiary urządzenia - 4251/1285/2100mm  
obszar upadku - 7251/4648mm

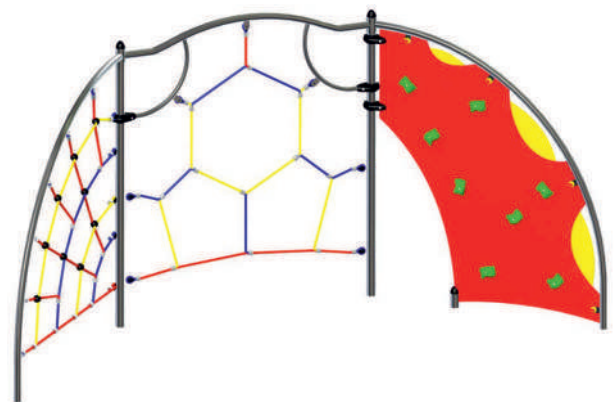
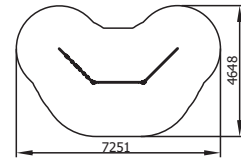



## Futura 8

nr kat. 77708

WSU - 2100mm

wymiary urządzenia - 7720/5984/2720mm

obszar upadku - 10665/8986mm

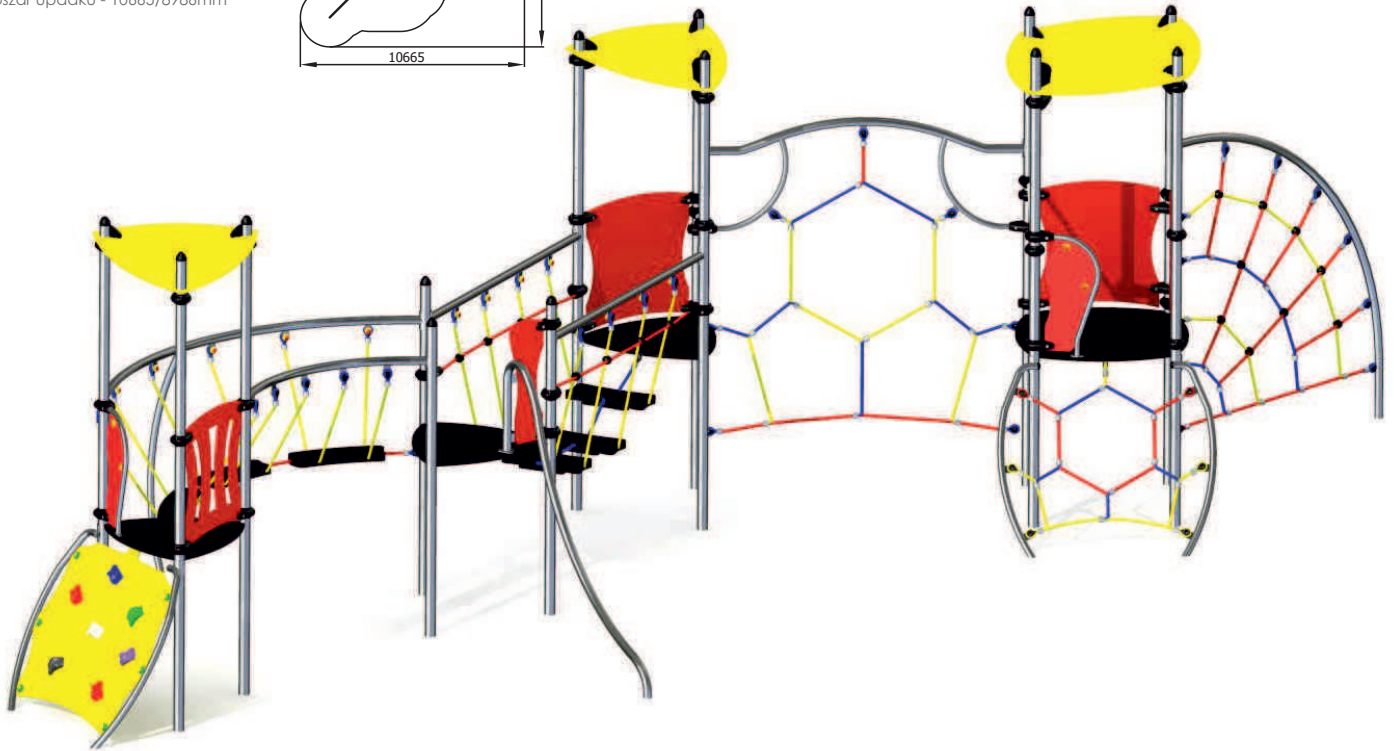
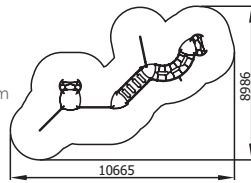

## Futura 14

nr kat. 77714

WSU - 2100mm

wymiary urządzenia - 8311/4507/2720mm

obszar upadku - 11311/7490mm

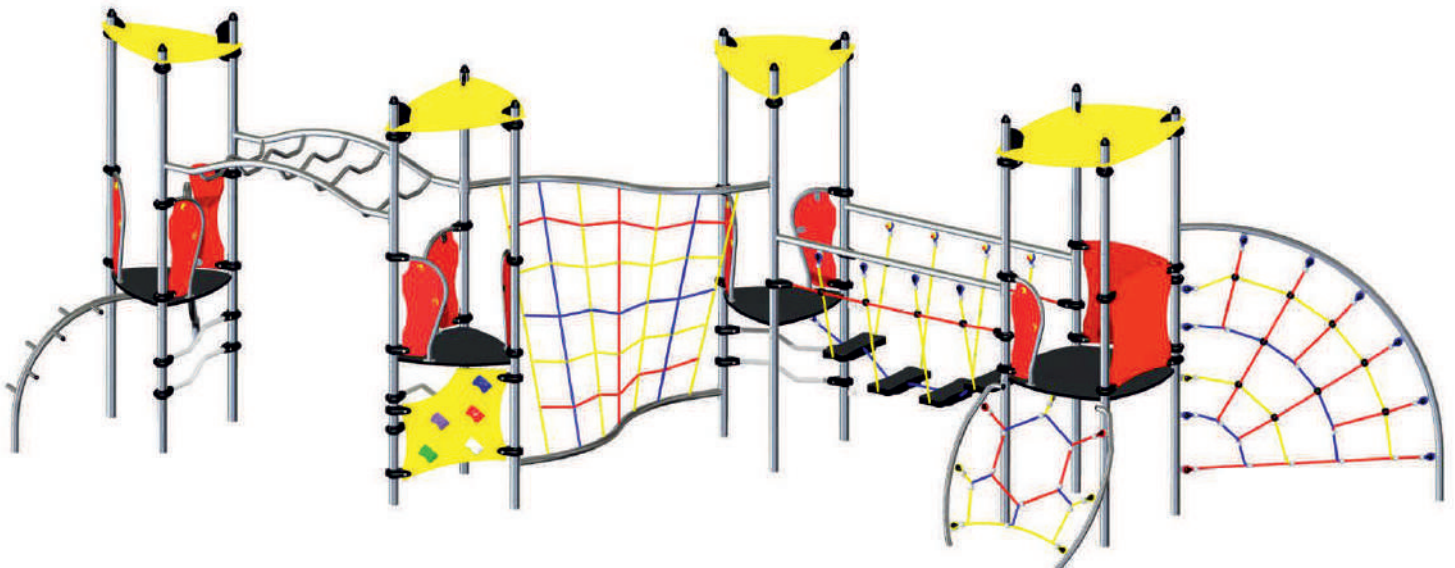
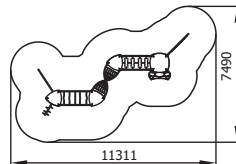



## Futura 7

nr kat. 77707

WSU - 2100mm

wymiary urządzenia - 5336/3614/2720mm  
obszar upadku - 8337/6614mm

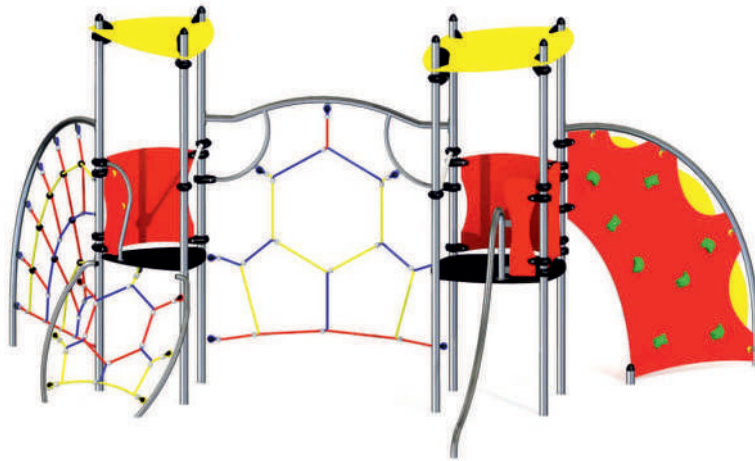
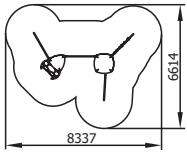

## Futura 11

nr kat. 77711

WSU - 980mm

wymiary urządzenia - 3592/2229/1810mm  
obszar upadku - 6554/5082mm

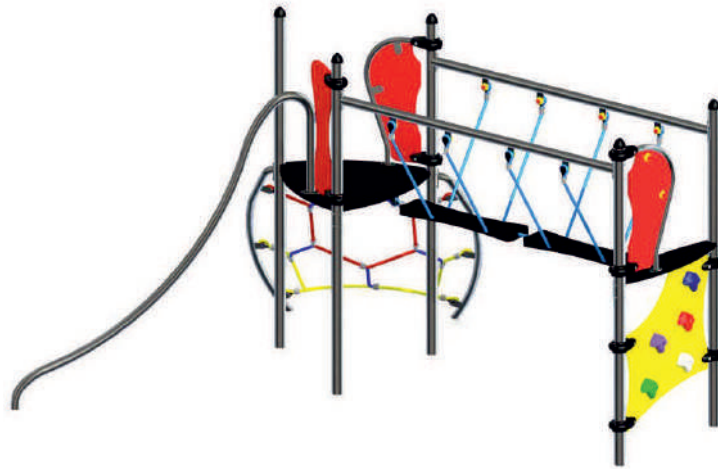
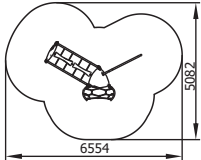

## Futura 12

nr kat. 77712

WSU - 1940mm

wymiary urządzenia - 4661/2143/2720mm  
obszar upadku - 7612/5086mm

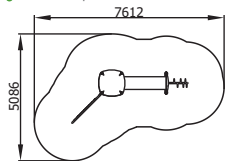

## Futura 13

nr kat. 77713

WSU - 1940mm

wymiary urządzenia - 6002/3492/2720mm  
obszar upadku - 9002/6492mm

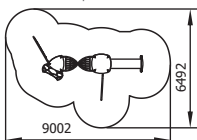



## Futura 15

nr kat. 77715

WSU - 2100mm

wymiary urządzenia - 6447/2518/2100mm

obszar upadku - 9447/5469mm

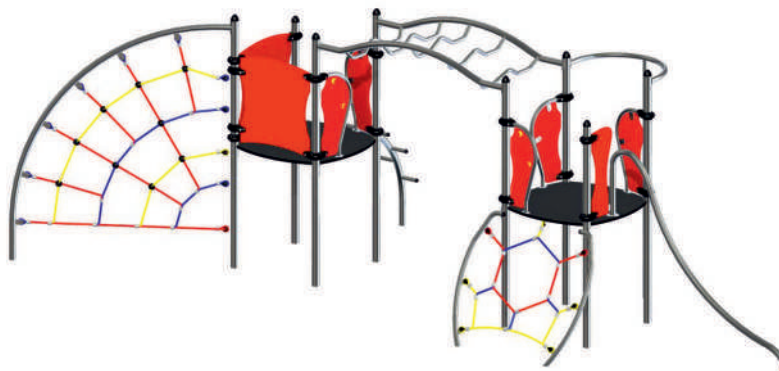
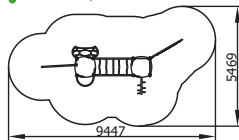

## Futura 16

nr kat. 77716

WSU - 2100mm

wymiary urządzenia - 3812/1317/2100mm

obszar upadku - 6779/4241mm

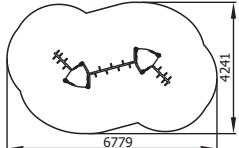

## Futura 17

nr kat. 77717

WSU - 2100mm

wymiary urządzenia - 5100/2824/2100m

obszar upadku - 8034/6129mm

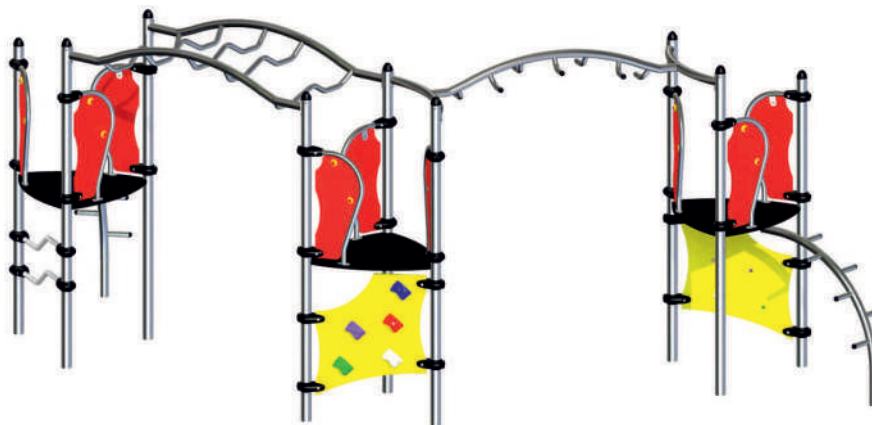
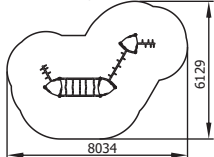

## Futura 18

nr kat. 77718

WSU - 2100mm

wymiary urządzenia - 5006/5020/2100m

obszar upadku - 8142/8023mm

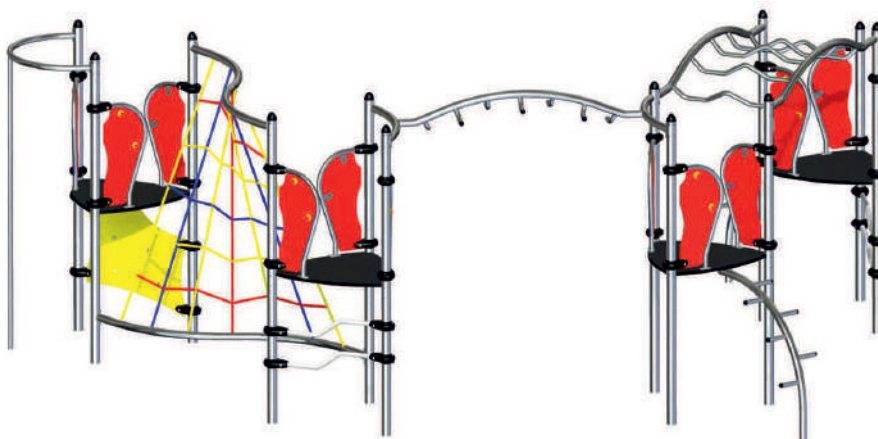
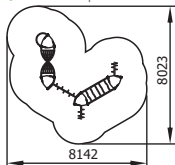





## Huśtawka Bocianie gniazdo

nr kat. 77102

WSU - 1250mm

wymiary urządzenia - 2400/2924/2123mm  
obszar upadku - 2300/6100 (lub 7100)mm

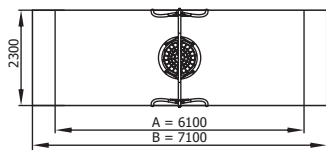

A - dla nawierzchni syntetycznych  
B - dla nawierzchni piaskowych



## Huśtawka pojedyncza Futura

nr kat. 77101, 77101-A

WSU - 1200mm

wymiary urządzenia - 2180/2400/2123mm  
obszar upadku - 1750/6266 (lub 7266)mm

Dostępne wersje urządzenia:



77101

77101-A

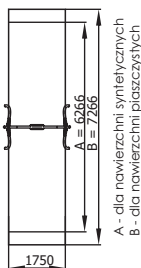

A - dla nawierzchni syntetycznych  
B - dla nawierzchni piaskowych

## Huśtawka podwójna Futura

nr kat. 77103, 77103-A, 77103-B

WSU - 1200mm

wymiary urządzenia - 3090/2400/2123mm  
obszar upadku - 2813/6266 (lub 7266)mm

Dostępne wersje urządzenia:

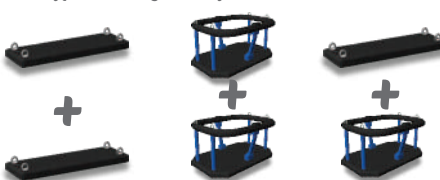

77103

77103-A

77103-B

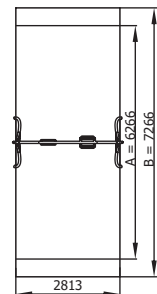

A - dla nawierzchni syntetycznych  
B - dla nawierzchni piaskowych



## Huśtawka wagowa Futura

nr kat. 77201, 77201-A

WSU - 1120mm

wymiary urządzenia - 3275/385/924mm  
obszar upadku - 5275/2233mm

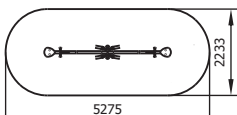

Dostępne wersje urządzenia:

77201 - urządzenie wyposażone w przegub metalowo-gumowy  
77201-A - urządzenie wyposażone w łożyska ślizgowe





## Futura sport 20

nr kat. 77720

WSU - 2100mm

wymiary urządzenia - 6418/4050/2440mm

obszar upacku - 9290/6977mm

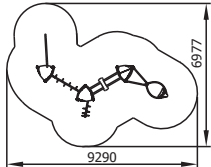

## Futura sport 21

nr kat. 77721

WSU - 2100mm

wymiary urządzenia - 9679/3830/2200mm

obszar upacku - 12589/6770mm

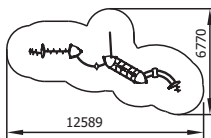

## Futura sport 22

nr kat. 77722

WSU - 2100mm

wymiary urządzenia - 13163/4471/3100mm

obszar upacku - 16627/6977mm

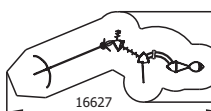

## Futura sport 23

nr kat. 77723

WSU - 1990mm

wymiary urządzenia - 8828/5065/2200mm

obszar upacku - 11717/8009mm

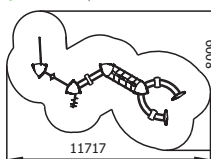



## Futura sport 24

nr kat. 77724

WSU - 1990mm

wymiary urządzenia - 11101/7062/3100mm  
obszar upadku - 14619/9973mm

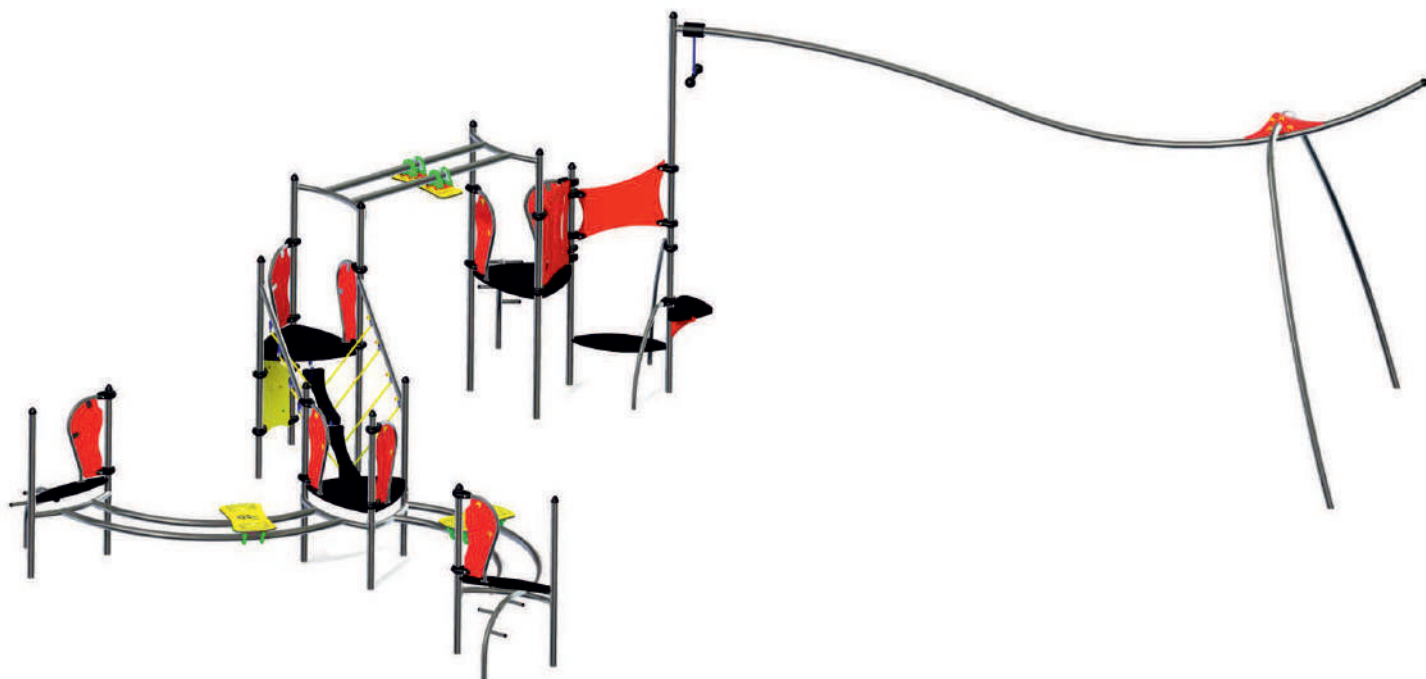
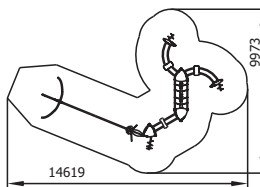

## Futura sport 40

nr kat. 77740

WSU - 2100mm

wymiary urządzenia - 15252/9868/3100mm  
obszar upadku - 18182/12868mm

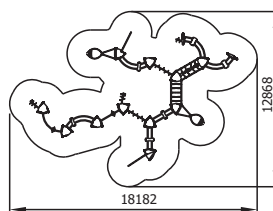



## Futura play 50

nr kat. 77750

WSU - 630mm

wymiary urządzenia - 1832/880/1460mm  
obszar upadku - 4260/3764mm

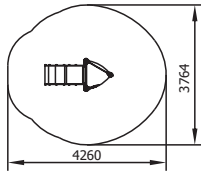

## Futura play 52

nr kat. 77752

WSU - 980mm

wymiary urządzenia - 2987/1195/1810mm  
obszar upadku - 5386/4113mm

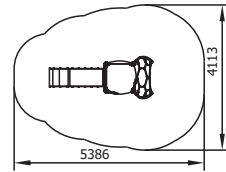

## Futura play 55

nr kat. 77755

WSU - 1940mm

wymiary urządzenia - 4281/894/2970mm  
obszar upadku - 6653/3764mm

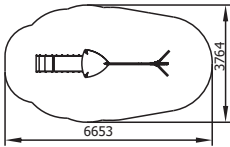

## Futura play 58

nr kat. 77758

WSU - 980mm

wymiary urządzenia - 4409/2820/2970mm  
obszar upadku - 6608/5315mm

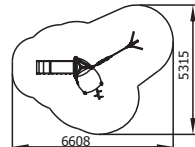

Więcej zestawów serii Futura Play znajdziesz na naszej stronie internetowej.



## Futura play 63

nr kat. 77763

WSU - 980mm

wymiary urządzenia - 3821/3024/2750mm  
obszar upadku - 6717/5508mm

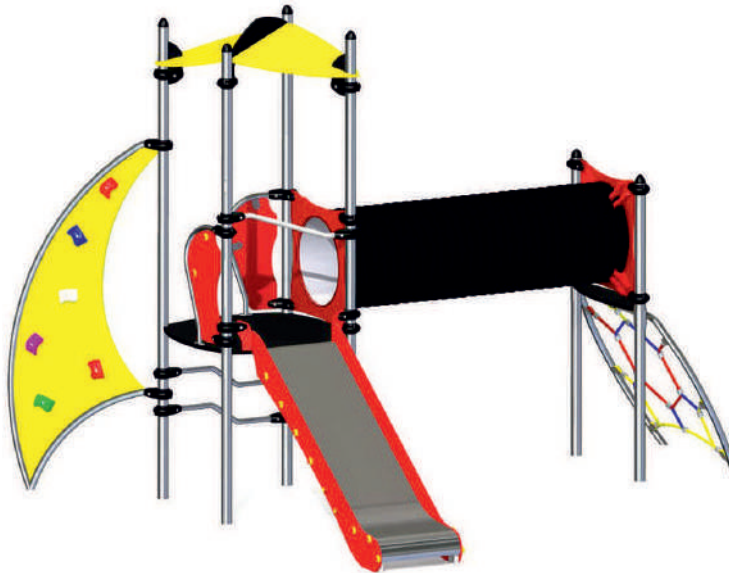
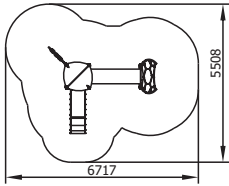

## Futura play 65

nr kat. 77765

WSU - 980mm

wymiary urządzenia - 3944/2632/2720mm  
obszar upadku - 6518/5067mm

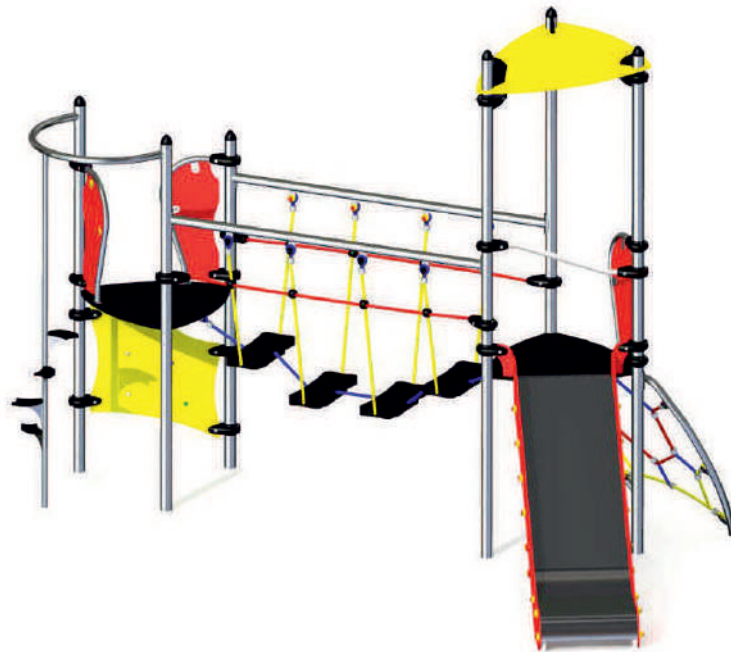
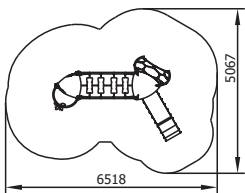

## Futura play 68

nr kat. 77768

WSU - 980mm

wymiary urządzenia - 4550/2214/2970mm  
obszar upadku - 6987/5083mm

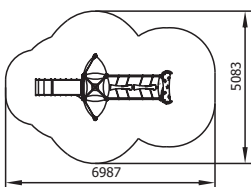

Więcej zestawów serii Futura Play znajdziesz na naszej stronie internetowej.



## Futura play 72

nr kat. 77772

WSU - 1690mm

wymiary urządzenia - 5923/3846/2970mm  
obszar upadku - 8893/6313mm

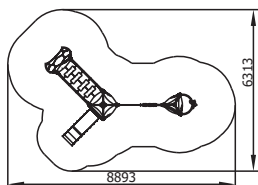

## Futura play 74

nr kat. 77774

WSU - 1690mm

wymiary urządzenia - 4296/5541/2970mm  
obszar upadku - 7256/7530mm

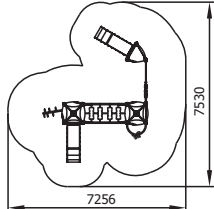

## Futura play 78

nr kat. 77778

WSU - 1690mm

wymiary urządzenia - 5163/4817/2970mm  
obszar upadku - 7615/7637mm

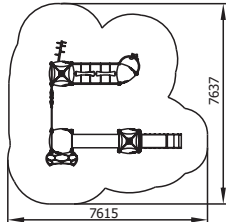

Więcej zestawów serii Futura Play znajdziesz na naszej stronie internetowej.



## Futura play 83

nr kat. 77783

WSU - 1940mm

wymiary urządzenia - 9298/9193/2970mm  
obszar upadku - 11994/11175mm

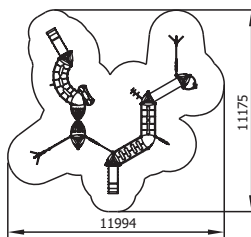

Więcej zestawów serii Futura Play znajdziesz na naszej stronie internetowej.



# LINIA STANDARD



## Seria urządzeń zabawowych Standard:

- atrakcyjna, żywa kolorystyka
- solidna stalowa konstrukcja
- trzy linie tematyczne: Standard, Standard Przedszkolak, Standard Mini
- możliwość tworzenia własnych zestawów z dostępnych modułów
- wysoka jakość wykonania z materiałów odpornych na czynniki atmosferyczne

### Moduły do budowy własnego zestawu:



#### Przejścia

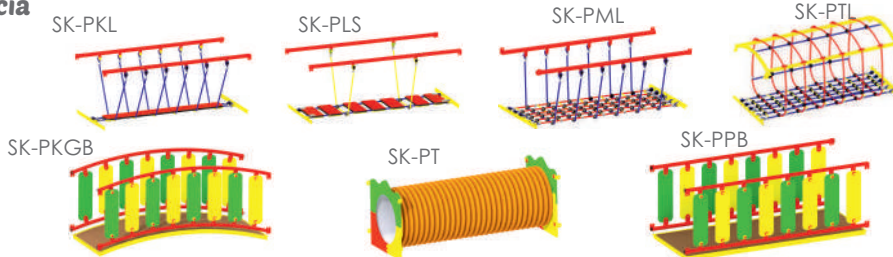

#### Dachy

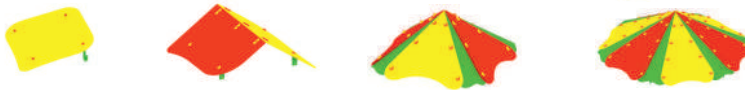

#### Wejścia

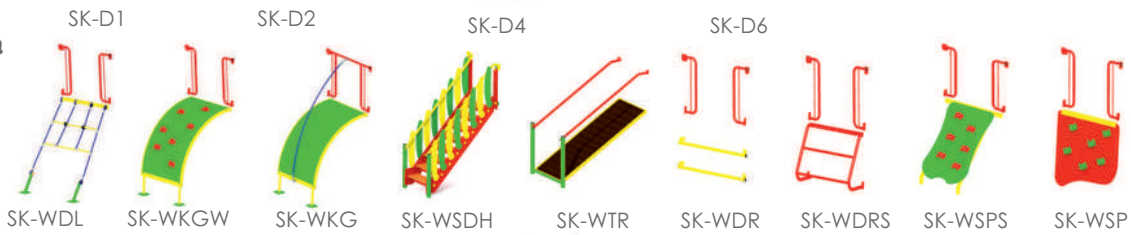

#### Wieże

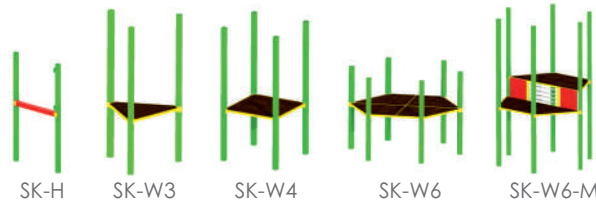

#### Drabinki

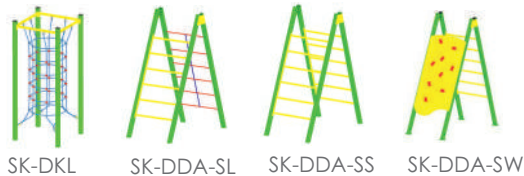

#### Bariery



#### Wejścia

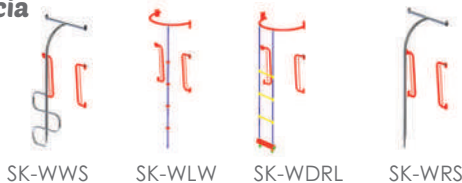

#### Ścianki

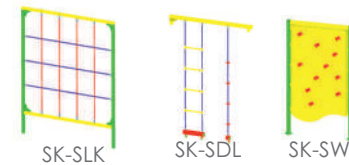

#### Zjeżdźalnie

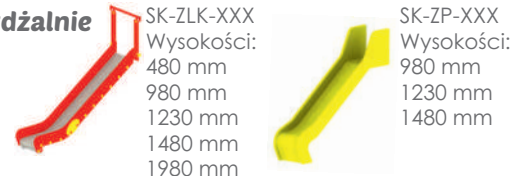





## Zestaw 01

nr kat. 70011, 78011\*

**WSU - 480mm**

wymiary urządzenia - 1817/1675/1250mm  
obszar upadku - 5224/4642mm

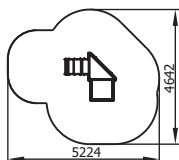

## Zestaw 02

nr kat. 70012, 78012\*

**WSU - 480mm**

wymiary urządzenia - 2060/4525/2490mm  
obszar upadku - 5059/7966mm

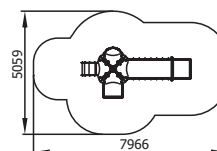

## Zestaw 03

nr kat. 70013, 78013\*

**WSU - 980mm**

wymiary urządzenia - 1583/2655/3000mm  
obszar upadku - 4403/5700mm

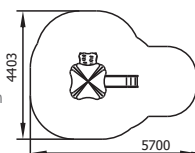

## Zestaw 04

nr kat. 70014, 78014\*

**WSU - 980mm**

wymiary urządzenia - 2656/2672/3000mm  
obszar upadku - 5700/5534mm

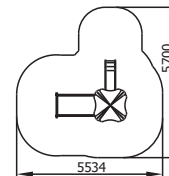

## Zestaw 05

nr kat. 70015, 78015\*

**WSU - 980mm**

wymiary urządzenia - 1883/2559/1750mm  
obszar upadku - 4915/5700mm

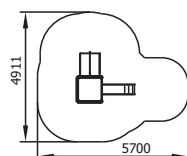

## Zestaw 06

nr kat. 70016, 78016\*

**WSU - 1210mm**

wymiary urządzenia - 3109/4315/3000mm  
obszar upadku - 6410/7227mm

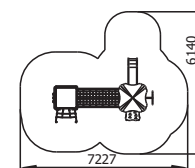

\* urządzenie, w którym konstrukcja wykonana jest ze stali nierdzewnej



## Zestaw 07

nr kat. 70017, 78017\*

WSU - 1890mm

wymiary urządzenia - 4964/5456/3000mm  
obszar upadku - 7699/8931mm

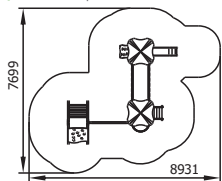

## Zestaw 08

nr kat. 70018, 78018\*

WSU - 980mm

wymiary urządzenia - 4309/4488/1751mm  
obszar upadku - 7471/7239mm

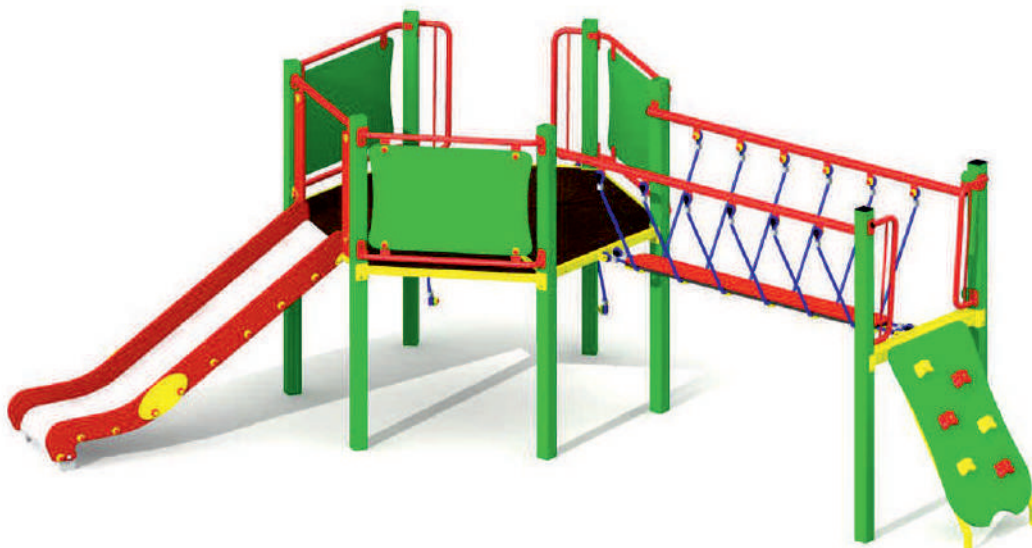
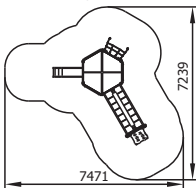

## Zestaw 09

nr kat. 70019, 78019\*

WSU - 980mm

wymiary urządzenia - 4928/7710/3070mm  
obszar upadku - 7967/10460mm

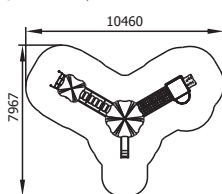

\* urządzenie, w którym konstrukcja wykonana jest ze stali nierdzewnej



## Zestaw 10

nr kat. 70020, 78020\*

WSU - 980mm

wymiary urządzenia - 6276/6952/3000mm  
obszar upadku - 9451/10307mm

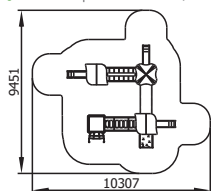

## Zestaw 11

nr kat. 70021, 78021\*

WSU - 1820mm

wymiary urządzenia - 5980/6276/3000mm  
obszar upadku - 9028/9451mm

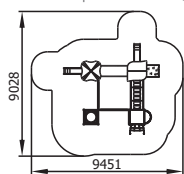

\* urządzenie, w którym konstrukcja wykonana jest ze stali nierdzewnej



# LINIA STANDARD

## Wieża niska - Bis

nr kat. 70006, 78006\*

WSU - 980mm

wymiary urządzenia - 1651/2654/3000mm  
obszar upadku - 4480/5700mm

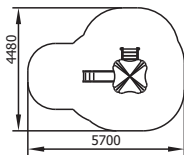

## Wieża wysoka - Bis

nr kat. 70007, 78007\*

WSU - 1480mm

wymiary urządzenia - 3560/2630/3390mm  
obszar upadku - 6799/5473mm

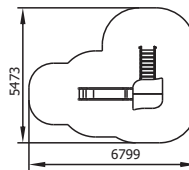

## Mazurek - Bis

nr kat. 70008, 78008\*

WSU - 2000mm

wymiary urządzenia - 6333/4960/4220mm  
obszar upadku - 9829/8261mm

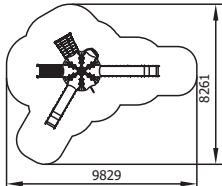

## Dama - Bis

nr kat. 70001, 78001\*

WSU - 980mm

wymiary urządzenia - 4884/3840/2890mm  
obszar upadku - 7789/6994mm

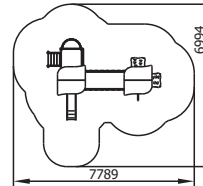

\* urządzenie, w którym konstrukcja wykonana jest ze stali nierdzewnej



## Kujawiak - Bis

nr kat. 70002, 78002\*

WSU - 1780mm

wymiary urządzenia - 4803/4648/2890mm  
obszar upadku - 7684/7625mm

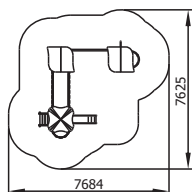

## Oberek - Bis

nr kat. 70003, 78003\*

WSU - 980mm

wymiary urządzenia - 6952/4977/2990mm  
obszar upadku - 10307/7789mm

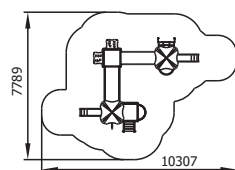

## Polka - Bis

nr kat. 70004, 78004\*

WSU - 980mm

wymiary urządzenia - 5426/5526/2900mm  
obszar upadku - 8601/8523mm

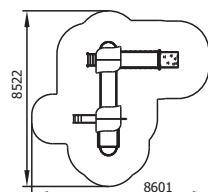

\* urządzenie, w którym konstrukcja wykonana jest ze stali nierdzewnej



## Zestaw integracyjny 01

nr kat. 70071, 78071\*

**WSU - 1460mm**

wymiary urządzenia - 5778/5097/2990mm  
obszar upadku - 8572/8549mm

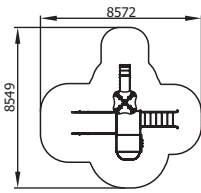

## Zestaw integracyjny 02

nr kat. 70072, 78072\*

**WSU - 980mm**

wymiary urządzenia - 9736/8593/2990mm  
obszar upadku - 12746/11630mm

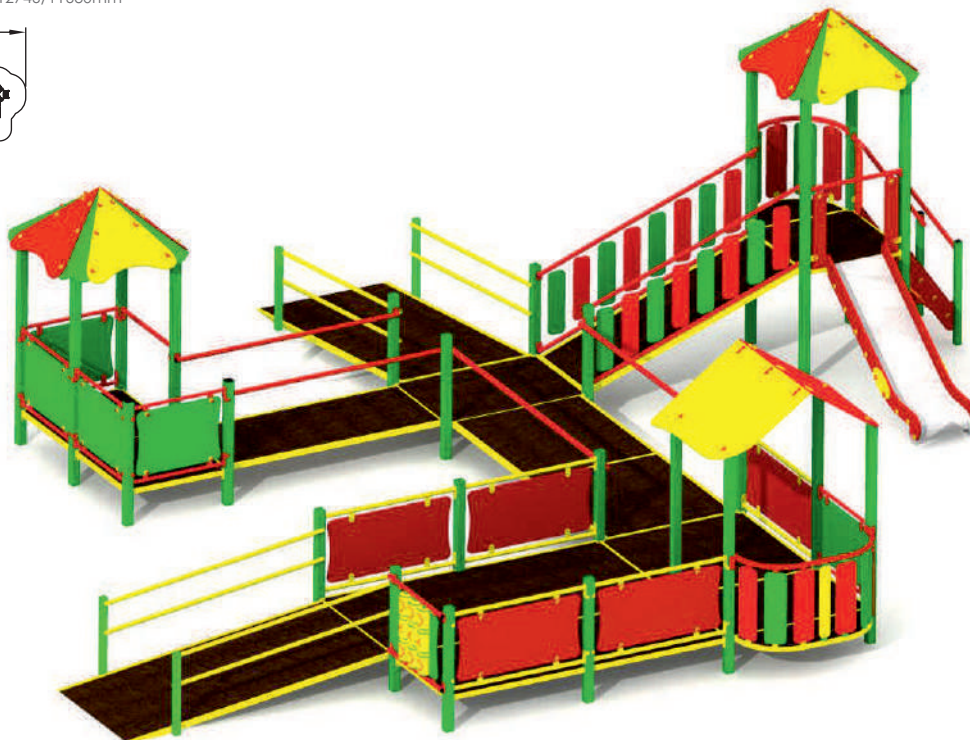
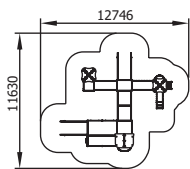



## Zestaw integracyjny 03

nr kat. 70073, 78073\*

**WSU - 300mm**

wymiary urządzenia - 8930/6472/3050mm  
obszar upadku - 11593/9361mm

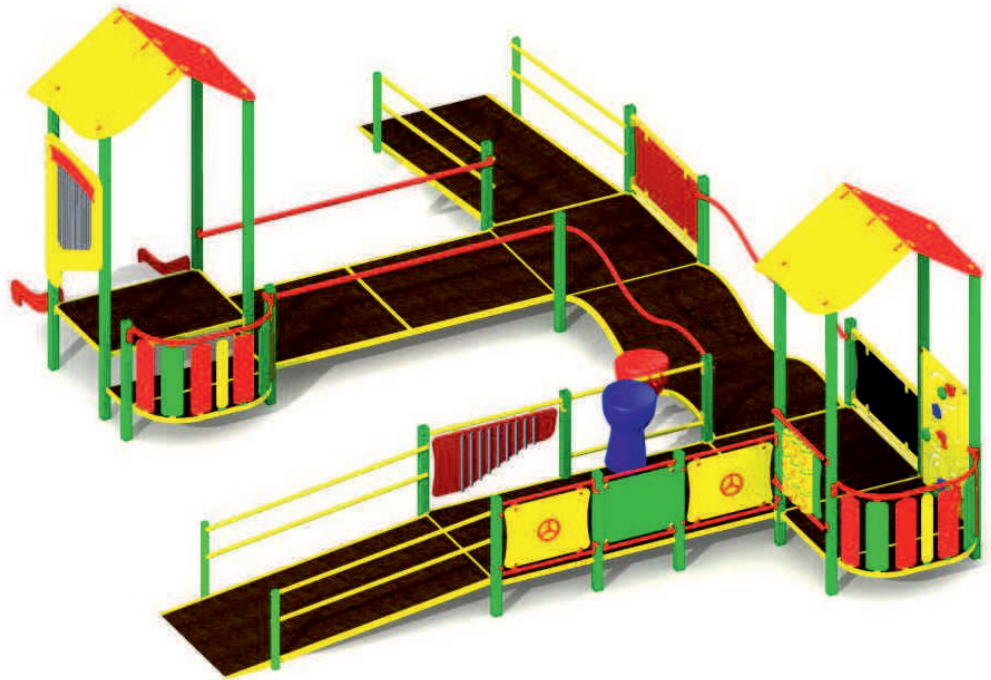
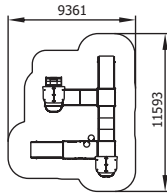

## Zestaw integracyjny 04

nr kat. 70074, 78074\*

**WSU - 600mm**

wymiary urządzenia - 15024/9260/3080mm  
obszar upadku - 17322/12310mm

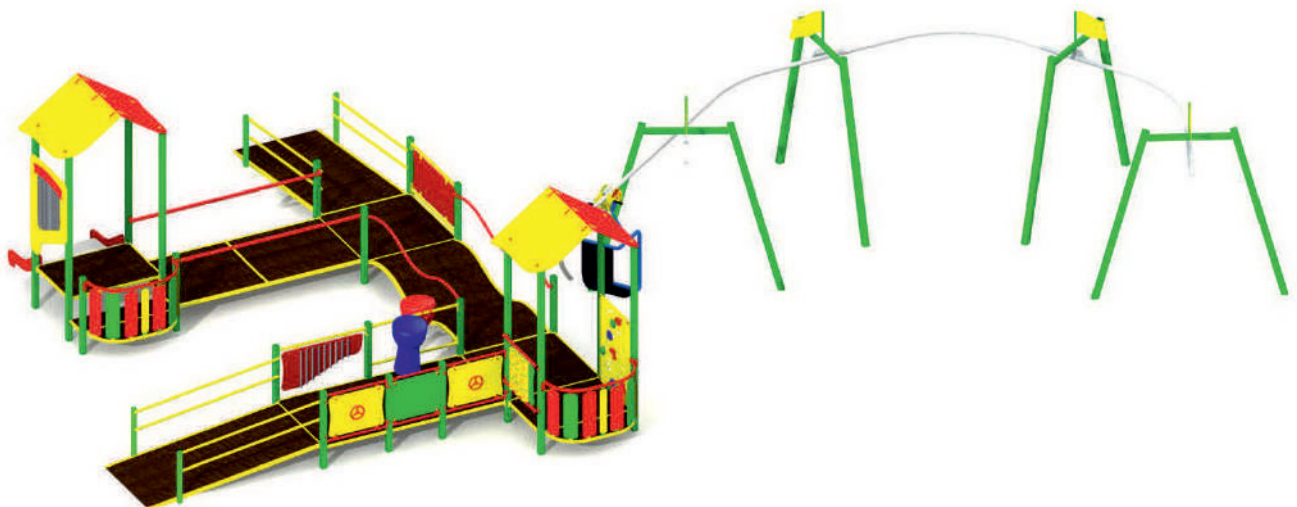
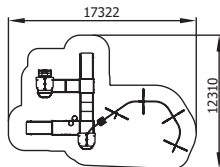



## Latający Holender

nr kat. 70137, 78137\*

WSU - 1980mm

wymiary urządzenia - 16440/7006/5820mm

obszar upacku - 18940/10461mm

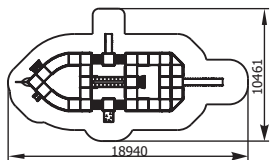

\* urządzenie, w którym konstrukcja wykonana jest ze stali nierdzewnej





## Zestaw zabawowy

nr kat. 70401, 78401\*

**WSU - 1990mm**

wymiary urządzenia - 16010/10670/4810mm  
obszar upadku - 18924/13068mm

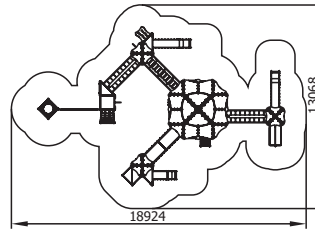

\* urządzenie, w którym konstrukcja wykonana jest ze stali nierdzewnej



## Zestaw przedszkolak P02

nr kat. 70032, 78032\*

WSU - 480mm

wymiary urządzenia - 3700/1820/1260mm  
obszar upadku - 6662/5224mm

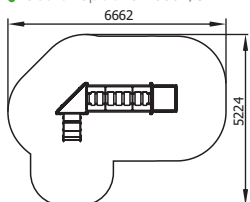

## Zestaw przedszkolak P03

nr kat. 70033, 78033\*

WSU - 480mm

wymiary urządzenia - 3900/1860/2310mm  
obszar upadku - 6784/5224mm

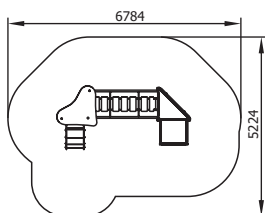

## Zestaw przedszkolak P04

nr kat. 70034, 78034\*

WSU - 480mm

wymiary urządzenia - 4540/2090/2310mm  
obszar upadku - 7973/5061mm

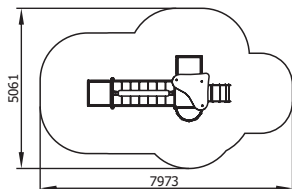

\* urządzenie, w którym konstrukcja wykonana jest ze stali nierdzewnej



## Zestaw przedszkolak P05

nr kat. 70035, 78035\*

WSU - 480mm

wymiary urządzenia - 4880/4190/2310mm  
obszar upadku - 8043/7314mm

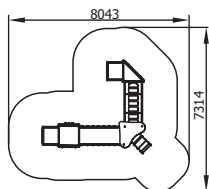

## Zestaw przedszkolak P06

nr kat. 70036, 78036\*

WSU - 480mm

wymiary urządzenia - 6900/4600/2310mm  
obszar upadku - 10063/7734mm

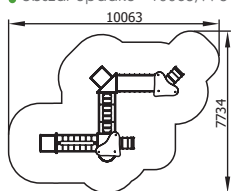

## Zestaw przedszkolak P07

nr kat. 70037, 78037\*

WSU - 480mm

wymiary urządzenia - 6950/3310/2310mm  
obszar upadku - 10668/6272mm

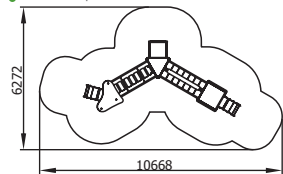

\* urządzenie, w którym konstrukcja wykonana jest ze stali nierdzewnej



# LINIA STANDARD - MINI

## Mini

### Standard Mini 1

nr kat. 71001, 79001\*

WSU - 480mm

wymiary urządzenia - 1885/1395/1130mm

obszar upadku - 5404/4424mm

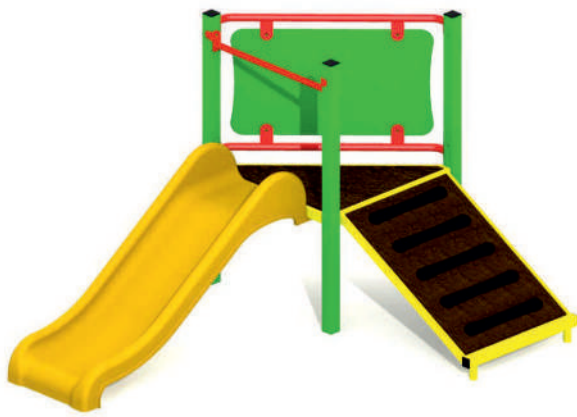
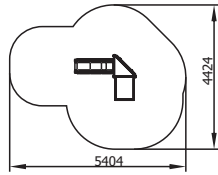

### Standard Mini 2

nr kat. 71002, 79002\*

WSU - 480mm

wymiary urządzenia - 2095/700/1130mm

obszar upadku - 5585/3670mm

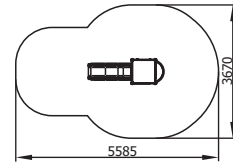

### Standard Mini 3

nr kat. 71003, 79003\*

WSU - 480mm

wymiary urządzenia - 2578/910/1870mm

obszar upadku - 6070/3895mm

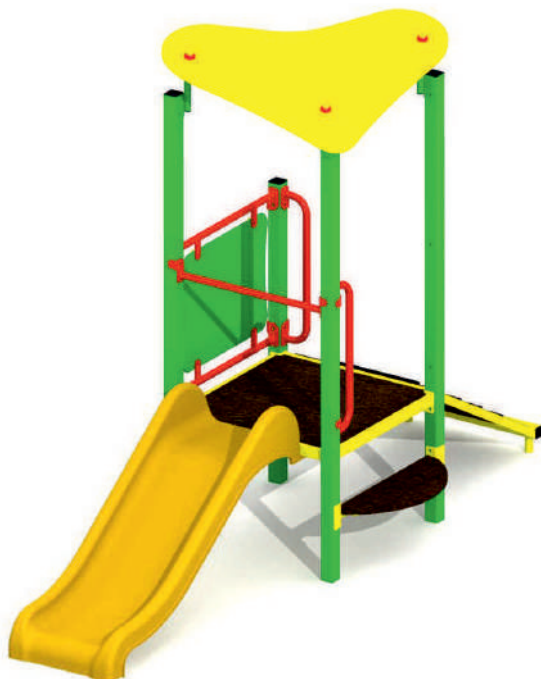
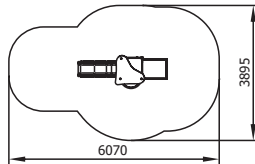

### Standard Mini 8

nr kat. 71008, 79008\*

WSU - 1400mm

wymiary urządzenia - 1999/1890/1392mm

obszar upadku - 5024/5365mm

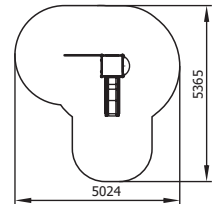

\* urządzenie, w którym konstrukcja wykonana jest ze stali nierdzewnej



## Standard Mini 4

nr kat. 71004, 79004\*

**WSU - 480mm**

wymiary urządzenia - 2945/1885/1130mm  
obszar upadku - 5974/5404mm

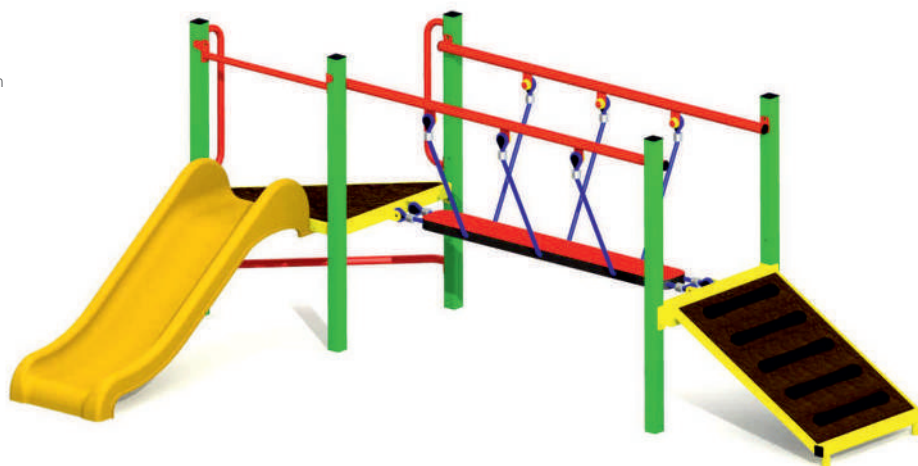
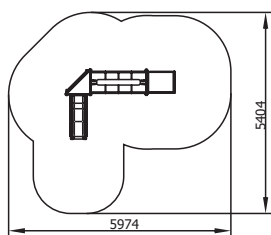

## Standard Mini 5

nr kat. 71005, 79005\*

**WSU - 480mm**

wymiary urządzenia - 4130/700/1980mm  
obszar upadku - 7620/3895mm

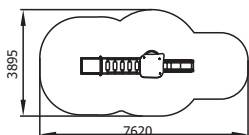

## Standard Mini 9

nr kat. 71009, 79009\*

**WSU - 1400mm**

wymiary urządzenia - 3004/3126/1392mm  
obszar upadku - 6490/6156mm

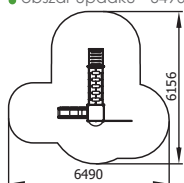

\* urządzenie, w którym konstrukcja wykonana jest ze stali nierdzewnej



## Mini

### Standard Mini 6

nr kat. 71006, 79006\*

WSU - 480mm

wymiary urządzenia - 3610/2819/1870mm  
obszar upadku - 6606/5989mm

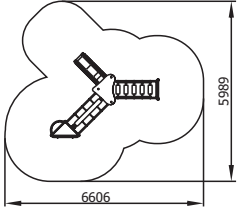

### Standard Mini 7

nr kat. 71007, 79007\*

WSU - 900mm

wymiary urządzenia - 6732/3875/1980mm  
obszar upadku - 10232/7351mm

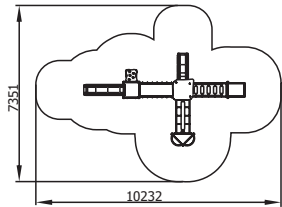

### Standard Mini 10

nr kat. 71010, 79010\*

WSU - 1400mm

wymiary urządzenia - 8014/5154/1864mm  
obszar upadku - 11510/8639mm

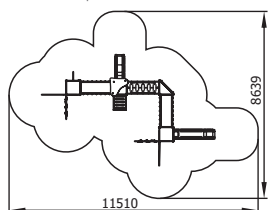

\* urządzenie, w którym konstrukcja wykonana jest ze stali nierdzewnej



## Bambino I

nr kat. 11250

WSU - 1880mm

wymiary urządzenia - 4405/3713/2690mm  
obszar upadku - 7373/7392mm

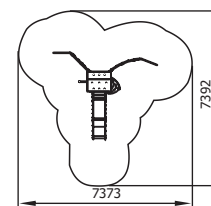

## Bambino II

nr kat. 11265 (A, B, C)

WSU - 980mm

wymiary urządzenia:  
A - 2925/2020/2620mm  
B - 2925/2027/2620mm  
C - 4072/854/2620mm  
obszar upadku:  
A, B - 6303/4924mm  
C - 7572/3655mm

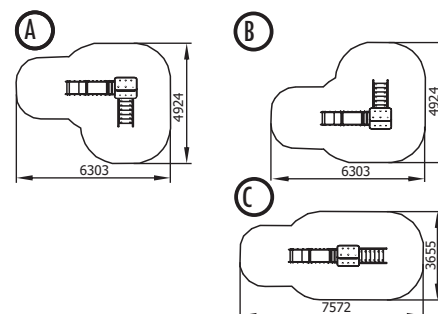

## Bambino III

nr kat. 11275 (A, B, C)

WSU - 980mm

wymiary urządzenia:  
A - 2803/1925/1908mm  
B - 2803/1925/1908mm  
C - 4072/656/1908mm  
obszar upadku:  
A, B - 6303/4924mm  
C - 7572/3655mm

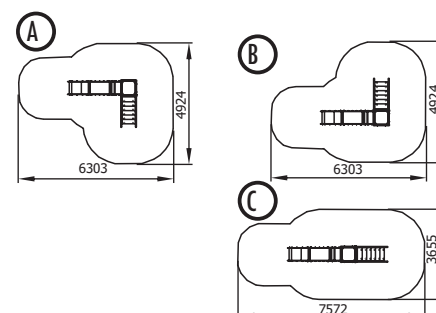

## Bambino IV

nr kat. 11285 (A, B, C, D, E, F)

WSU - 990mm

wymiary urządzenia:  
A - 3325/2020/2620mm  
B - 3325/2027/2620mm  
C - 2906/2446/2620mm  
D - 2908/2446/2620mm  
E, F - 4072/1299/2620 mm  
obszar upadku:  
A, B - 6805/4924mm  
C, D - 6303/5427mm  
E, F - 7572/4158mm

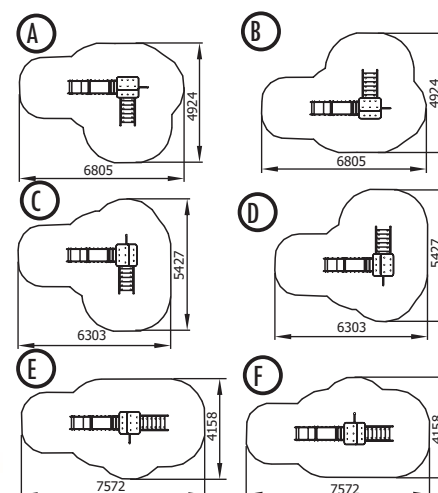



## Bujak pitka

nr kat. 2600

WSU - 770mm

wymiary urządzenia -  $\varnothing 550/770$ mm  
obszar upadku - 3150/2550mm

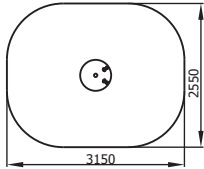

## Karuzela pitka

nr kat. 2607

WSU - 840mm

wymiary urządzenia -  $\varnothing 550/837$ mm  
obszar upadku -  $\varnothing 4950$ mm

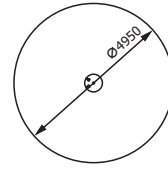

## Kula atomik

nr kat. 2608, 2609

WSU - 900mm

wymiary urządzenia:  
2608 -  $\varnothing 550/800$ mm  
2609 -  $\varnothing 550/900$ mm  
obszar upadku -  $\varnothing 3550$ mm

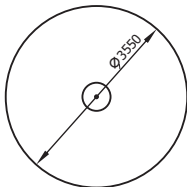

## Piramida atomik

nr kat. 2610

WSU - 1800mm

wymiary urządzenia - 2111/2089/1800mm  
obszar upadku - 5120/5090mm

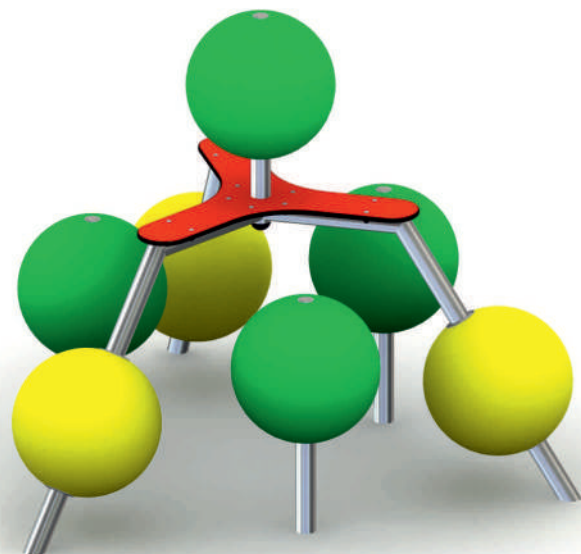
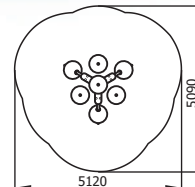





## Skatka maluch 01

nr kat. 11910

**WSU - 700mm**

wymiary urządzenia - 2460/1470/700mm  
obszar upadku - 5460/4470mm

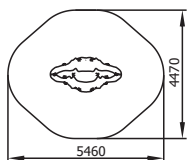

## Skatka maluch 02

nr kat. 11920

**WSU - 700mm**

wymiary urządzenia - 4540/1470/700mm  
obszar upadku - 7540/4470mm

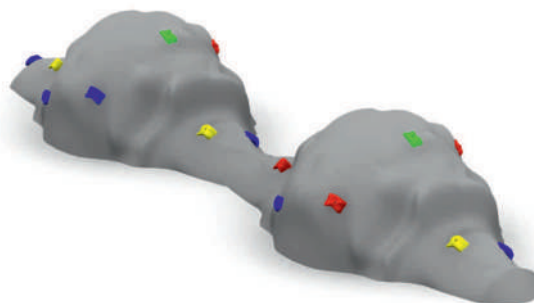
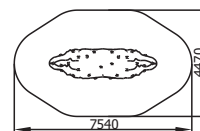

## Górska przetęcz

nr kat. 11930

**WSU - 1735mm**

wymiary urządzenia - 5540/1540/1735mm  
obszar upadku - 8854/4854mm

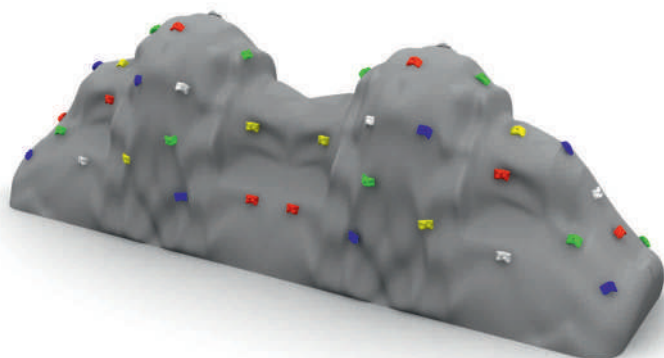
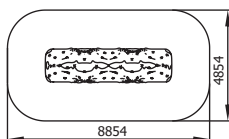

## Górka wspinaczkowa

nr kat. 11950

**WSU - 2700mm**

wymiary urządzenia - 1600/1300/2700mm  
obszar upadku - 6200/5900mm

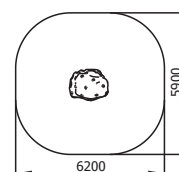

## Czworościan wspinaczkowy

nr kat. 11905

**WSU - 2380mm**

wymiary urządzenia - 2308/1464/2374mm  
obszar upadku - 5895/5635mm

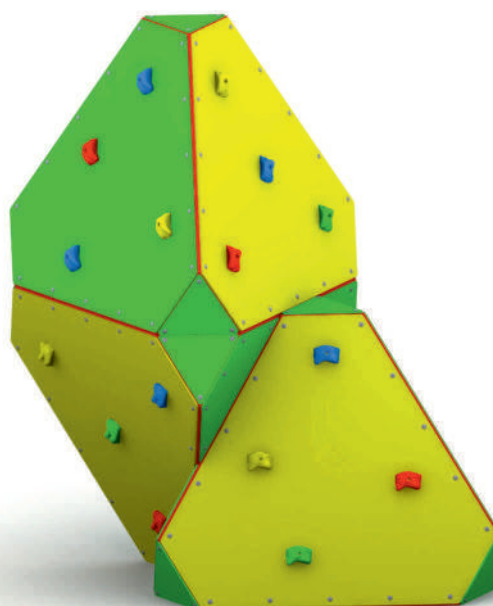
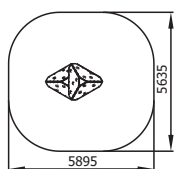



# ZESTAWY WSPINACZKOWE

## Orle

nr kat. 11500

WSU - 1735mm

wymiary urządzenia - 5240/4128/2334mm  
obszar upadku - 8383/7544mm

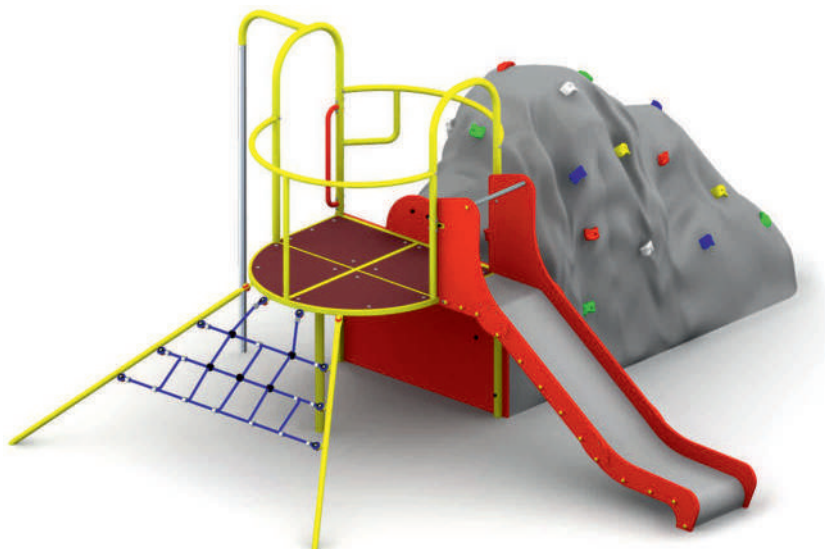
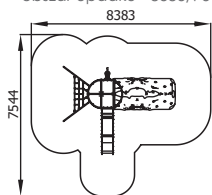

## Baszta

nr kat. 11550

WSU - 1735mm

wymiary urządzenia - 5669/4826/2924mm  
obszar upadku - 8856/8330mm

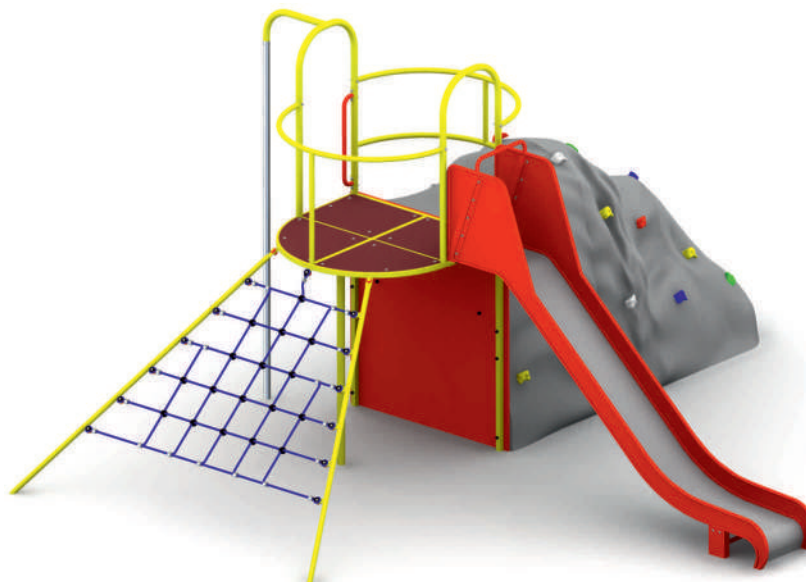
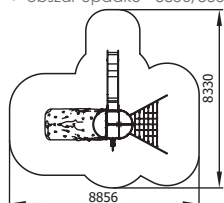

## Rawka

nr kat. 11600

WSU - 1735mm

wymiary urządzenia - 7758/5240/2338mm  
obszar upadku - 11174/8383mm

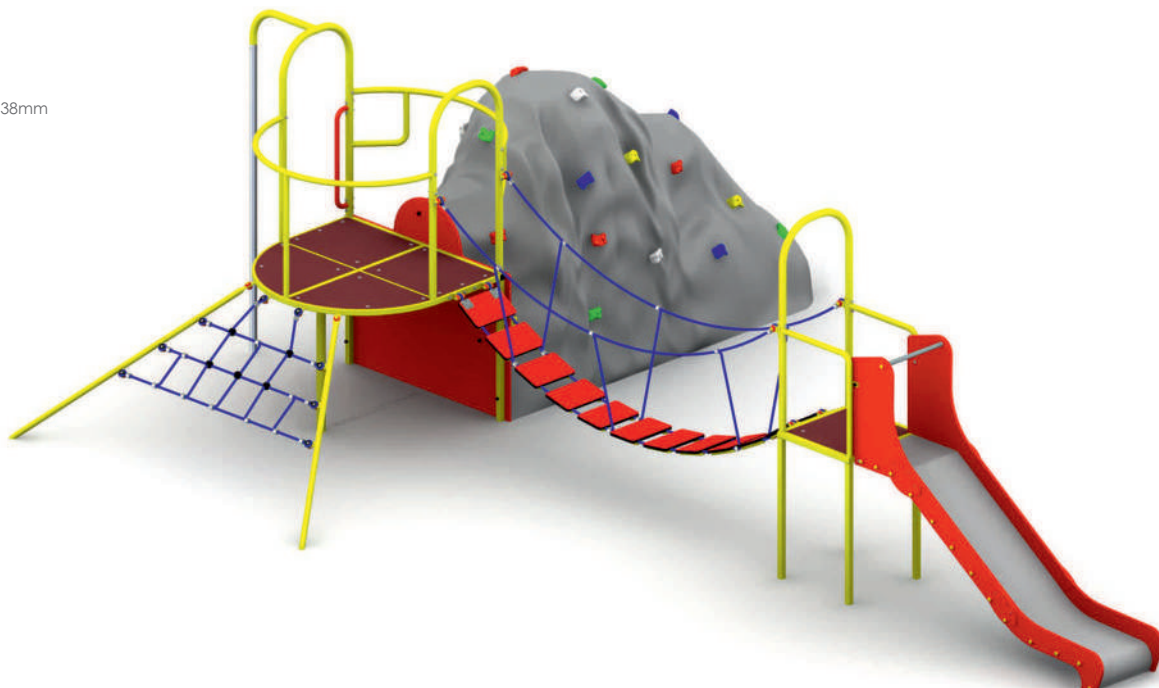
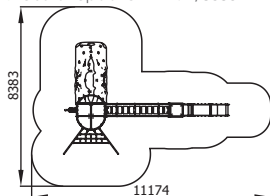



## Skalnik

nr kat. 11700

WSU - 1735mm

wymiary urządzenia - 14200/6343/2924mm

obszar upadku - 18059/9647mm

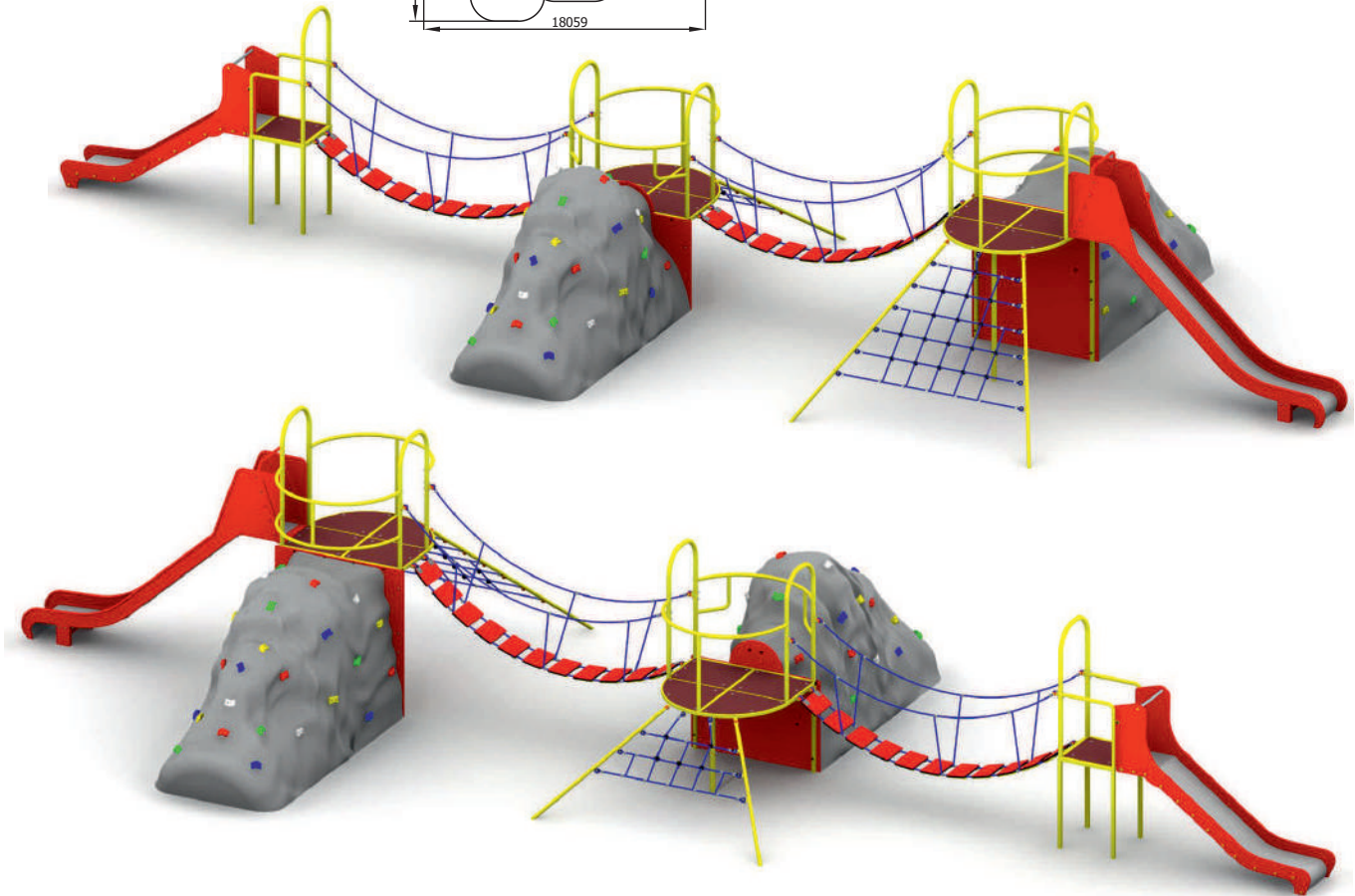
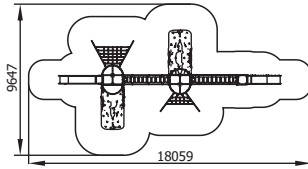

## Sokolik

nr kat. 11650

WSU - 1735mm

wymiary urządzenia - 9016/6350/2924mm

obszar upadku - 12435/9659mm

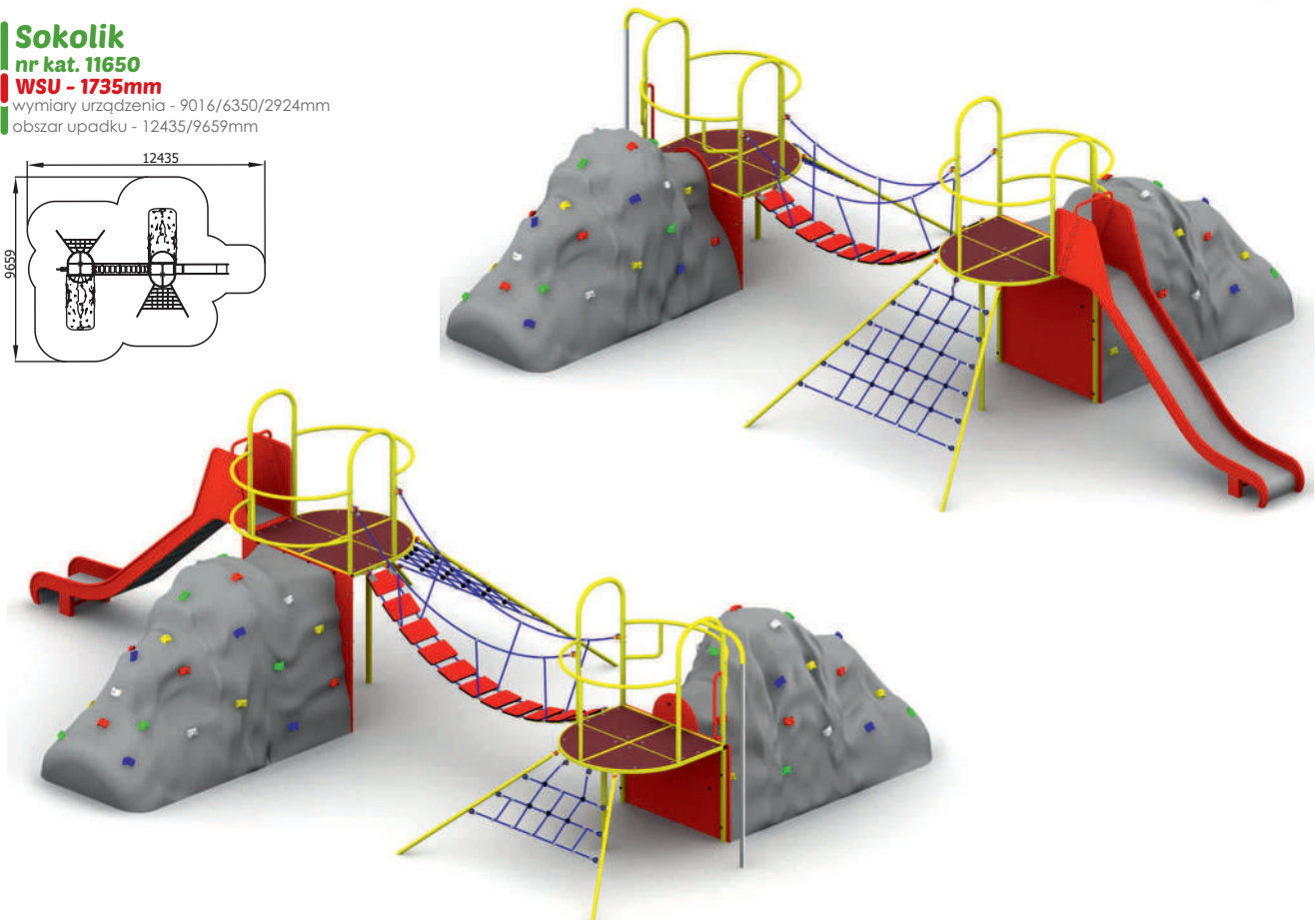
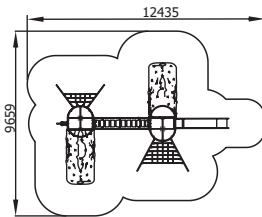



# RÓWNOWAŻNIE

## Równoważnia linowa

nr kat. 2170

WSU - 520mm

wymiary urządzenia - 2400/1082/1027mm  
obszar upadku - 5400/3700mm

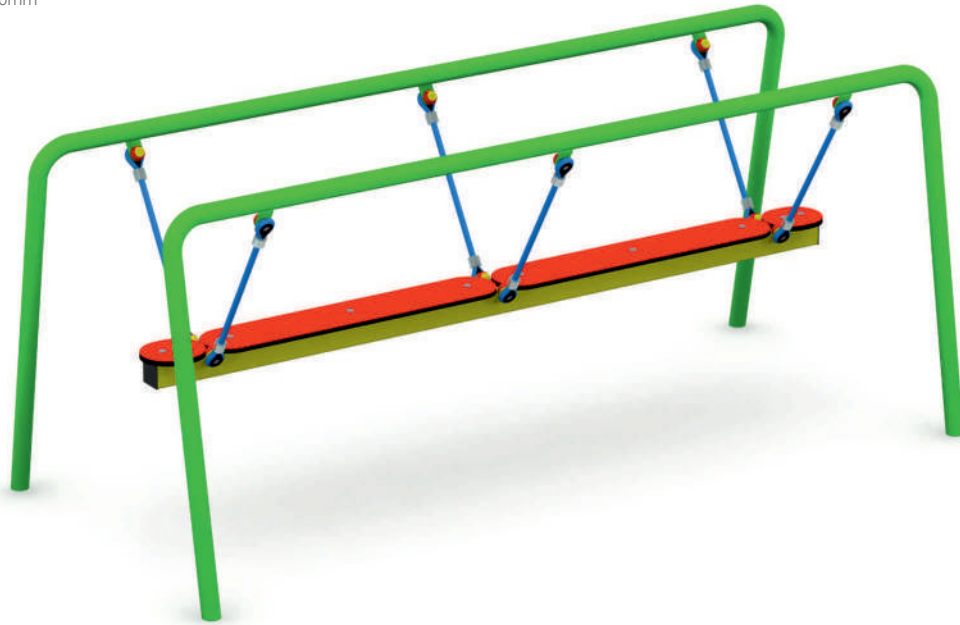
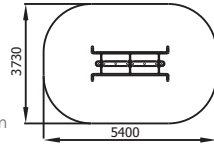

## Linoskoczek

nr kat. 2180

WSU - 590mm

wymiary urządzenia - 6760/349/583mm  
obszar upadku - 9765/3355mm

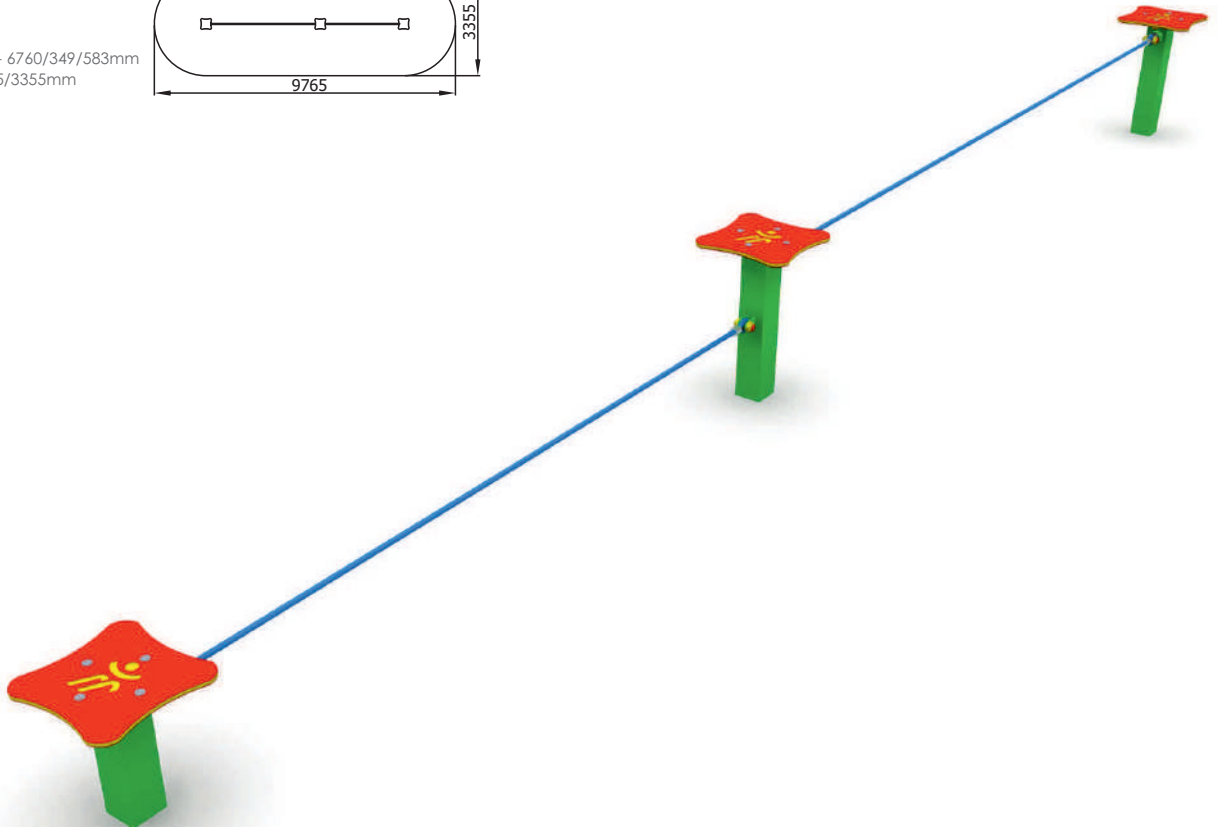
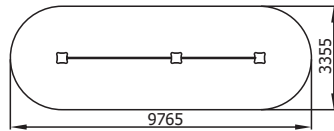



## Konik wyścigowy

nr kat. 14060

WSU - 773mm

wymiary urządzenia - 8380/4380/11380mm  
obszar upadku - 11380/7380mm

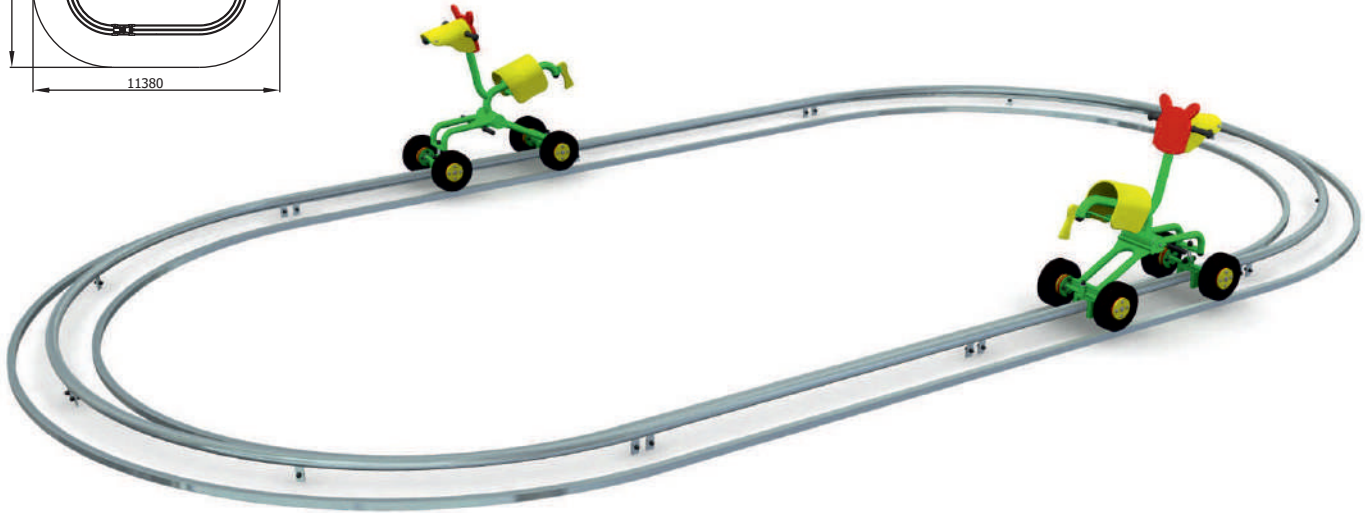
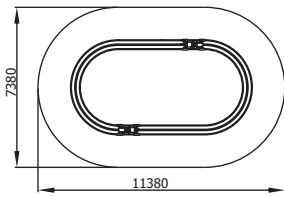

## Sky surfer

nr kat. 23500

WSU - 1490mm

wymiary urządzenia - 5415/389/2130mm  
obszar upadku - 8139/3389mm

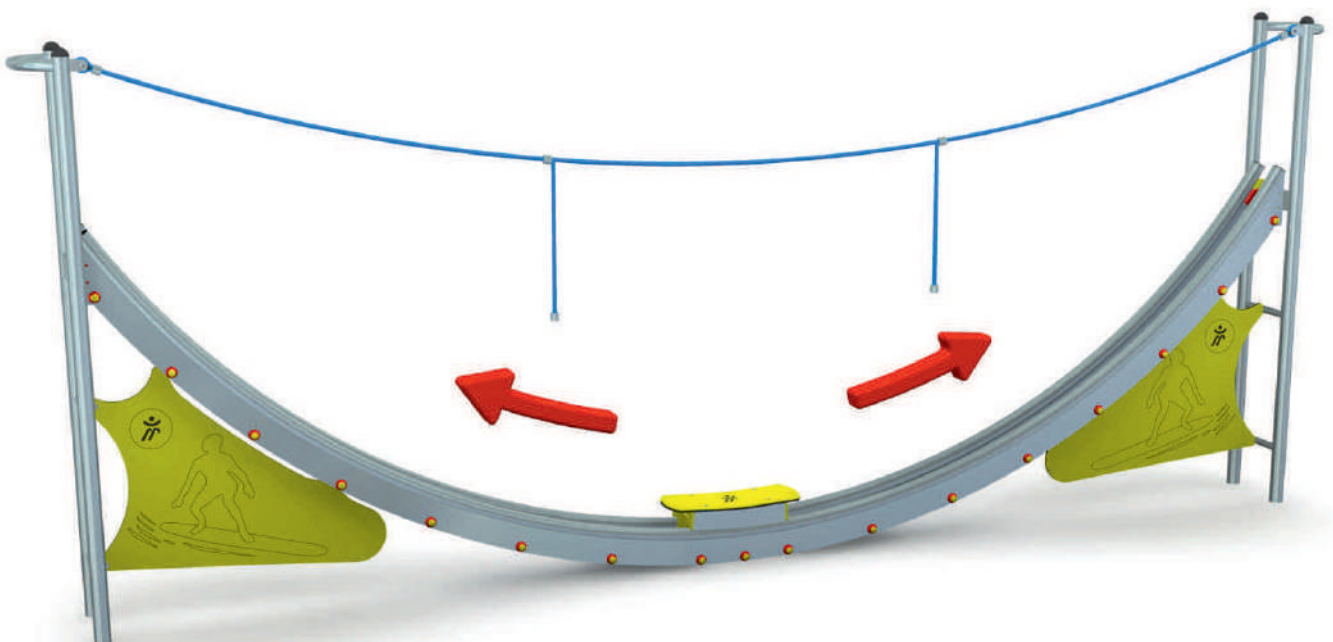
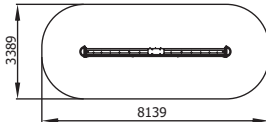



# ZESTAWY SPRAWNOŚCIOWE

## Spletane dłonie I

nr kat. 88300

WSU - 980mm

wymiary urządzenia - 2693/2693/2942mm  
obszar upadku -  $\varnothing 5685$ mm

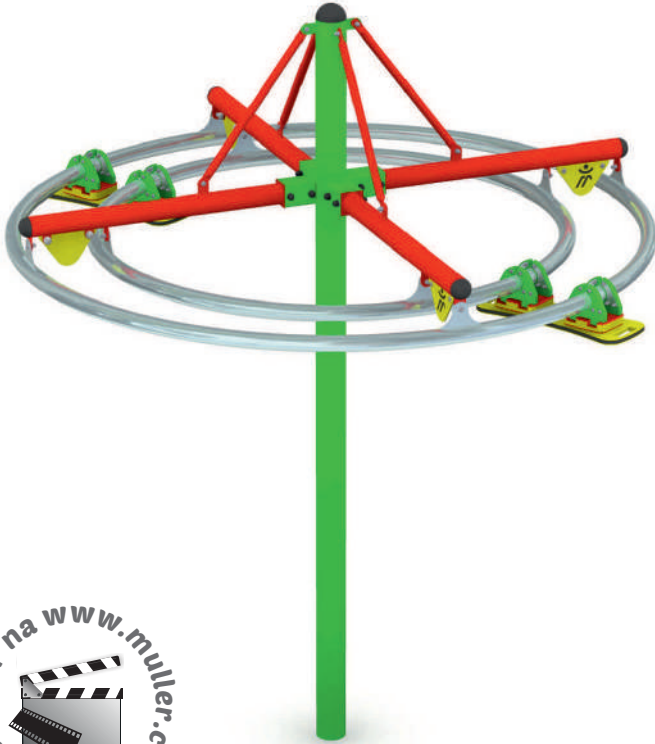
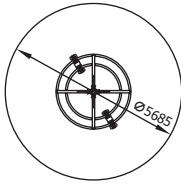

## Słupotaz pionowy

nr kat. 11800

WSU - 2800mm

wymiary urządzenia - 640/640/4023mm  
obszar upadku -  $\varnothing 5140$ mm

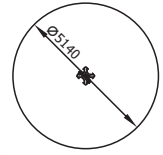

Zobacz film na [www.muller.com.pl](http://www.muller.com.pl)

## Spletane stopy

nr kat. 14040, 14041

WSU - 340mm

wymiary urządzenia - 6430/2430/340mm  
obszar upadku - 9660/5660mm

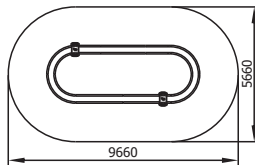

Zobacz film na [www.muller.com.pl](http://www.muller.com.pl)



## Zestaw przeplotni "ściana"

nr kat. 2130

WSU - 2000mm

wymiary urządzenia - 12395/3580/2000mm  
obszar upadku - 13918/8005mm

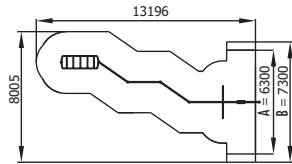

A - dla nawierzchni syntetycznych  
B - dla nawierzchni piaszczystych



## Przeplotnia Combo

nr kat. 14050

WSU - 2140mm

wymiary urządzenia - 5953/3990/2308mm  
obszar upadku - 9953/7462mm

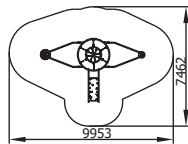

## Zestaw sprawnościowy Sudety

nr kat. 14100

WSU - 2280mm

wymiary urządzenia - 13590/7370/2660mm  
obszar upadku - 17085/10818mm

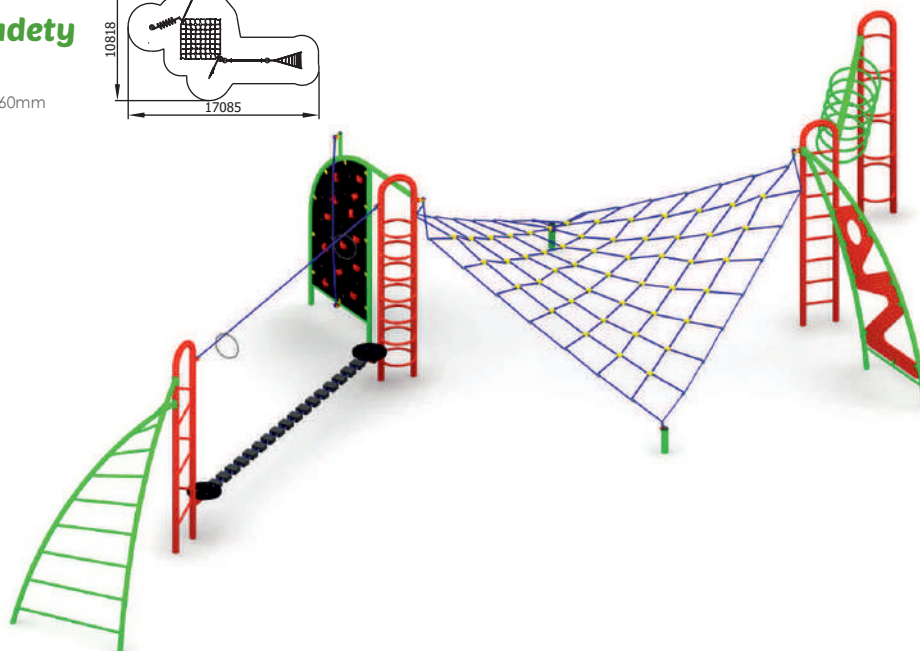
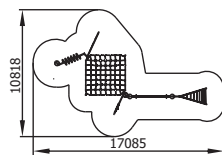



# ZESTAWY SPRAWNOŚCIOWE

## Ściana wspinaczkowa

nr kat. 1251

**WSU - 1500mm**

wymiary urządzenia - 1326/60/1580mm  
obszar upadku - 4326/3060mm

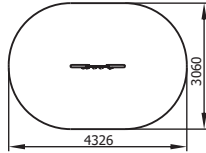

## Wieża wspinaczkowa

nr kat. 1152

**WSU - 1970mm**

wymiary urządzenia - 1326/773/2030mm  
obszar upadku - 4326/3773mm

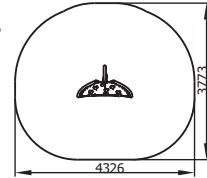

## Przeplotnia Globus

nr kat. 14010

**WSU - 2240mm**

wymiary urządzenia -  $\phi$ 1870/2860mm  
obszar upadku -  $\phi$ 5900mm

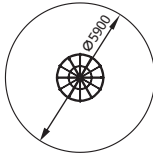

## Zestaw przeplotni "Mini"

nr kat. 2140

**WSU - 1750mm**

wymiary urządzenia - 3220/3180/1820mm  
obszar upadku - 7600/7460mm

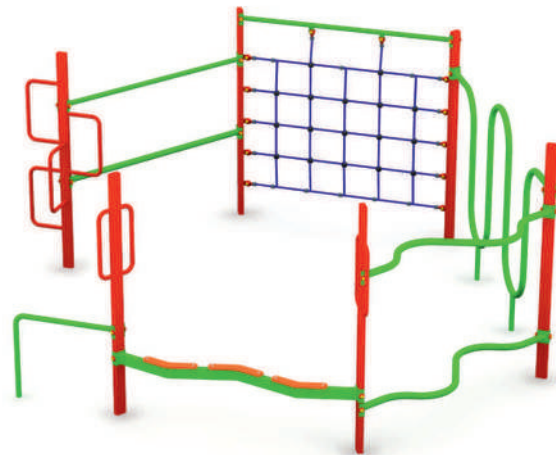
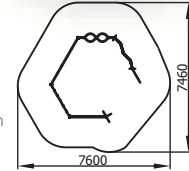

## Zestaw sprawnościowy

nr kat. 14020

**WSU - 1500mm**

wymiary urządzenia - 3410/1800/2160mm  
obszar upadku - 6404/4788mm

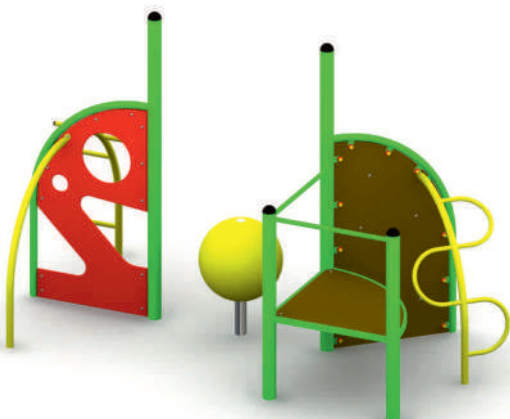
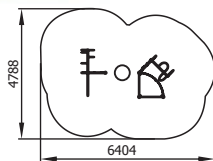

## Most linowy z talerzykami

nr kat. 2129

**WSU - 420mm**

wymiary urządzenia - 2870/600/2290mm  
obszar upadku - 5870/3600

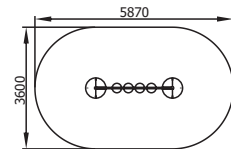





## Drażek gwiazdzisty

nr kat. 2122

**WSU - 1000mm**

wymiary urządzenia - 2170/1875/1145mm

obszar upadku - ø5500mm

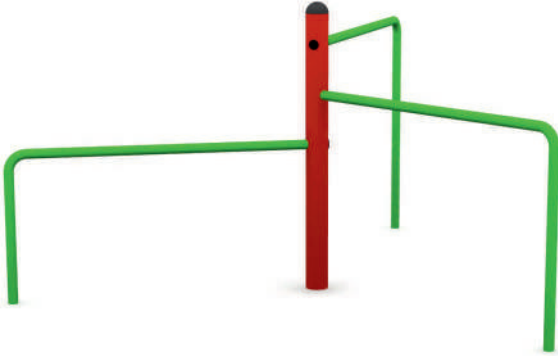

## Drabinka z drążkiem

nr kat. 2111

**WSU - 1600mm**

wymiary urządzenia - 1560/700/1600mm

obszar upadku - 3840/4630mm



## Przeplotnia łukowa

nr kat. 2112

**WSU - 1270mm**

wymiary urządzenia - 2000/576/1270mm

obszar upadku - 5000/3580mm



## Drażek schodkowy

nr kat. 2127

**WSU - 1400mm**

wymiary urządzenia - 3730/89/1550mm

obszar upadku - 6730/3090mm

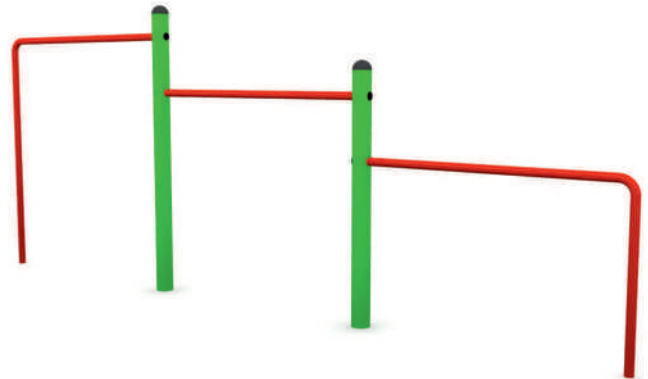

## Poręcze asymetryczne

nr kat. 2132

**WSU - 1100mm**

wymiary urządzenia: 1200/590/1100mm

obszar upadku - 4210/3590mm



## Poręcze symetryczne

nr kat. 2135, 2137

**WSU - 900mm - 2135**

**WSU - 1100mm - 2137**

wymiary urządzenia:

2135 - 1200/590/900mm

2137 - 1200/590/1100mm

obszar upadku - 3210/3590mm





# PRZEJAZDY

## Przejazd szynowy

### Skaut 250

nr kat. 2500

WSU - 600mm

wymiary urządzenia - 5200/860/2620mm  
obszar upadku - 8200/4000mm

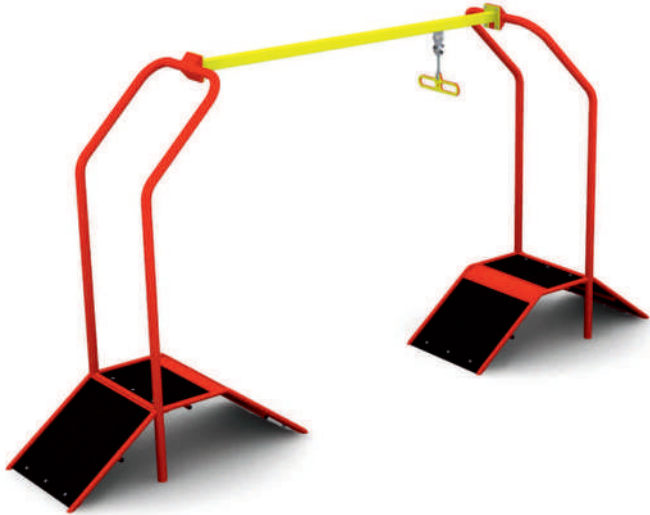
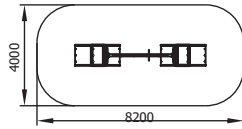

## Przejazd szynowy

### Skaut 400

nr kat. 2550

WSU - 600mm

wymiary urządzenia - 6700/860/2620mm  
obszar upadku - 9700/4000mm

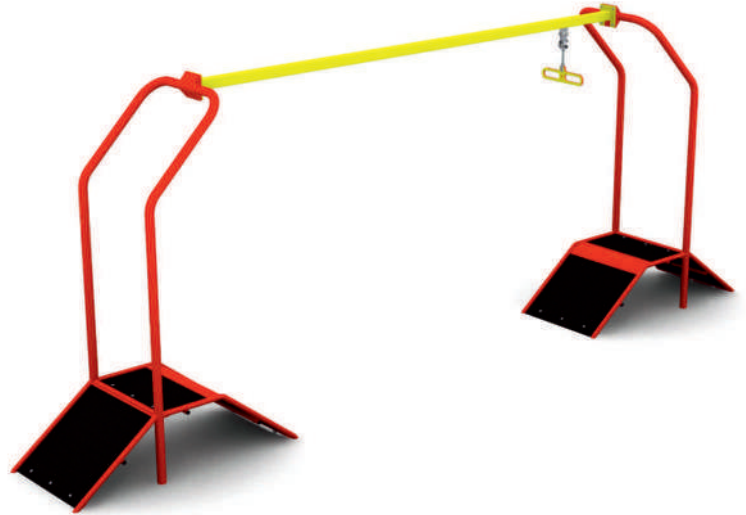
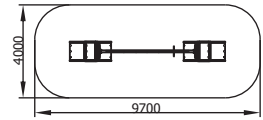

## Przejazd linowy

nr kat. 2565

WSU - 1425mm

wymiary urządzenia - 23287/3293/3743mm  
obszar upadku - 23560/4469mm

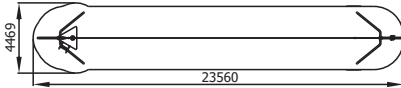

## Podwieszony rowerek

nr kat. 2560

WSU - 900mm

wymiary urządzenia -  $\varnothing 2960/2632$ mm  
obszar upadku -  $\varnothing 6160$ mm

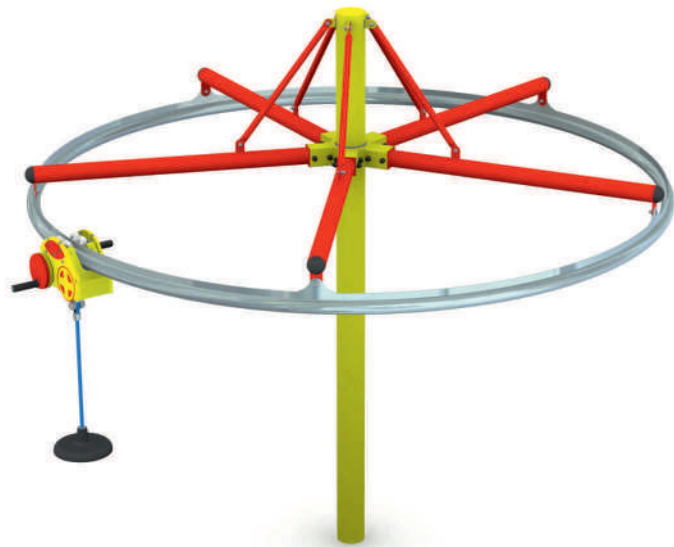
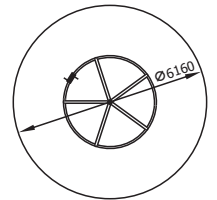



## Walec wąski

nr kat. 2250

WSU - 650mm

wymiary urządzenia - 890/600/1410mm

obszar upadku - 3890/3600mm

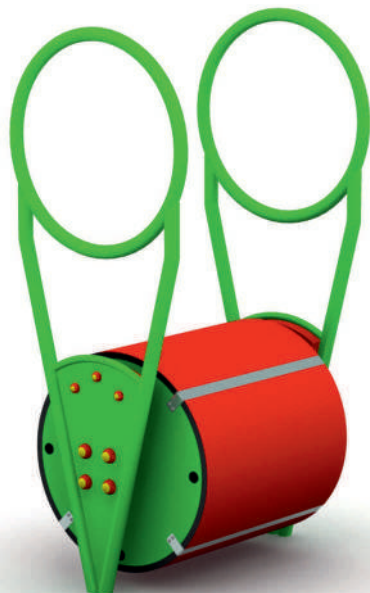
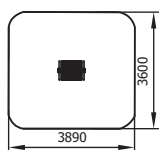

## Walec szeroki

nr kat. 2255

WSU - 220mm

wymiary urządzenia - 2850/200/2480mm

obszar upadku - 5850/3200mm

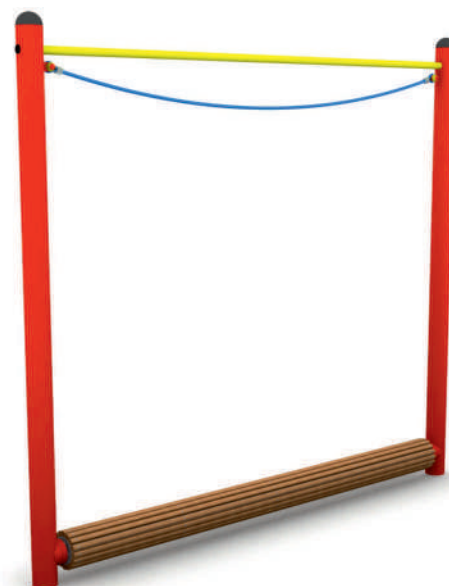
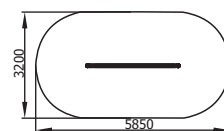

## Bieżnia kotowa

nr kat. 14070

WSU - 700mm

wymiary urządzenia - 2520/540/2386mm

obszar upadku - 4920/3500mm

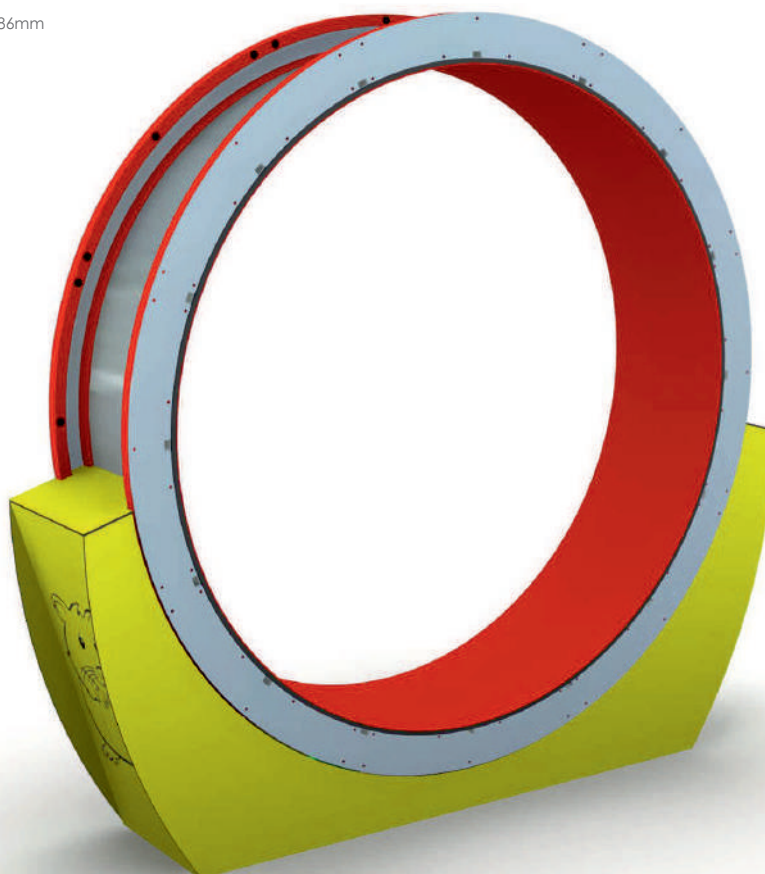
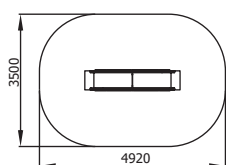



## Piramida linowa Titan

nr kat. 8204

WSU - 1500mm

wymiary urządzenia - 9000/9000/6000mm  
obszar upadku -  $\varnothing$ 11000mm

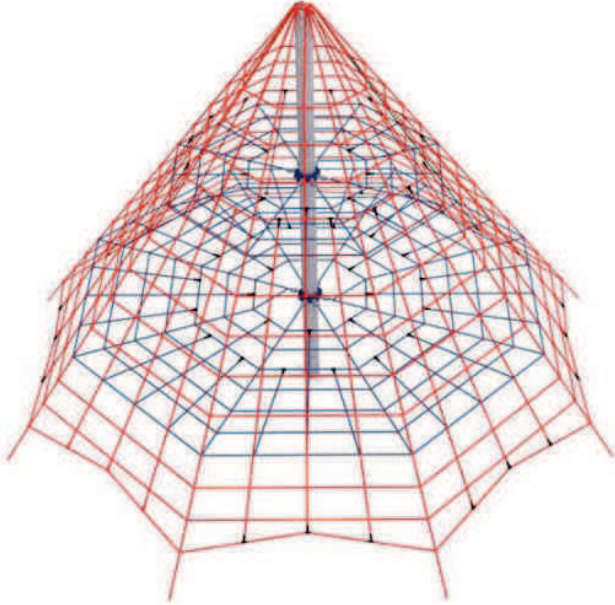
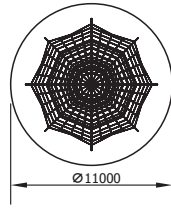

## Piramida linowa Hati

nr kat. 8205

WSU - 1000mm

wymiary urządzenia - 4000/3500/2400mm  
obszar upadku -  $\varnothing$ 7400mm

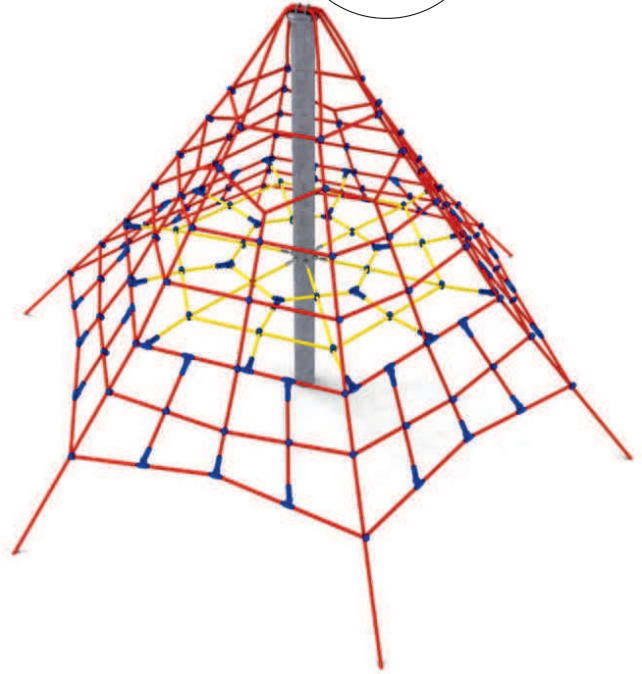
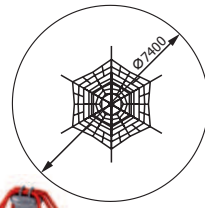

## Piramida linowa Sinope

nr kat. 8211

WSU - 1000mm

wymiary urządzenia - 8000/8000/4500mm  
obszar upadku -  $\varnothing$ 9700mm

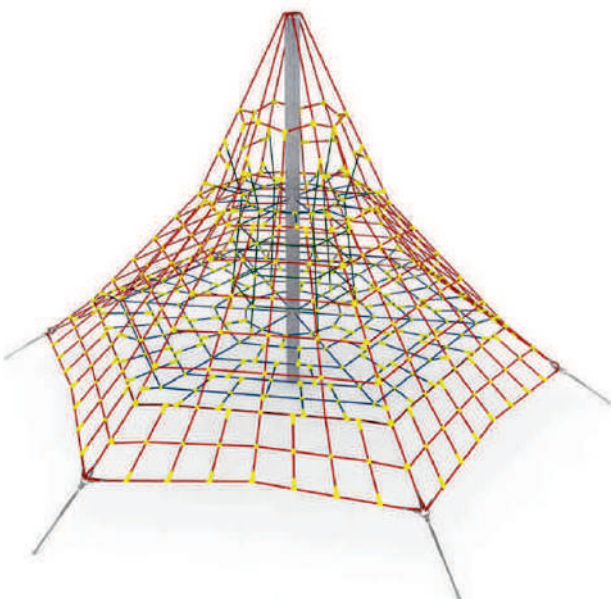
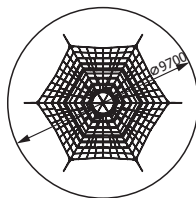

## Piramida linowa Nix

nr kat. 8212

WSU - 1000mm

wymiary urządzenia - 5000/5000/3000mm  
obszar upadku -  $\varnothing$ 8000mm

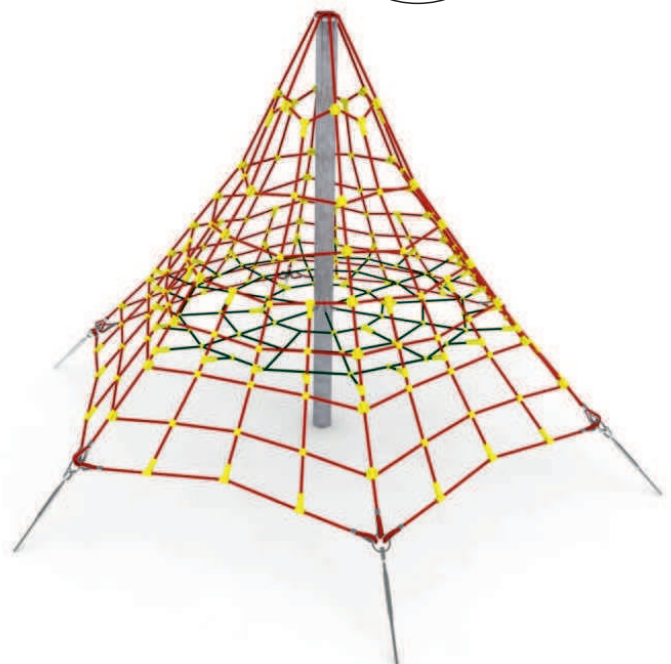
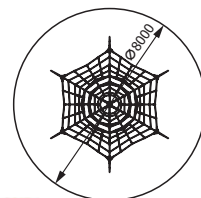



## Linarium Procjon

nr kat. 8403

WSU - 2000mm

wymiary urządzenia - 1800/1800/3000mm

obszar upadku -  $\varnothing$ 5500mm

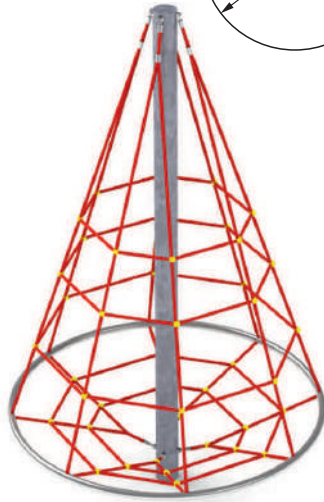

## Linarium Wega

nr kat. 8404

WSU - 2500mm

wymiary urządzenia - 1800/1800/3000mm

obszar upadku -  $\varnothing$ 6200mm

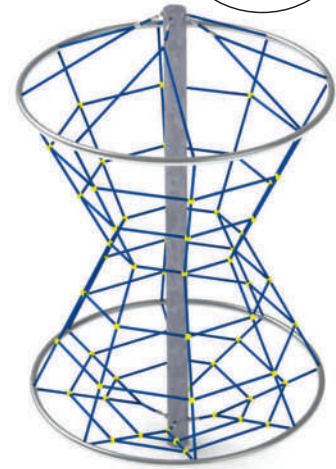
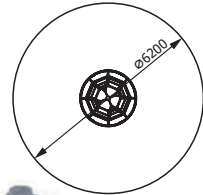

## Linarium obrotowe Konusix

nr kat. 8801

WSU - 1500mm

wymiary urządzenia - 1800/1800/2100mm

obszar upadku -  $\varnothing$ 6000mm

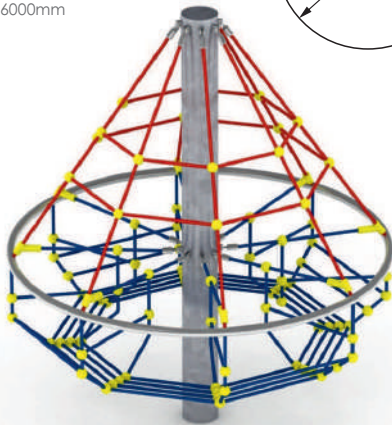
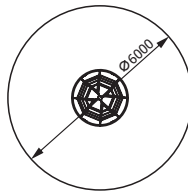

## Linarium obrotowe Deneb

nr kat. 8802

WSU - 2300mm

wymiary urządzenia - 1800/1800/3000mm

obszar upadku -  $\varnothing$ 6000mm

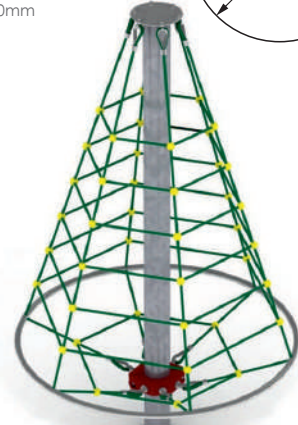
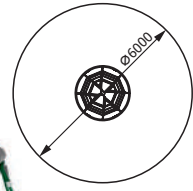

## Linarium obrotowe Antares

nr kat. 8803

WSU - 2300mm

wymiary urządzenia - 1800/1800/3000mm

obszar upadku -  $\varnothing$ 6000mm

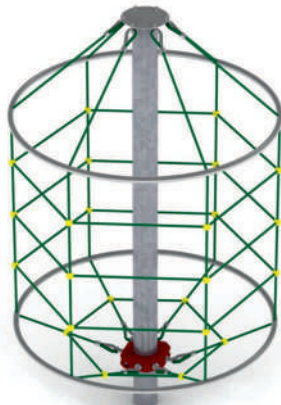

## Linarium obrotowe Pankracix

nr kat. 8804

WSU - 2300mm

wymiary urządzenia - 1800/1800/3000mm

obszar upadku -  $\varnothing$ 6000mm

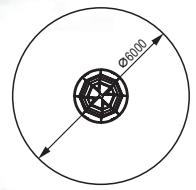



## Łódź pirata

nr kat. 23740

WSU - 500mm

wymiary urządzenia - 1198/2439/2193mm  
obszar upadku - 4198/5400mm

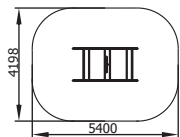

## Statek mini

nr kat. 23750

WSU - 1520mm

wymiary urządzenia - 8600/2580/3600mm  
obszar upadku - 11766/5400mm

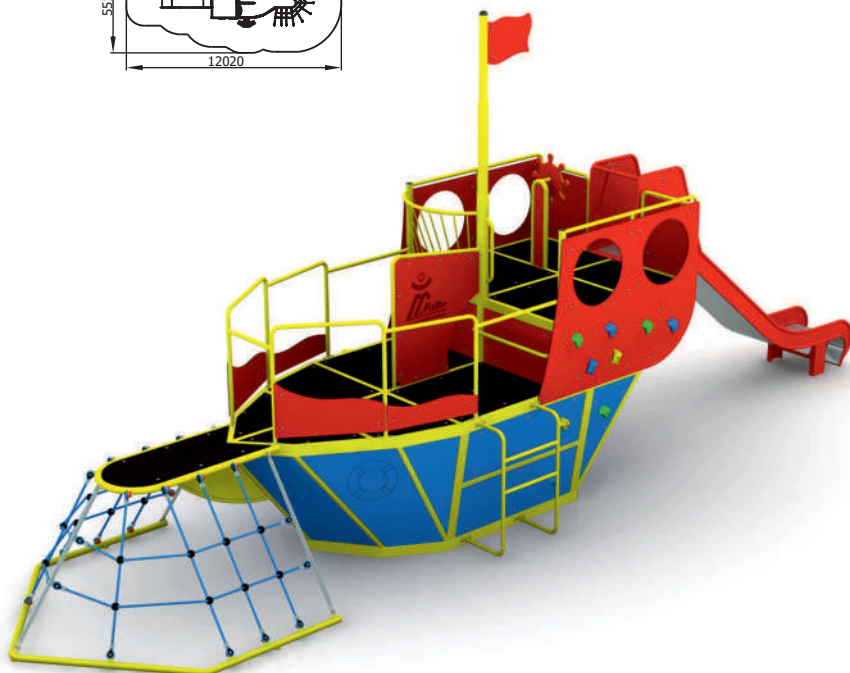
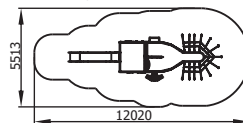

## Statek duży

nr kat. 23700

WSU - 2090mm

wymiary urządzenia - 11600/4000/4460mm  
obszar upadku - 14984/6945mm

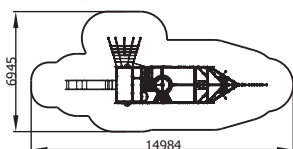



## Wóz strażacki

nr kat. 23650

WSU - 2050mm

wymiary urządzenia - 6360/2120/3110mm

obszar upadku - 9859/5531mm

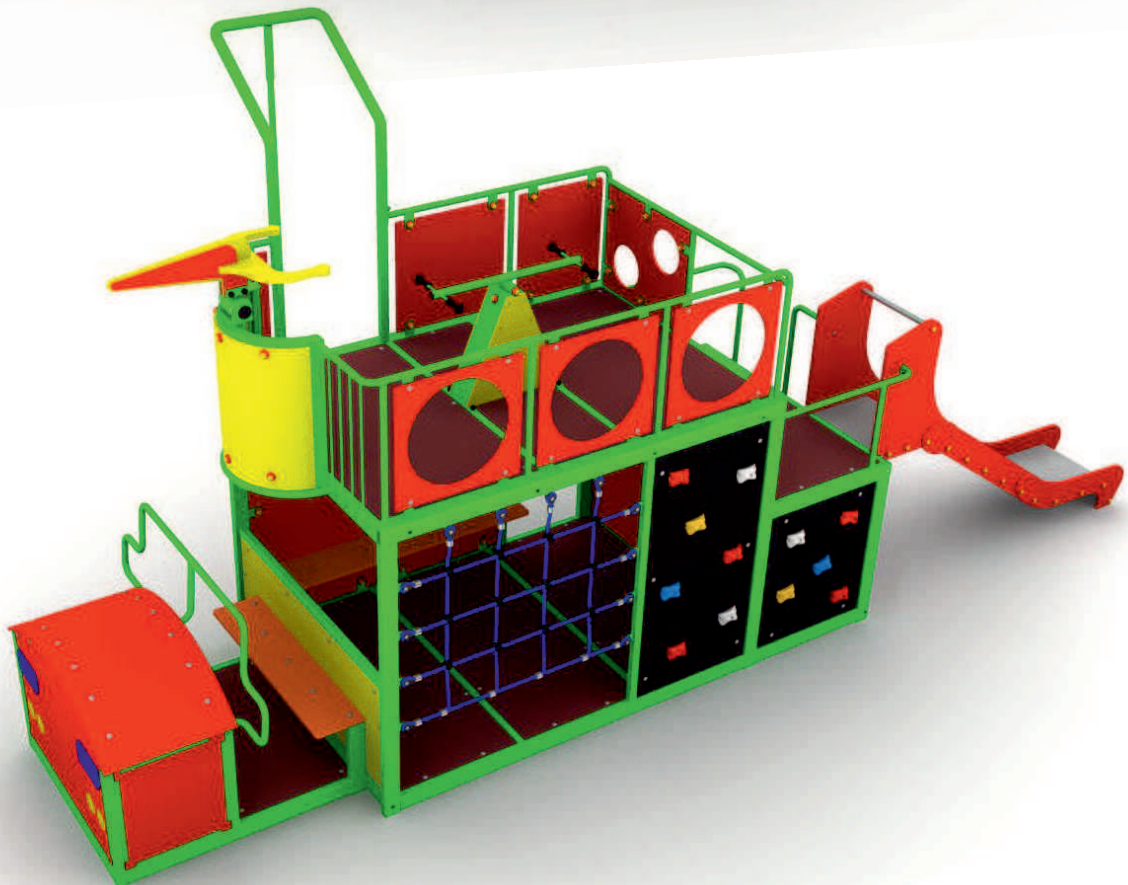
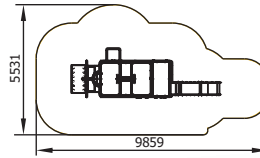



## Lokomotywa

nr kat. 23600

WSU - 200mm

wymiary urządzenia - 3270/1160/2000mm  
obszar upadku - 6270/4160mm

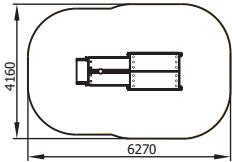

## Wagonik z dachem

nr kat. 23602

WSU - 560mm

wymiary urządzenia - 2250/1160/2000mm  
obszar upadku - 5250/4160mm

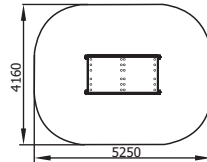

## Wagonik bez dachu

nr kat. 23601

WSU - 560mm

wymiary urządzenia - 2250/1160/1010mm  
obszar upadku - 5250/4160mm

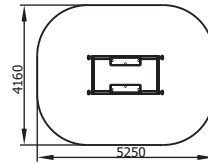

## Lokomotywa

Kajtuś

nr kat. 23800

WSU - 400mm

wymiary urządzenia - 2048/900/1410mm  
obszar upadku - 5048/3900mm

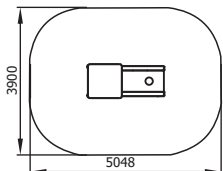

## Wagonik Kajtuś

bez dachu

nr kat. 23801

WSU - 300mm

wymiary urządzenia - 1200/800/662mm  
obszar upadku - 4200/3800mm

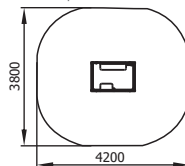

## Wagonik Kajtuś

z dachem

nr kat. 23802

WSU - 300mm

wymiary urządzenia - 1200/900/1270mm  
obszar upadku - 4200/3900mm

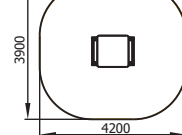





## Piaskownica "Zamek"

nr kat. 11350

WSU - 500mm

wymiary urządzenia - 3080/3080/3224mm

obszar upadku - 6000/6000mm

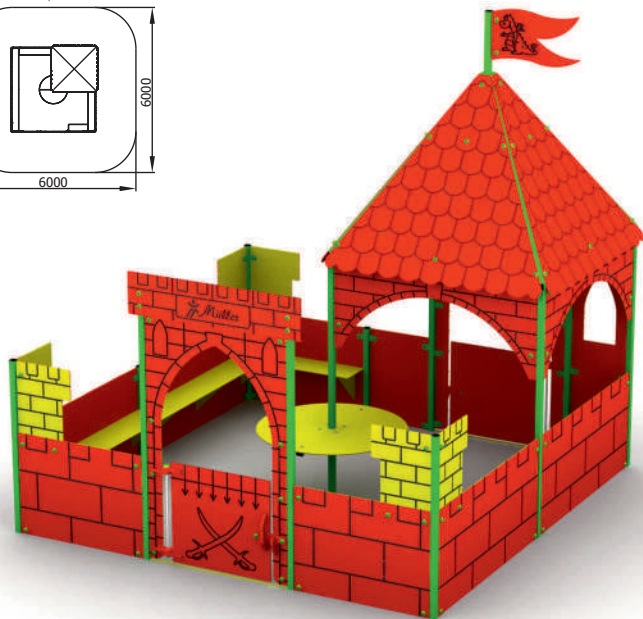
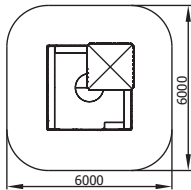

## Koparka

nr kat. 9950

WSU - 800mm

wymiary urządzenia - 1603/475/1197mm

obszar upadku -  $\varnothing$ 5610mm

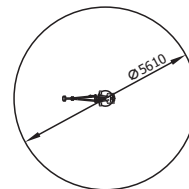

## Piaskownica integracyjna

nr kat. 910

WSU - 600mm

wymiary urządzenia - 2200/2200/622mm

obszar upadku -  $\varnothing$ 5200mm

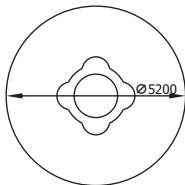

## Piaskownica okrągła

nr kat. 9800

WSU - 313mm

wymiary urządzenia -  $\varnothing$ 2900/313mm

obszar upadku -  $\varnothing$ 5900mm

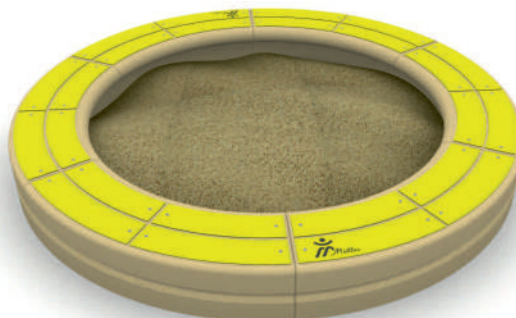
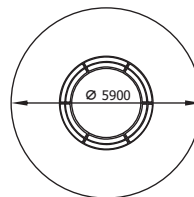

## Stół do piaskownicy

nr kat. 9920, 9930

wymiary urządzenia:

9920 -  $\varnothing$ 1000/300mm

9930 -  $\varnothing$ 1200/300mm



## Stół do piaskownicy

nr kat. 9940

wymiary urządzenia -  $\varnothing$ 700/300mm



# PIASKOWNICE

## Zacienienie piaskownicy 900

nr kat. 900Z

wymiary urządzenia - 3507/3507/3090mm

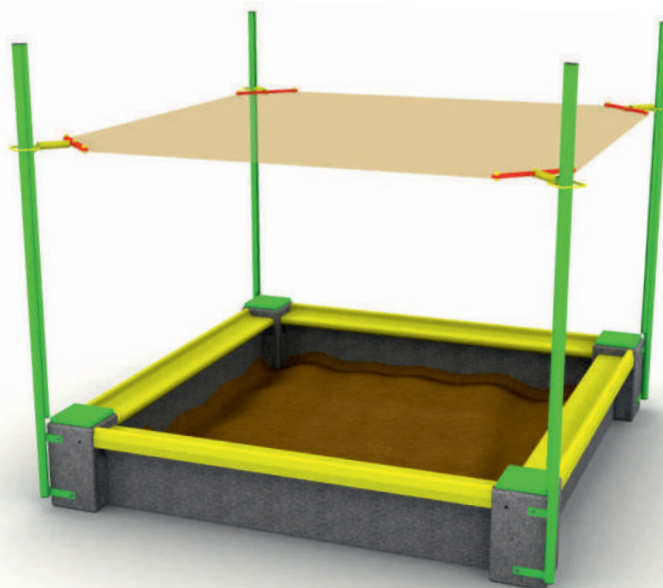

## Piaskownica modułowa sześciokątna

nr kat. 650

WSU - 435mm

wymiary urządzenia - 3480/3185/435mm

obszar upadku -  $\varnothing$ 6480mm

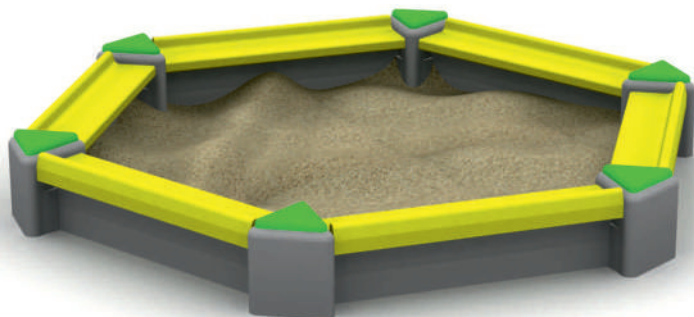
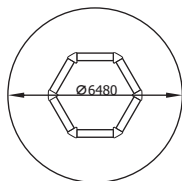

## Piaskownica modułowa okrągła

nr kat. 800

WSU - 435mm

wymiary urządzenia -  $\varnothing$ 2700/435mm

obszar upadku -  $\varnothing$ 5700mm

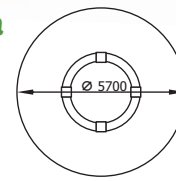

## Piaskownica modułowa

WSU - 435mm

nr kat. wymiary urządzenia: obszar upadku (A/B):

900	3400/3400/435mm	6400/6400mm
922	2050/2050/435mm	5050/5050mm
923	3400/2050/435mm	6400/5050mm
935	3400/5100/435mm	6400/8100mm
936	3400/6450/435mm	6400/9450mm
955	5100/5100/435mm	8100/8100mm
956	6450/5100/435mm	9450/8100mm
966	6450/6450/435mm	9450/9450mm

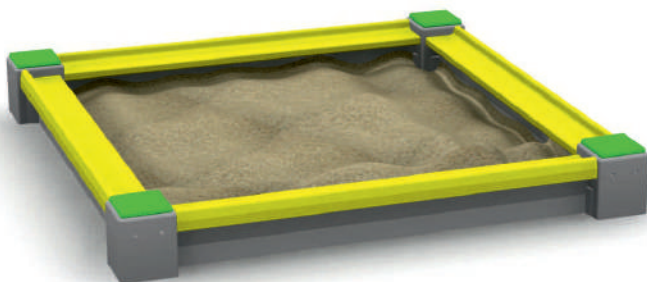
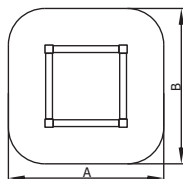

## Piaskownica modułowa podwójna

WSU - 435mm

nr kat. wymiary urządzenia: obszar upadku (A/B):

985	5100/5100/435mm	8100/8100mm
986	6800/6800/435mm	9800/9800mm
988	8500/8500/435mm	11500/11500mm

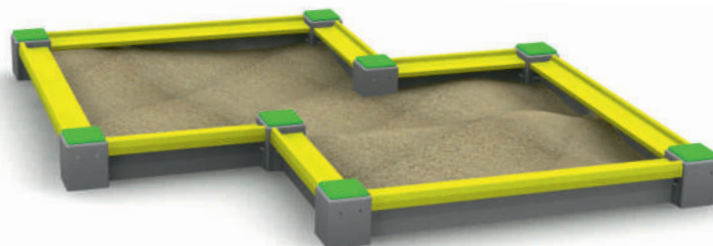
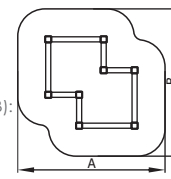



## Karuzela korbowa

nr kat. 2305

**WSU - 266mm**

wymiary urządzenia -  $\varnothing 1340/1093$ mm

obszar upadku -  $\varnothing 6340$ mm

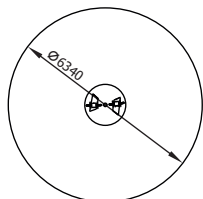

## Karuzela Jarek

nr kat. 2206

**WSU - 480mm**

wymiary urządzenia -  $\varnothing 1220/790$ mm

obszar upadku -  $\varnothing 5220$ mm

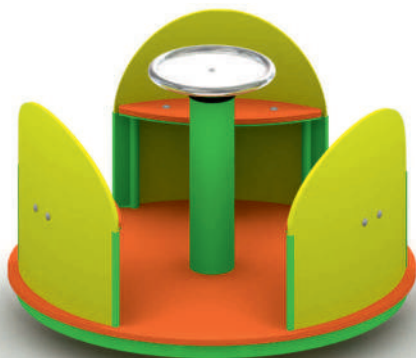
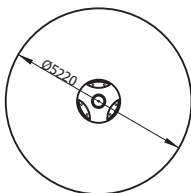

## Karuzela Staś

nr kat. 2207

**WSU - 460mm**

wymiary urządzenia -  $\varnothing 1370/790$ mm

obszar upadku -  $\varnothing 5370$ mm

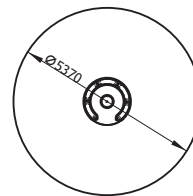

## Karuzela Tomek

nr kat. 2208

**WSU - 470mm**

wymiary urządzenia -  $\varnothing 1350/791$ mm

obszar upadku -  $\varnothing 5350$ mm

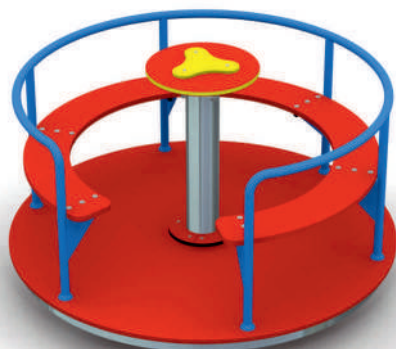
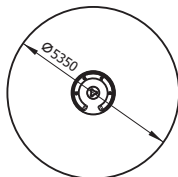

## Karuzela Krzyś

nr kat. 2301

**WSU - 840mm**

wymiary urządzenia -  $\varnothing 2040/1059$ mm

obszar upadku -  $\varnothing 5040$ mm

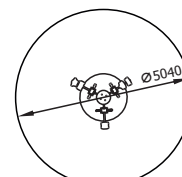



# KARUZELE

## Karuzela kręciota

nr kat. 14030

WSU - 700mm

wymiary urządzenia - 3333/440/2949mm

obszar upadku -  $\varnothing 8170$ mm

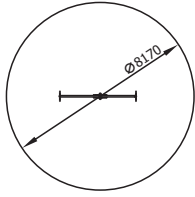

## Karuzela Volador

nr kat. 2209

WSU - 700mm

wymiary urządzenia -  $\varnothing 5624/4000$ mm

obszar upadku -  $\varnothing 9130$ mm

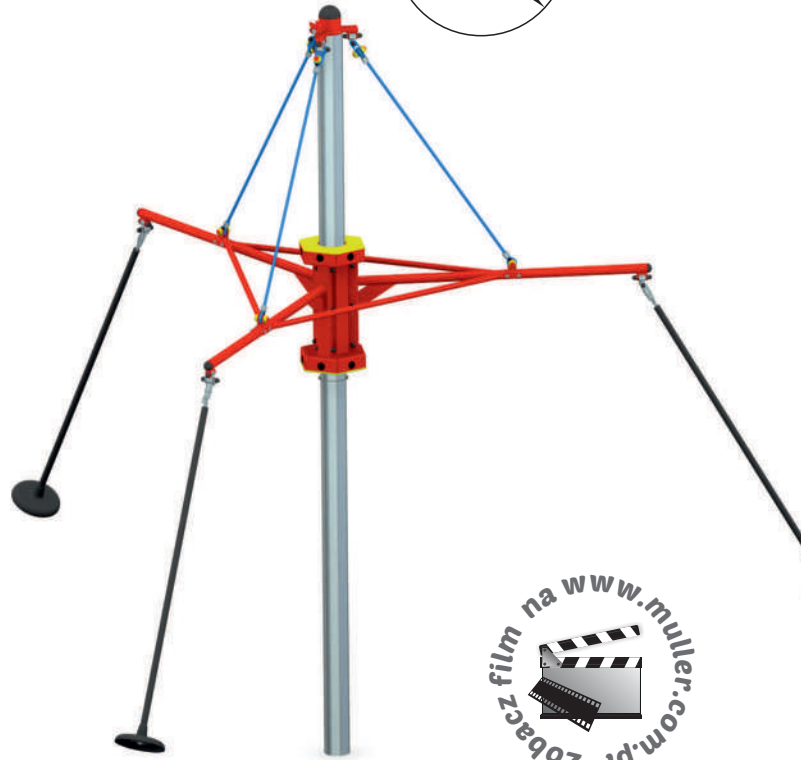
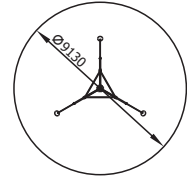

## Karuzela Pola

nr kat. 2215

WSU - 1340mm

wymiary urządzenia -  $\varnothing 1295/2370$ mm

obszar upadku -  $\varnothing 5635$ mm

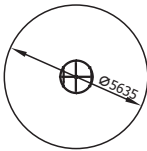

## Karuzela Pola Max

nr kat. 2225

WSU - 1850mm

wymiary urządzenia -  $\varnothing 2565/2432$ mm

obszar upadku -  $\varnothing 6548$ mm

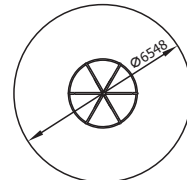



## Karuzela Bączek

nr kat. 2202

WSU - 190mm

wymiary urządzenia -  $\varnothing 600/1149$ mm  
obszar upadku -  $\varnothing 6600$ mm

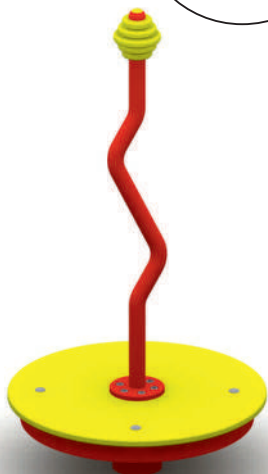
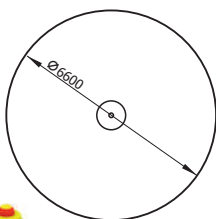

## Karuzela Bączek "pochyła"

nr kat. 2203

WSU - 520mm

wymiary urządzenia -  $\varnothing 600/1447$ mm  
obszar upadku -  $\varnothing 6600$ mm

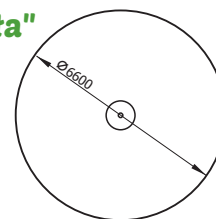

## Karuzela krzyżowa z kierownicą

nr kat. 2212

WSU - 555mm

wymiary urządzenia - 1820/1820/770mm  
obszar upadku -  $\varnothing 5850$ mm

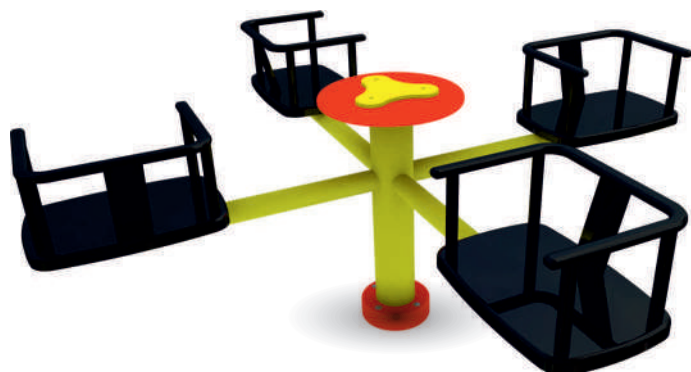
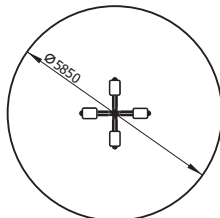

## Karuzela rocket

nr kat. 2302

WSU - 590mm

wymiary urządzenia -  $\varnothing 780/1452$ mm  
obszar upadku -  $\varnothing 4780$ mm

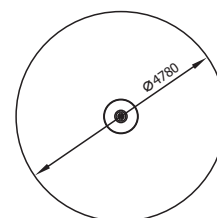



# KARUZELE

## Karuzela tarczowa

Ø150cm

nr kat. 2210

WSU - 120mm

wymiary urządzenia - Ø1560/780mm  
obszar upadku - Ø5560mm

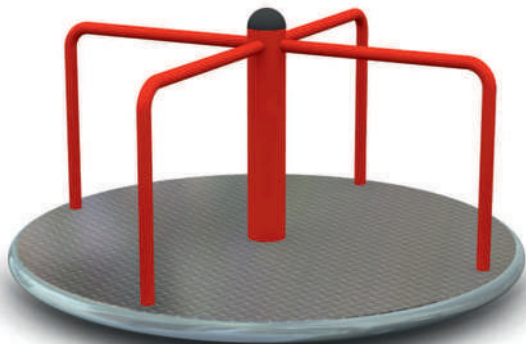
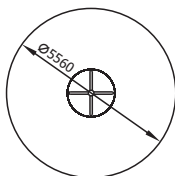

## Karuzela tarczowa

Ø120cm

nr kat. 2205

WSU - 120mm

wymiary urządzenia - Ø1260/780mm  
obszar upadku - Ø5260mm

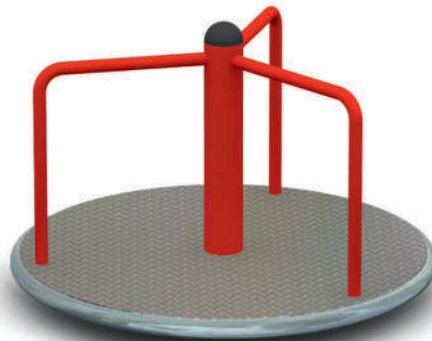
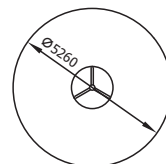

## Karuzela tarczowa pochyła

nr kat. 2211

WSU - 650mm

wymiary urządzenia - Ø1560/650mm  
obszar upadku - Ø7560mm

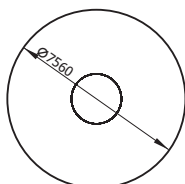

## Karuzela orbita

nr kat. 2201

WSU - 560mm

wymiary urządzenia - Ø580/560mm  
obszar upadku - Ø6580mm

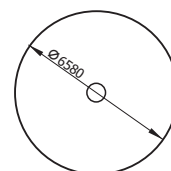

## Karuzela trójramienna

nr kat. 2200

WSU - 240mm

wymiary urządzenia - 1081/941/1174mm  
obszar upadku - Ø5204mm

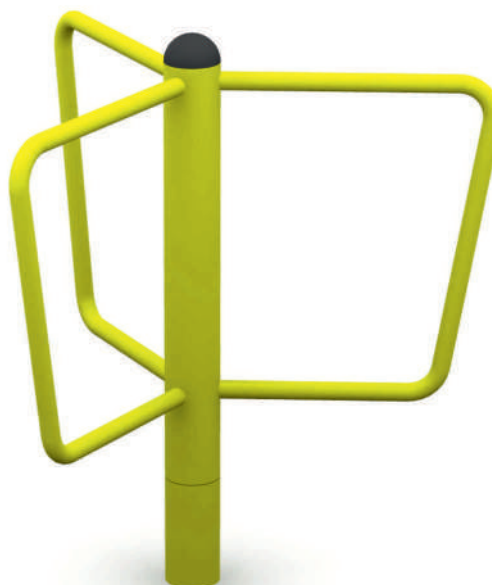
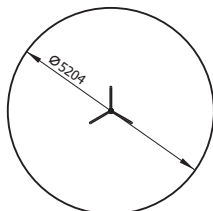



## Karuzela koniki

nr kat. 2303

WSU - 915mm

wymiary urządzenia - 2329/2329/2893mm  
obszar upadku -  $\varnothing$ 6438mm

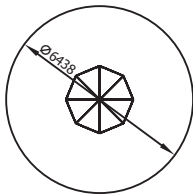

## Karuzela bieżniowa

nr kat. 2204A, 2204B

WSU - 460mm

wymiary urządzenia -  $\varnothing$ 2042/820mm  
obszar upadku -  $\varnothing$ 6240mm

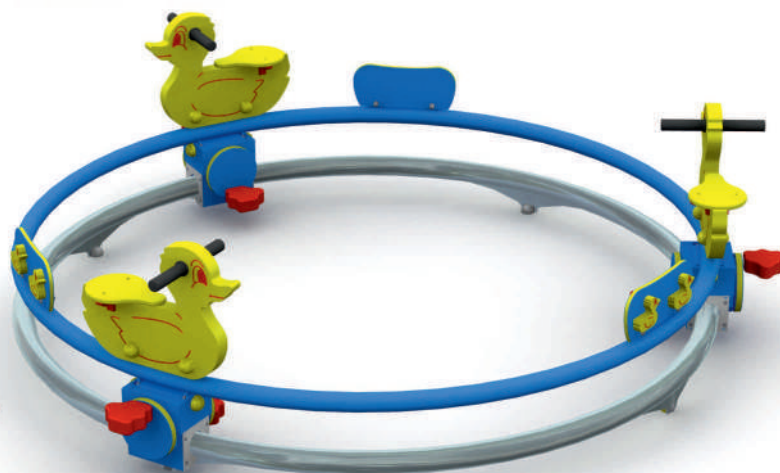
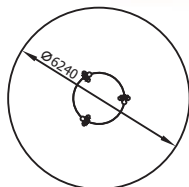

2204A - Wersja kaczki

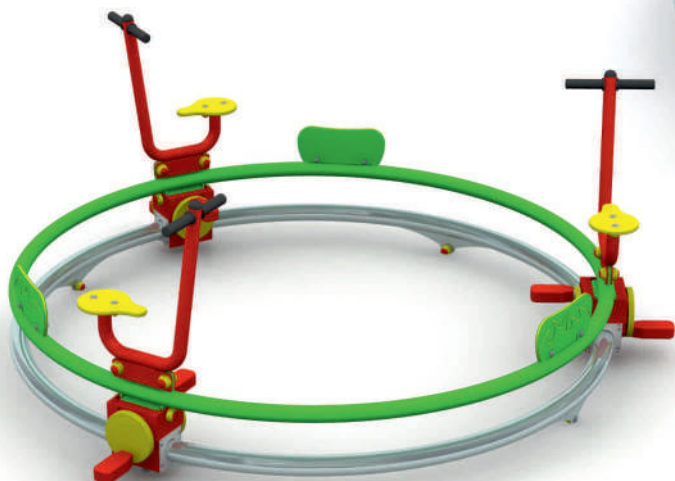

2204B - Wersja rowerki





## Karuzela integracyjna

nr kat. 2306

**WSU - 18mm**

wymiary urządzenia -  $\varnothing 1390/1091\text{mm}$   
obszar upadku -  $\varnothing 5384\text{mm}$

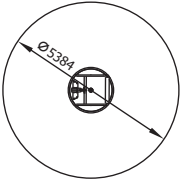

## Karuzela integracyjna 2os.

nr kat. 2308

**WSU - 18mm**

wymiary urządzenia -  $\varnothing 2339/872\text{mm}$   
obszar upadku -  $\varnothing 6340\text{mm}$

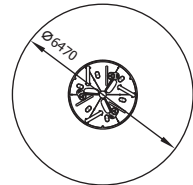

## Karuzela integracyjna 3os.

nr kat. 2307

**WSU - 18mm**

wymiary urządzenia -  $\varnothing 2466/872\text{mm}$   
obszar upadku -  $\varnothing 6470\text{mm}$

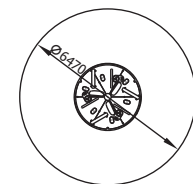





## Chata małolata

nr kat. 11065

**WSU - 1760mm**

wymiary urządzenia - 2511/1220/1760mm

obszar upadku - 5856/4564mm

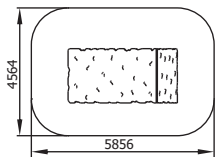

## Wiatka małolata

nr kat. 11075

**WSU - 1580mm**

wymiary urządzenia - 2885/1220/1580mm

obszar upadku - 5993/4328mm

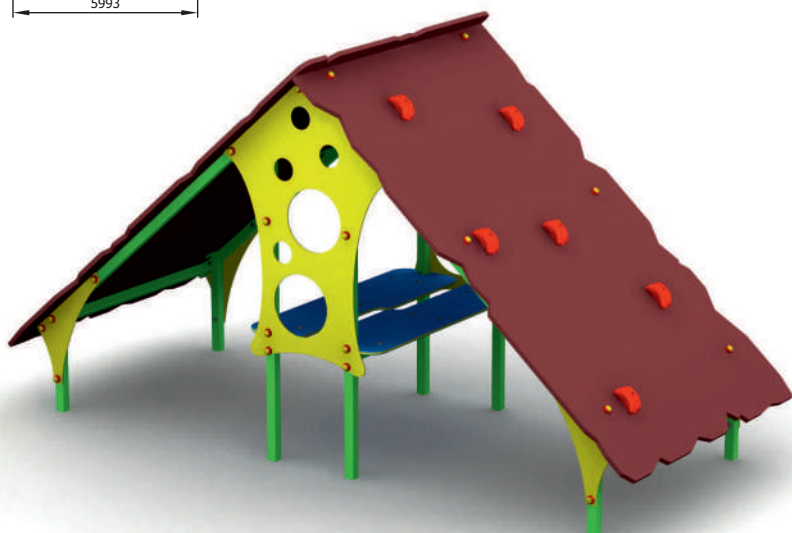
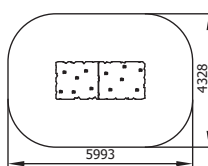

## Domek smyka

nr kat. 11055

**WSU - 350mm**

wymiary urządzenia - 1797/1395/1705mm

obszar upadku - 4800/4400mm

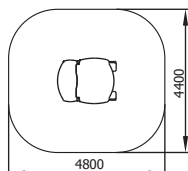

## Wieża polonez

nr kat. 11450

**WSU - 1570mm**

wymiary urządzenia - 5275/3557/2425mm

obszar upadku - 8656/6632mm

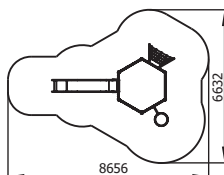



# HUŚTAWKI



## Huśtawka najazdowa

nr kat. 2237

**WSU - 370mm**

wymiary urządzenia - 4794/880/433mm  
obszar upadku - 7793/3880mm

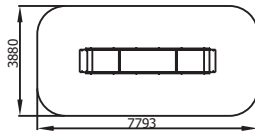

## Huśtawka wagowa o zmiennej długości ramienia

nr kat. 2238

**WSU - 990mm**

wymiary urządzenia - 2825/359/1236mm  
obszar upadku - 5230/2330mm

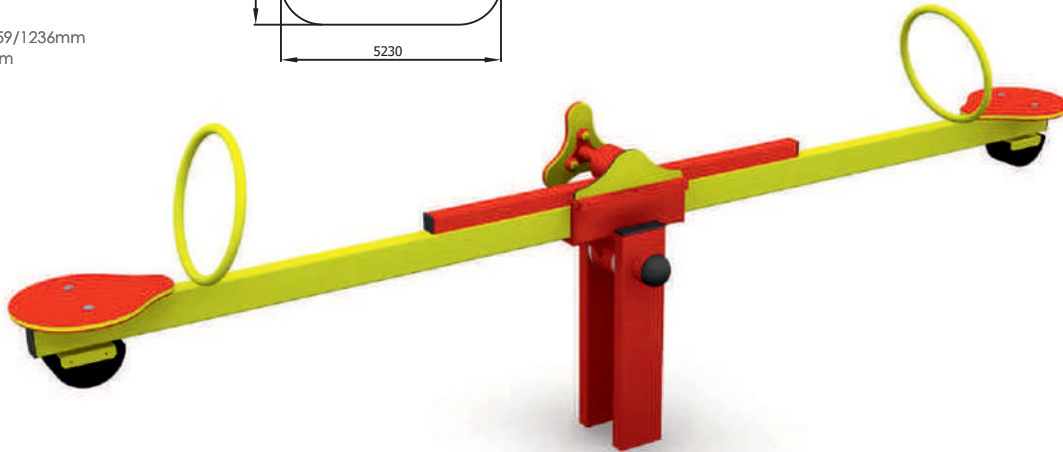
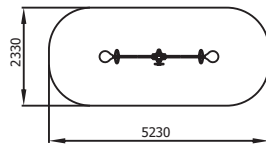

## Huśtawka łukowa integracyjna

nr kat. 2280

**WSU - 1410mm**

wymiary urządzenia - 5180/1325/2023mm  
obszar upadku - 8178/4325mm

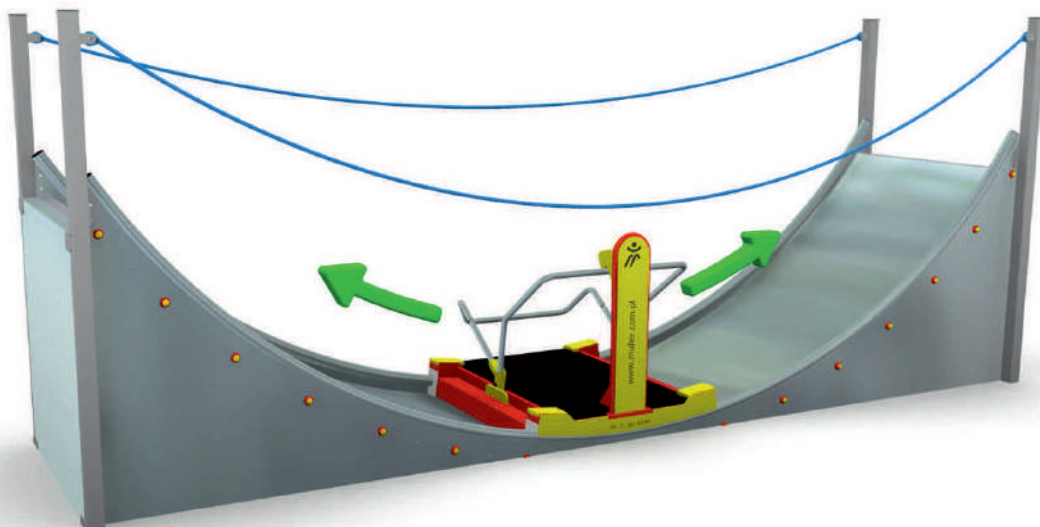
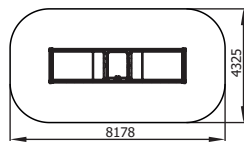



## Huśtawka wagowa pojedyncza

nr kat. 2230

WSU - 920mm

wymiary urządzenia - 3150/750/800mm  
obszar upadku - 5150/2750mm

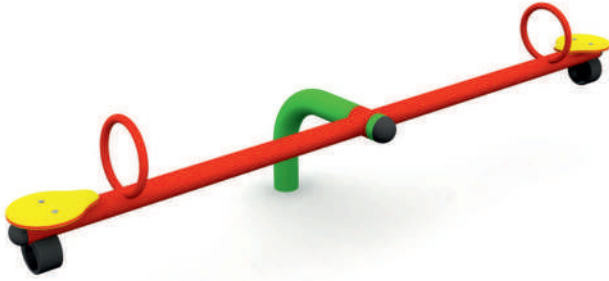
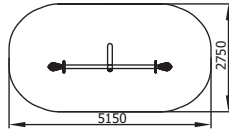

## Huśtawka wagowa podwójna

nr kat. 2235

WSU - 920mm

wymiary urządzenia - 3150/1500/800mm  
obszar upadku - 5150/3500mm

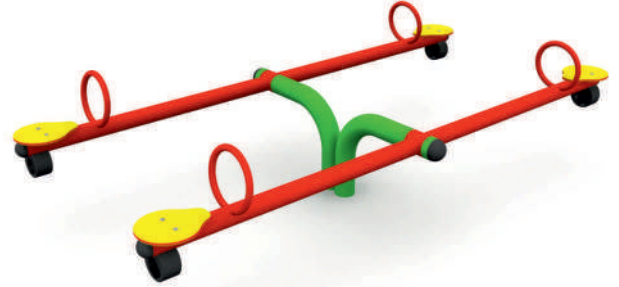
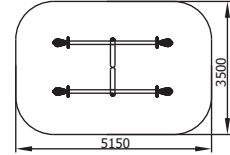

## Huśtawka diagonalna

nr kat. 23400

WSU - 1290mm

wymiary urządzenia - 3160/970/1080mm  
obszar upadku - 5160/2970mm

Urządzenie wyposażone w mechanizm wyhamowujący

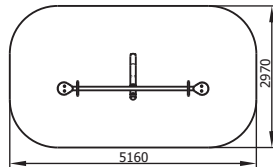

## Huśtawka diagonalna Smyk

nr kat. 23350

WSU - 1080mm

wymiary urządzenia - 2590/890/870mm  
obszar upadku - 4590/2890mm

Urządzenie wyposażone w mechanizm wyhamowujący

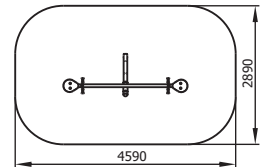

## Huśtawka wagowa

nr kat. 2236<sup>1</sup>, 2236A<sup>2</sup>

WSU - 950mm

wymiary urządzenia - 3170/330/860mm  
obszar upadku - 5170/2330mm

Urządzenie wyposażone w mechanizm wyhamowujący

<sup>1</sup> model, w którym ramię huśtawki wykonane jest z profilu o przekroju prostokątnym  
<sup>2</sup> model, w którym ramię huśtawki wykonane jest z profilu o przekroju okrągłym

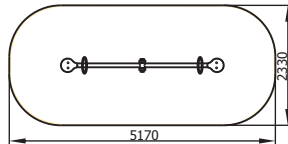

## Huśtawka wagowa Maluch

nr kat. 23450

WSU - 940mm

wymiary urządzenia - 2575/350/820mm  
obszar upadku - 4575/2350mm

Urządzenie wyposażone w mechanizm wyhamowujący

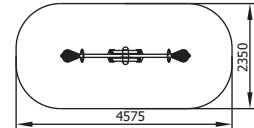



# HUŚTAWKI

## Huśtawka ramieniowa dwuosobowa

nr kat. 2240\*

WSU - 1300mm

wymiary urządzenia - 3000/175/2520mm  
obszar upadku - 3800/7500 (lub 8500)mm

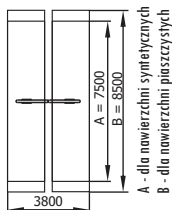

## Huśtawka ramieniowa jednoosobowa

nr kat. 2241\*

WSU - 1300mm

wymiary urządzenia - 1500/175/2520mm  
obszar upadku - 1750/7500 (lub 8500)mm

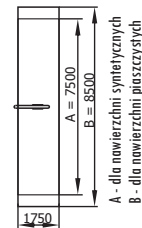

## Huśtawka standard jednoosobowa

nr kat. 2216\*, 2218\*

WSU - 1350mm - 2216

WSU - 1150mm - 2218

wymiary urządzenia:

2216 - 1580/2100/2400mm

2218 - 1580/2100/2000mm

obszar upadku:

2216 - 1750/6700 (lub 7700)mm

2218 - 1750/6000 (lub 7000)mm

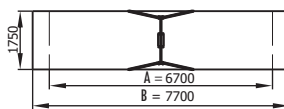
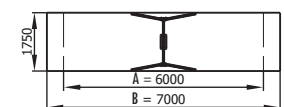

## Huśtawka standard dwuosobowa

nr kat. 2217\*, 2219\*

WSU - 1350mm - 2217

WSU - 1150mm - 2219

wymiary urządzenia:

2217 - 2800/2100/2400mm

2219 - 2800/2100/2000mm

obszar upadku:

2217 - 2900/6700 (lub 7700)mm

2219 - 2900/6000 (lub 7000)mm

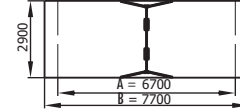
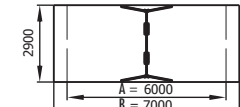

## Huśtawka Bibo

nr kat. 2245\*

WSU - 910mm

wymiary urządzenia - 1409/180/1500mm

obszar upadku - 1750/5200 (lub 6200)mm

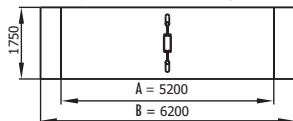

\* urządzenia, w których możliwy jest dobór siedzisk dla dzieci starszych lub młodszych





## Huśtawka Baranie Rogi jednoosobowa

nr kat. 2220\*, 2221\*

WSU - 1250mm - 2220  
WSU - 1450mm - 2221

wymiary urządzenia:

2220 - 2860/2060/2350mm

2221 - 3020/2320/2750mm

obszar upadku:

2220 - 1750/6230 (lub 7230)mm

2221 - 1750/6920 (lub 7920)mm

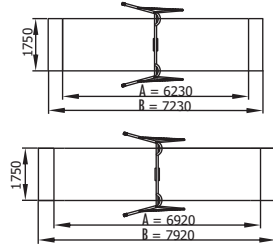

A - dla nawierzchni syntetycznych  
B - dla nawierzchni piaskowych



## Huśtawka Baranie Rogi dwuosobowa

nr kat. 2223\*, 2224\*

WSU - 1250mm - 2223  
WSU - 1450mm - 2224

wymiary urządzenia:

2223 - 4070/2060/2350mm

2224 - 4200/2320/2750mm

obszar upadku:

2223 - 2970/6230 (lub 7230)mm

2224 - 2970/6920 (lub 7920)mm

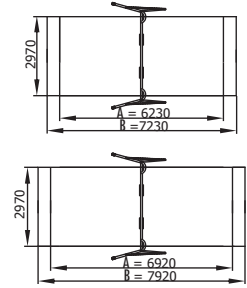

A - dla nawierzchni syntetycznych  
B - dla nawierzchni piaskowych



\* modele, w których możliwy jest dobór siedzisk dla dzieci starszych lub młodszych

## Huśtawka Bocianie gniazdo

nr kat. 2260

WSU - 1240mm

wymiary urządzenia - 3250/2100/2340mm

obszar upadku - 2250/6000 (lub 7000)mm

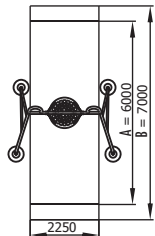

A - dla nawierzchni syntetycznych  
B - dla nawierzchni piaskowych



## Huśtawka Bocianie gniazdo

nr kat. 2270

WSU - 1240mm

wymiary urządzenia - 3010/1000/2207mm

obszar upadku - 2250/6000 (lub 7000)mm

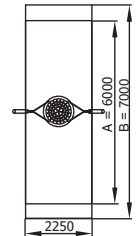

A - dla nawierzchni syntetycznych  
B - dla nawierzchni piaskowych





# BUJAKI

## Bujak Motorówka

nr kat. 22250

WSU - 470mm

wymiary urządzenia - 998/376/830mm  
obszar upadku - 3500/3200mm

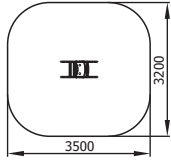

## Bujak dwuosobowy Motorówka

nr kat. 22250/2

WSU - 470mm

wymiary urządzenia - 1000/726/830mm  
obszar upadku - 3500/3550mm

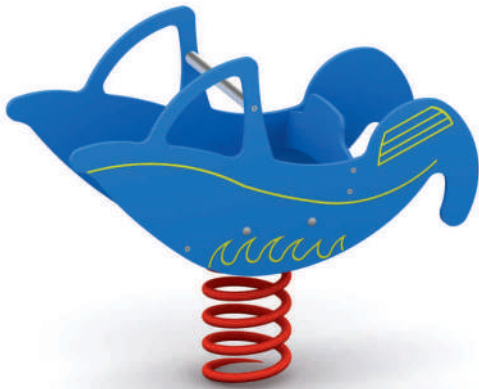
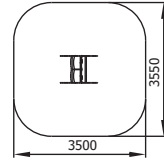

Wersja dwuosobowa

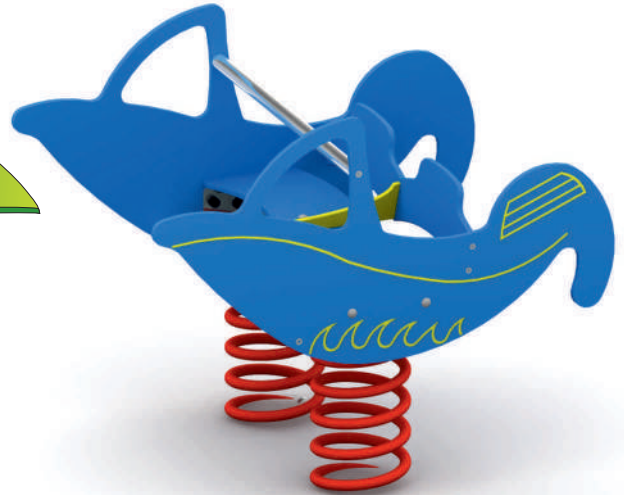

## Bujak Rybka

nr kat. 22220

WSU - 470mm

wymiary urządzenia - 840/376/803mm  
obszar upadku - 3360/3170mm

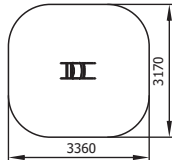

## Bujak dwuosobowy Rybka

nr kat. 22220/2

WSU - 470mm

wymiary urządzenia - 840/726/803mm  
obszar upadku - 3360/3520mm

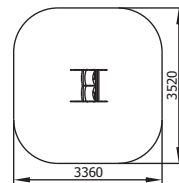

Wersja dwuosobowa

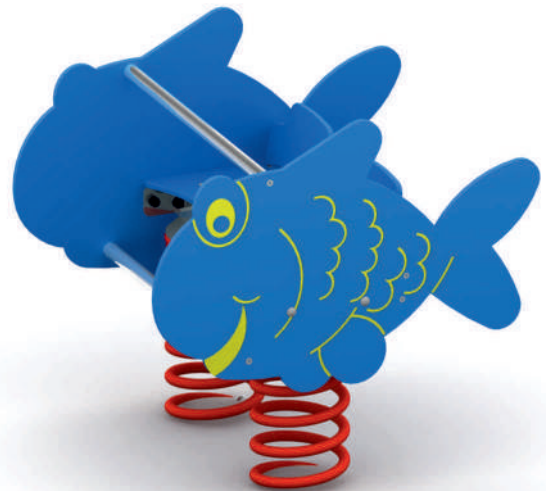



## Bujak Kaczka

nr kat. 22240

WSU - 470mm

wymiary urządzenia - 684/376/930mm

obszar upadku - 3330/3300mm

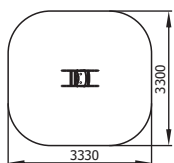

## Bujak Samochodzik

nr kat. 22030

WSU - 470mm

wymiary urządzenia - 900/376/797mm

obszar upadku - 3300/3170mm

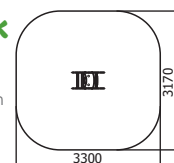

## Bujak Ślonik

nr kat. 22230

WSU - 470mm

wymiary urządzenia - 751/376/797mm

obszar upadku - 3290/3170mm

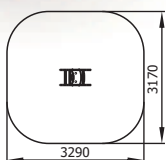

## Bujak Delfin

nr kat. 22210

WSU - 470mm

wymiary urządzenia - 904/376/838mm

obszar upadku - 3290/3210mm

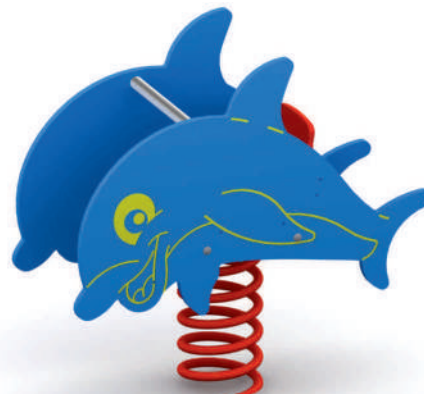
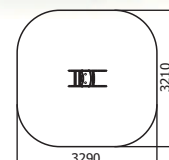

## Bujak Statek

nr kat. 22200

WSU - 470mm

wymiary urządzenia - 879/376/807mm

obszar upadku - 3390/3180mm

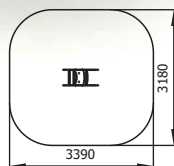

## Bujak Cabrio

nr kat. 22035

WSU - 470mm

wymiary urządzenia - 900/376/770mm

obszar upadku - 3310/3140mm

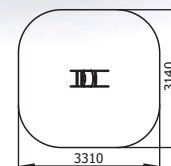



## Bujak koniczynka czterolistna

nr kat. 22100

WSU - 600mm

wymiary urządzenia - 1050/1050/590mm  
obszar upadku -  $\varnothing$ 3450mm

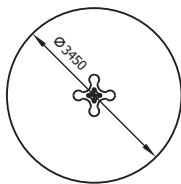

## Bujak konik morski

nr kat. 23070, 23075\*

WSU - 440mm

wymiary urządzenia - 720/240/720mm  
obszar upadku - 3460/2980mm

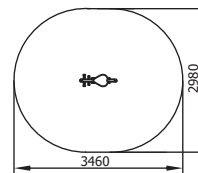

## Bujak koniczynka trójlistna

nr kat. 22101

WSU - 600mm

wymiary urządzenia - 850/950/590mm  
obszar upadku -  $\varnothing$ 3450mm

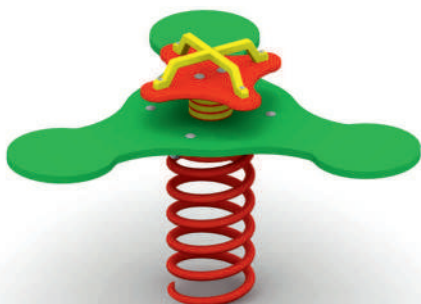
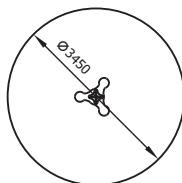

## Bujak skoczek

nr kat. 23050, 23055\*

WSU - 440mm

wymiary urządzenia - 760/330/720mm  
obszar upadku - 3500/3070mm

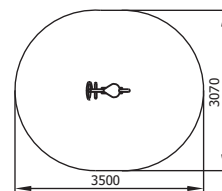

## Bujak koniczynka dwulistna

nr kat. 22102

WSU - 600mm

wymiary urządzenia - 1050/400/590mm  
obszar upadku - 3450/2900mm

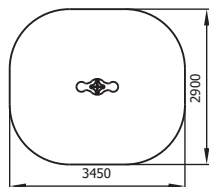

## Bujak rowerek

nr kat. 23060, 23065\*

WSU - 440mm

wymiary urządzenia - 840/400/700mm  
obszar upadku - 3560/3120mm

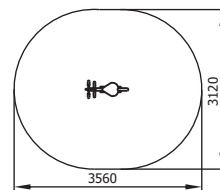

\* urządzenie, którym konstrukcja wykonana jest ze stali nierdzewnej





## Tuba

nr kat. 23020

WSU - 380mm

wymiary urządzenia - 1200/820/1190mm

obszar upadku - 3200/3960mm

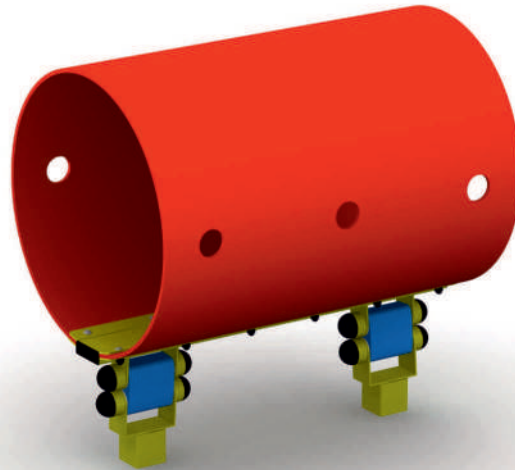
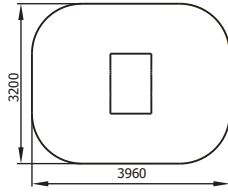

## Bujak Rocket

nr kat. 23110/3

WSU - 510mm

wymiary urządzenia - 720/697/1253mm

obszar upadku -  $\varnothing 3600$ mm

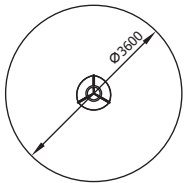

## Deska surfingowa

nr kat. 23040

WSU - 390mm

wymiary urządzenia - 990/325/420mm

obszar upadku - 3289/2625mm

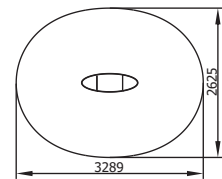

## Bujak Gondola

nr kat. 23200

WSU - 1100mm

wymiary urządzenia - 3500/750/2540mm

obszar upadku - 6500/2750mm

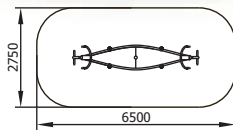

## Dżonka

nr kat. 23205

WSU - 997mm

wymiary urządzenia - 2408/748/1608mm

obszar upadku - 5940/2625mm

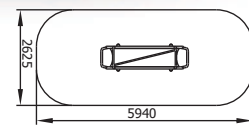



## Bujak konik

nr kat. 22060

WSU - 480mm

wymiary urządzenia - 810/233/763mm  
obszar upadku - 3370/2953mm

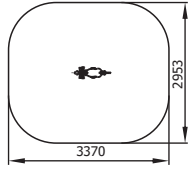

## Bujak łabędź

nr kat. 22070

WSU - 480mm

wymiary urządzenia - 864/233/829mm  
obszar upadku - 3370/3010mm

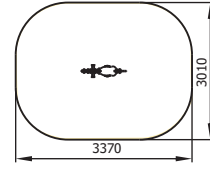

## Bujak kogucik

nr kat. 22090

WSU - 480mm

wymiary urządzenia - 774/213/828mm  
obszar upadku - 3400/2990mm

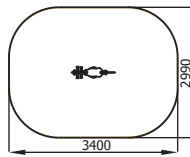

## Bujak skuter

nr kat. 22080

WSU - 480mm

wymiary urządzenia - 884/233/809mm  
obszar upadku - 3390/3010mm

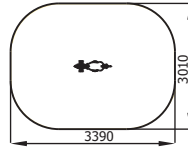



## Bujak motocykl

nr kat. 22050

WSU - 610mm

wymiary urządzenia - 958/455/872mm

obszar upadku - 3020/3095mm

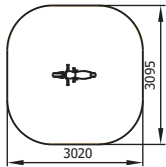

## Bujak trajka

nr kat. 22040

WSU - 610mm

wymiary urządzenia - 1022/571/872mm

obszar upadku - 3092/3130mm

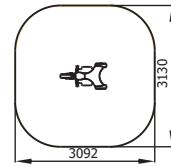

## Bujak quad

nr kat. 23030

WSU - 610mm

wymiary urządzenia - 860/560/880mm

obszar upadku - 3040/3116mm

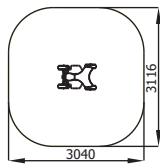

## Bujak samochód

nr kat. 23090

WSU - 650mm

wymiary urządzenia - 1680/1090/990mm

obszar upadku - 4273/3681mm

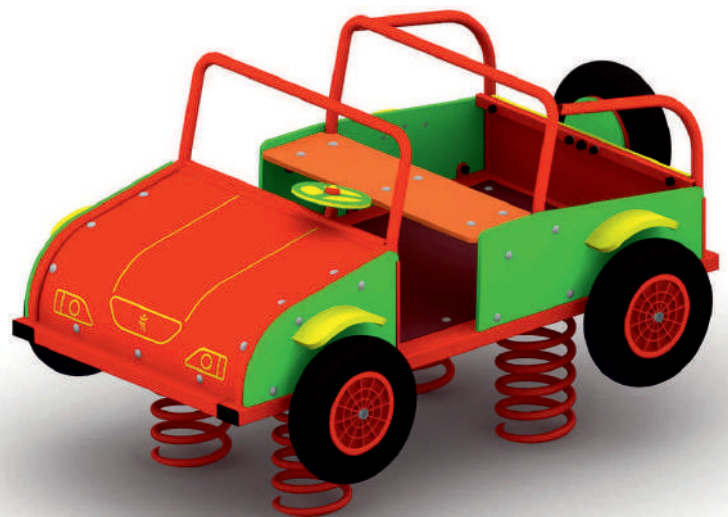
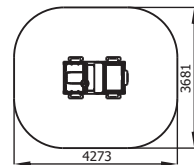



# ZJEŹDZALNIE

## Zjeżdżalnia wolnostojąca

nr kat. 2148

**WSU - 980mm**

wymiary urządzenia - 2717/568/1718mm

obszar upadku - 6220/3530mm

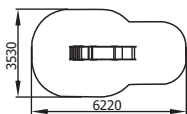

## Zjeżdżalnia bocianie gniazdo

nr kat. 11080

**WSU - 1000mm**

wymiary urządzenia - 3360/1790/1700mm

obszar upadku - 5858/4786mm

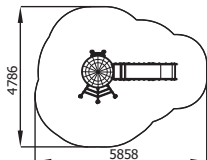

## Zjeżdżalnia schodkowa

nr kat. 2149, 2150, 2151

**WSU - 1570mm - 2149**

**WSU - 1800mm - 2150**

**WSU - 2030mm - 2151**

wymiary urządzenia:

2149 - 3530/540/2280mm

2150 - 3950/540/2510mm

2151 - 4330/540/2740mm

obszar upadku (A/B):

2149 - 6959/3640mm

2150 - 7529/3940mm

2151 - 8059/4240mm

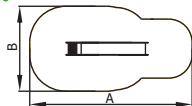

## Zjeżdżalnia na skarpy

nr kat. 2148A, 2149A, 2150A, 2151A

**WSU - 980mm - 2148A**

**WSU - 1570mm - 2149A**

**WSU - 1800mm - 2150A**

**WSU - 2030mm - 2151A**

wymiary urządzenia:

2148A - 2850/586/1695mm

2149A - 2875/530/2250mm

2150A - 3190/530/2515mm

2151A - 3490/530/2745mm

obszar upadku (A/B):

2148A - 6350/3586mm

2149A - 6298/3580mm

2150A - 6787/3930mm

2151A - 7241/4240mm

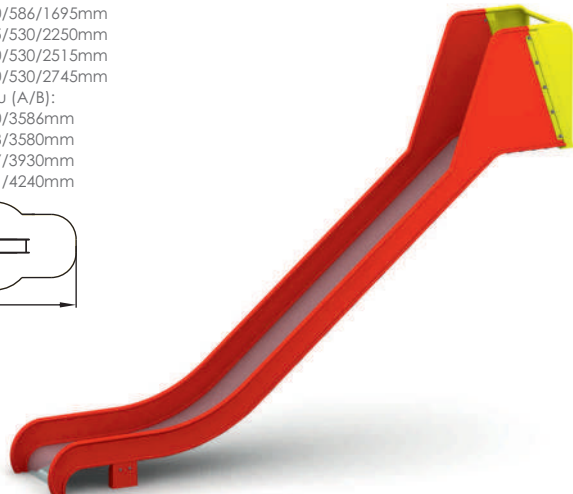
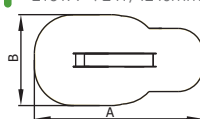



## Stupek iluzji

nr kat. 5010

wymiary urządzenia - 722/180/2079mm



## Wir wodny

nr kat. 5050

wymiary urządzenia - 427/300/1899mm



## Kalejdoskop

nr kat. 5065

wymiary urządzenia - 624/241/1554mm



## Zwierciadło

nr kat. 5070

wymiary urządzenia - 1216/484/1614mm





## Loteria liczbowa

nr kat. 8045

wymiary urządzenia - 1090/151/1431mm

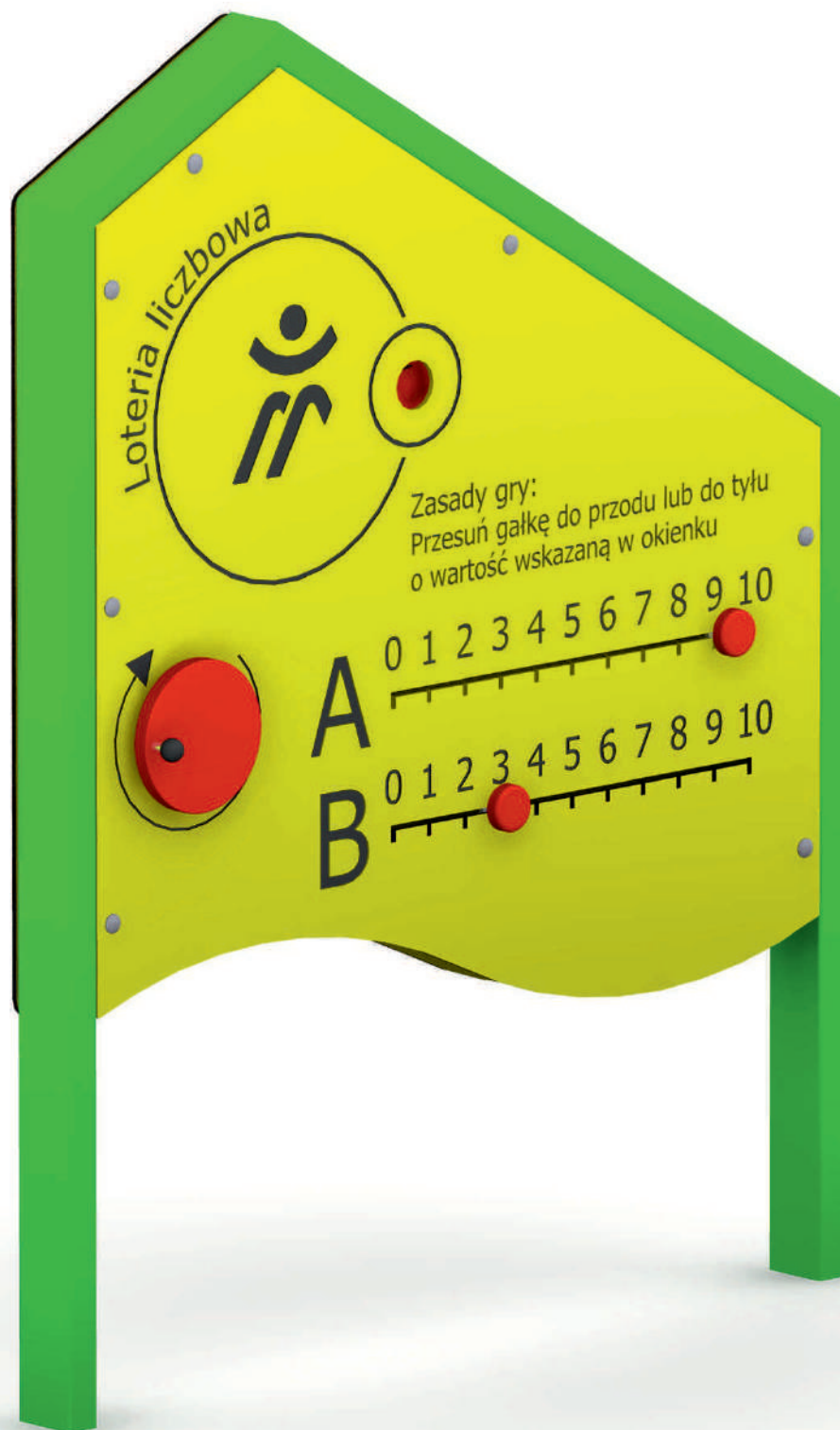



## Gra kółko i krzyżyk nr kat. 8040

wymiary urządzenia - 764/78/1400mm



## Gra zręcznościowa UFO nr kat. 23010

wymiary urządzenia - 938/938/854mm



## Regulamin użytkowania nr kat. 9088, 9089\*

wymiary urządzenia - 610/48/2000mm



## Regulamin użytkowania nr kat. 9078, 9079\*

wymiary urządzenia - 500/105/2000mm



\* urządzenia malowane dodatkowo lakierem akrylowym strukturalnym







<b>SŁOWNIA TYTAN .....</b>	<b>106</b>
<b>SŁOWNIE OUTDOOR FITNESS .....</b>	<b>113</b>
<b>STREET WORKOUT .....</b>	<b>114</b>
<b>STREET WORKOUT-PARKOUR .....</b>	<b>118</b>
<b>SYSTEM PARKOUR BLOK .....</b>	<b>121</b>
<b>MINIGOLF .....</b>	<b>122</b>
<b>KRĘGIELNIA .....</b>	<b>124</b>
<b>PIŁKARZYKI .....</b>	<b>124</b>
<b>STOŁY DO TENISA .....</b>	<b>124</b>
<b>KOSZE DO KOSZYKÓWKI .....</b>	<b>125</b>
<b>BRAMKI PIŁKARSKIE .....</b>	<b>126</b>
<b>SŁUPKI DO SIATKÓWKI I TENISA .....</b>	<b>127</b>
<b>SKATEBOARDING .....</b>	<b>128</b>
 .....	<b>106, 124</b>





## Motyl dla niepełnosprawnych

nr kat. 26179

wymiary urządzenia - 822/849/1808mm



## Wyciskanie dla niepełnosprawnych

nr kat. 26189

wymiary urządzenia - 997/840/1808mm



# SYSTEM TYTAN

Siłownie zewnętrzne Tytan nowej generacji:

- Szeroki wybór urządzeń
- Nowoczesny design
- Łatwy montaż
- Mocna, stabilna konstrukcja
- Dowolność konfiguracji
- Możliwość tworzenia zastawów wielostanowiskowych

## Motyl

nr kat. 26059

WSU - 409mm

wymiary urządzenia - 822/849/1808mm

obszar upadku - 3825/3850mm

## Prasa nożna

nr kat. 26069

WSU - 800mm

wymiary urządzenia - 1003/488/1808mm

obszar upadku - 4475/3488mm

## Prostownik pleców

nr kat. 26079

WSU - 220mm

wymiary urządzenia - 638/799/1808mm

obszar upadku - 3638/3799mm





## SYSTEM TYTAN

### Narty biegowe

nr kat. 26089

**WSU - 320mm**

wymiary urządzenia - 1250/568/1808mm  
obszar upadku - 4680/3570mm



### Wyciskanie siedząc

nr kat. 26099

**WSU - 445mm**

wymiary urządzenia - 1012/840/1808mm  
obszar upadku - 3905/3805mm



### Wiosta

nr kat. 26109

**WSU - 540mm**

wymiary urządzenia - 1415/765/1808mm  
obszar upadku - 4415/3765mm



### Wahadło II

nr kat. 26119

**WSU - 870mm**

wymiary urządzenia - 842/640/1808mm  
obszar upadku - 4700/4845mm



### Jeździec

nr kat. 26129

**WSU - 900mm**

wymiary urządzenia - 1247/740/1808mm  
obszar upadku - 4195/37391mm



### Nożyce

nr kat. 26139

**WSU - 524mm**

wymiary urządzenia - 723/640/1808mm  
obszar upadku - 3725/4737mm





## SYSTEM TYTAN

### Ławka do ćwiczeń mięśni ud

nr kat. 26159

WSU - 870mm

wymiary urządzenia - 1753/744/1808mm  
obszar upadku - 4753/3743mm



### Modlitewnik

nr kat. 26169

WSU - 400mm

wymiary urządzenia - 988/550/1808mm  
obszar upadku - 3990/3550mm



### Sztanga w leżeniu

nr kat. 26209

WSU - 400mm

wymiary urządzenia - 840/1455/1808mm  
obszar upadku - 3840/4455mm



### Twister

nr kat. 26259

WSU - 275mm

wymiary urządzenia - 550/781/1808mm  
obszar upadku - 3550/3781mm



### Steper

nr kat. 26309

WSU - 580mm

wymiary urządzenia - 524/843/1808mm  
obszar upadku - 3524/3843mm



### Urządzenie do ćwiczeń mięśni klatki piersiowej

nr kat. 26359

WSU - 400mm

wymiary urządzenia - 807/840/1808mm  
obszar upadku - 3810/3840mm





## SYSTEM TYTAN

### Urządzenie do ćwiczeń mięśni brzucha

nr kat. 26409

WSU - 320mm

wymiary urządzenia - 935/650/1808mm

obszar upadku - 3935/3650mm



### Ławka uniwersalna

nr kat. 26459

WSU - 840mm



### Masażer

nr kat. 26509

wymiary urządzenia - 1081/891/1808mm



### Narciarz biegowy

nr kat. 26559

WSU - 470mm

wymiary urządzenia - 576/1449/2017mm

obszar upadku - 4449/3579mm



### Narciarz zjazdowy

nr kat. 26609

WSU - 555mm

wymiary urządzenia - 778/525/1808mm

obszar upadku - 3778/3525mm



### Wahadło

nr kat. 26659

WSU - 915mm

wymiary urządzenia - 683/1265/1808mm

obszar upadku - 4265/4685mm





## SYSTEM TYTAN

### Biegacz

nr kat. 26709

WSU - 735mm

wymiary urządzenia - 1049/1188/1808mm  
obszar upadku - 4520/4190mm



### Rowerek

nr kat. 26759

WSU - 900mm

wymiary urządzenia - 535/1016/1808mm  
obszar upadku - 4015/3535mm



### Sternik 4

nr kat. 26809

wymiary urządzenia - 1075/582/1808mm

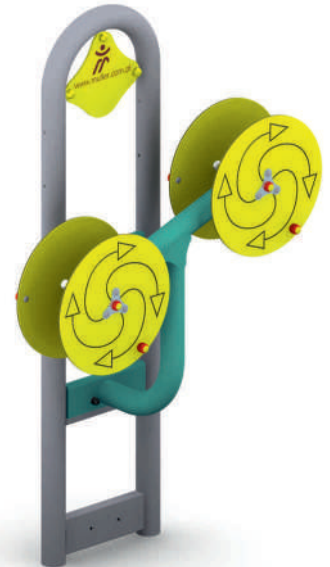

### Sternik 3

nr kat. 26859

wymiary urządzenia - 1004/956/1822mm



### Drabinka

nr kat. 26909

WSU - 1040mm

wymiary urządzenia - 1028/482/2039mm  
obszar upadku - 4202/4748mm



### Drażek

nr kat. 26959

WSU - 1050mm

wymiary urządzenia - 840/590/2126mm  
obszar upadku - 4590/4340mm





## Drabinka pozioma

nr kat. 26149

WSU - 933mm

wymiary urządzenia - 2482/610/1934mm

obszar upadku - 6065/4190mm



## Zacienienie urządzeń

Tytan

nr kat. 26010

wymiary urządzenia - 3016/1500/2650mm



## Pylon dwustanowiskowy

nr kat. 26000

wymiary urządzenia - 467/76/1808mm



## Pylon 3

nr kat. 26030

wymiary urządzenia - 477/541/1805mm



## Pylon 4

nr kat. 26040

wymiary urządzenia - 541/541/1805mm





## SYSTEM TYTAN

### Atlas

nr kat. 26080

WSU - 900mm

wymiary urządzenia - 4160/4160/2500mm  
obszar upadku - ø7075mm

Ośmiostanowiskowy zacieniony atlas w skład którego wchodzi urządzenia Systemu Tytan:

- ① - 26559 Narciarz biegowy
- ② - 26069 Prasa nożna
- ③ - 26059 Motyl
- ④ - 26109 Wiosta
- ⑤ - 26259 Twister
- ⑥ - 26609 Narciarz zjazdowy
- ⑦ - 26759 Rowerek
- ⑧ - 26359 Urządzenia do ćwiczeń mięśni klatki piersiowej

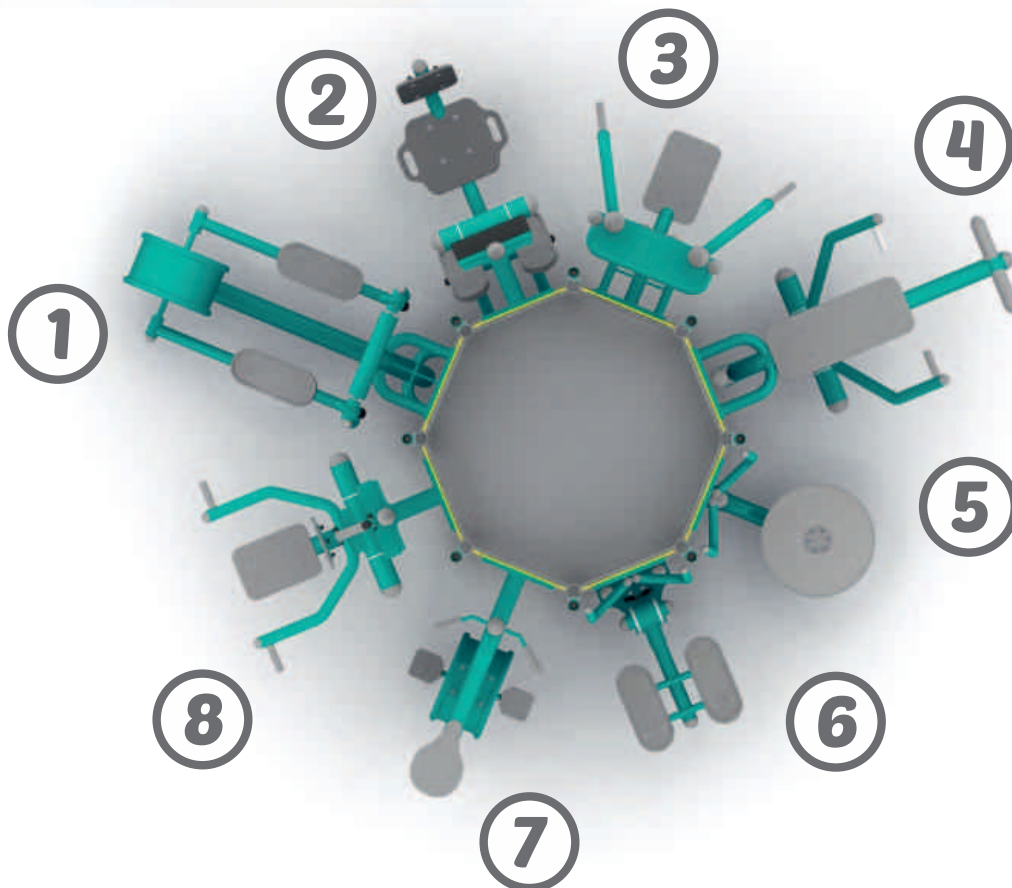





## Drażek do ćwiczeń

nr kat. 21509

WSU - 2235mm

wymiary urządzenia - 2380/100/2270mm

obszar upadku - 5380/3100mm



## Klucznik V

nr kat. 25209

wymiary urządzenia - 640/400/1850mm



## Klucznik H

nr kat. 25159

wymiary urządzenia - 1956/400/1592mm



## Klucznik S

nr kat. 25259

wymiary urządzenia - 600/600/1340mm





## καλός σθένος



### Zalety urządzeń Street Workout:

- Szeroki wybór urządzeń
- Szeroki wachlarz ćwiczeń
- Nowoczesny design
- Prosty montaż
- Wysoka trwałość

### Street workout 1 nr kat. 88001

#### WSU - 1600mm

wymiary urządzenia - 6650/1800/2600mm

obszar upadku - 9700/5100mm

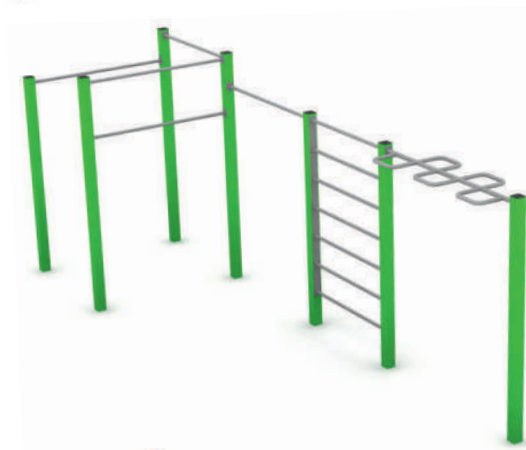
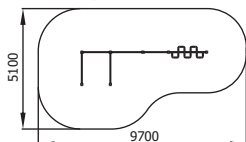

### Street workout 2 nr kat. 88002

#### WSU - 1300mm

wymiary urządzenia - 5005/1500/2300mm

obszar upadku - 8005/4500mm

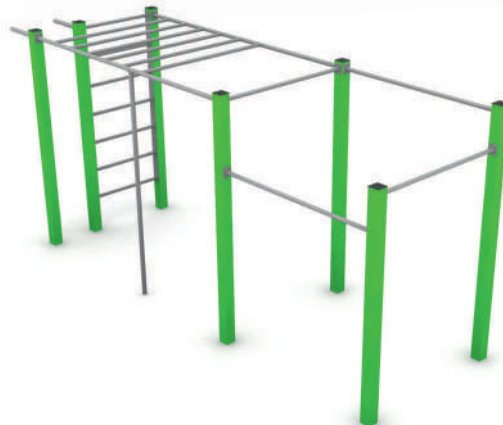
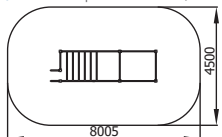

### Street workout 3 nr kat. 88003

#### WSU - 1300mm

wymiary urządzenia - 5455/1200/2300mm

obszar upadku - 8050/4200mm

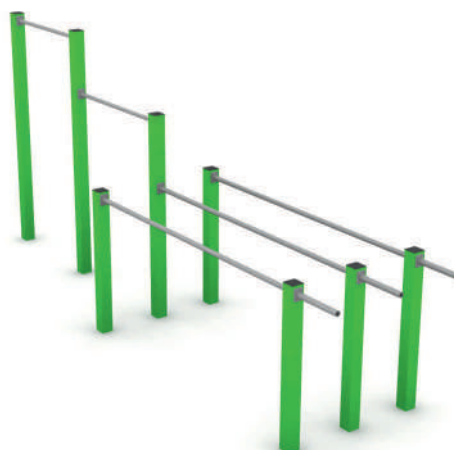
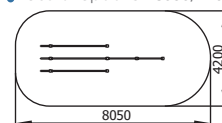



## Street workout 6

nr kat. 88006

**WSU - 2800mm**

wymiary urządzenia - 5300/4276/3900mm  
obszar upadku - 8300/8081mm

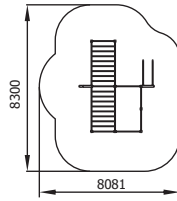

## Street workout 10

nr kat. 88010

**WSU - 1300mm**

wymiary urządzenia - 4055/3305/2300mm  
obszar upadku - 7055/6305mm

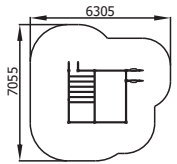

## Street workout 4

nr kat. 88004

**WSU - 1600mm**

wymiary urządzenia - 7600/7600/2600mm  
obszar upadku - 10600/10625mm

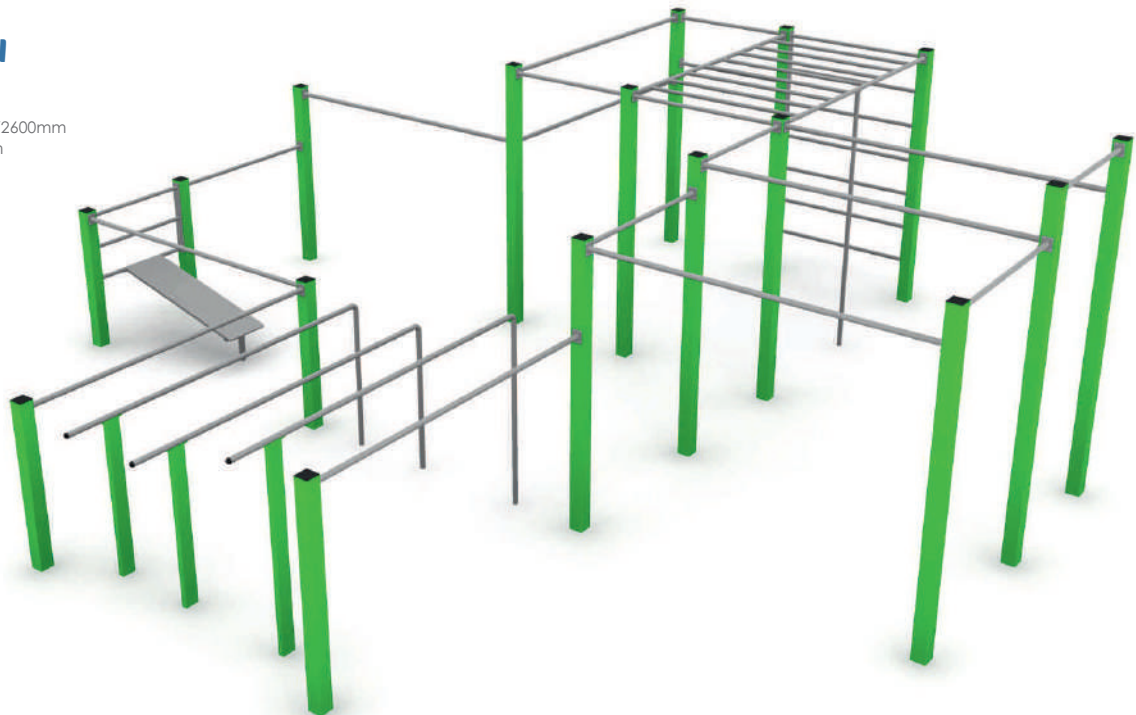
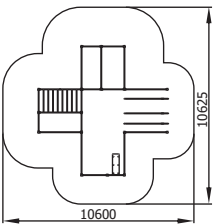



# STREET WORKOUT

## Street workout 5

nr kat. 88005

**WSU - 3150mm**

wymiary urządzenia - 12301/10425/3915mm

obszar upadku - 16101/13574mm

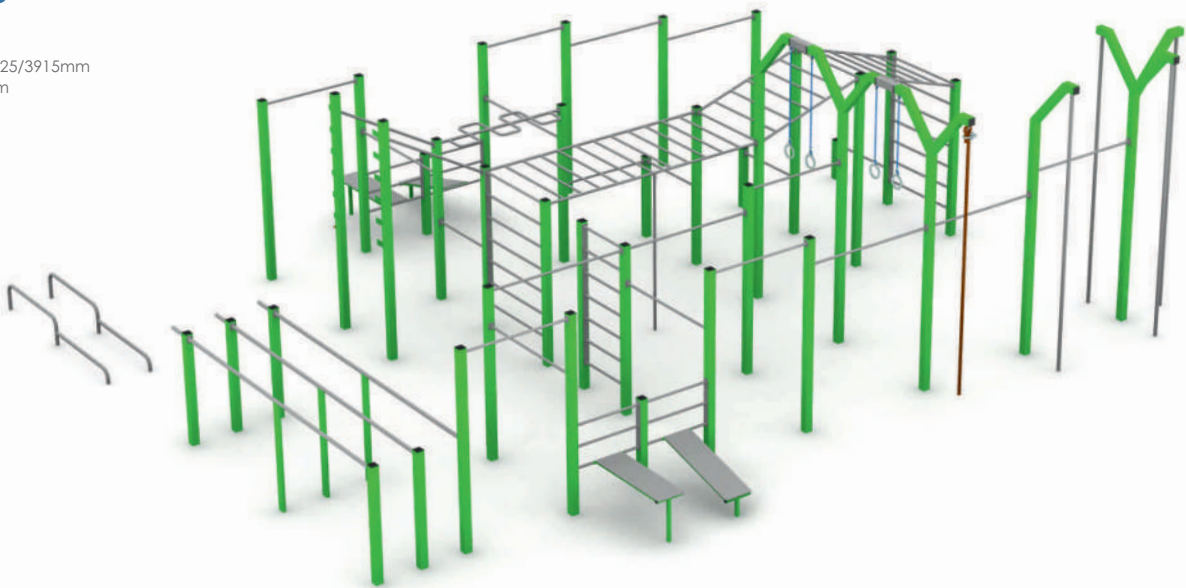
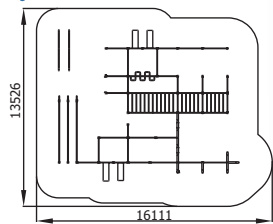

## Street workout 8

nr kat. 88008

**WSU - 2800mm**

wymiary urządzenia - 8064/7983/3900mm

obszar upadku - 11186/10983mm

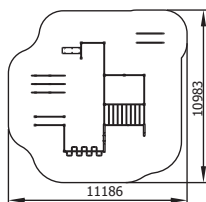

## Street workout 12

nr kat. 88012

**WSU - 1300mm**

wymiary urządzenia - 6950/5128/2300mm

obszar upadku - 9950/8128mm

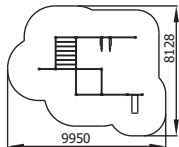



## Street workout 24

nr kat. 88024

**WSU - 2800mm**

wymiary urządzenia - 11763/5500/3900mm

obszar upadku - 14763/8746mm

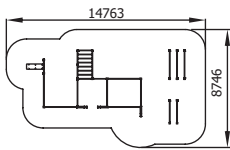

## Street workout 25

nr kat. 88025

**WSU - 2800mm**

wymiary urządzenia - 6896/4246/3900mm

obszar upadku - 10336/8051mm

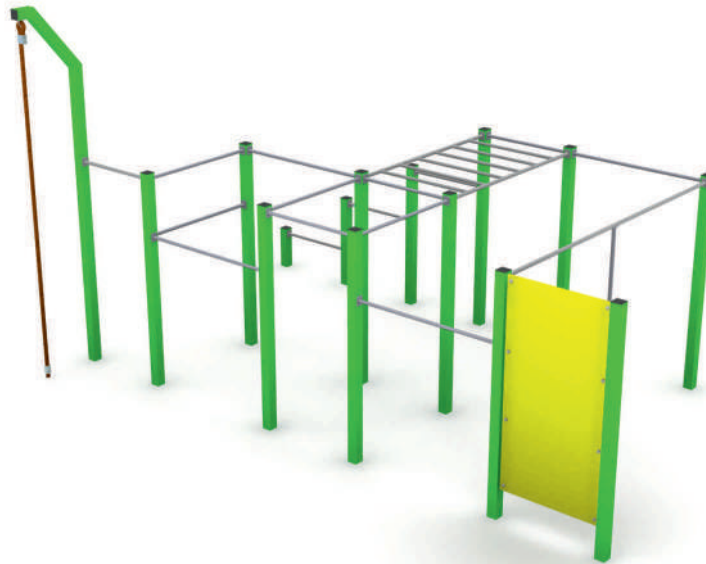
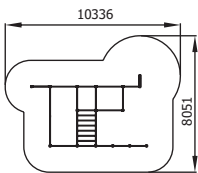

## Street workout 26

nr kat. 88026

**WSU - 2800mm**

wymiary urządzenia - 10353/5478/3800mm

obszar upadku - 13594/8478mm

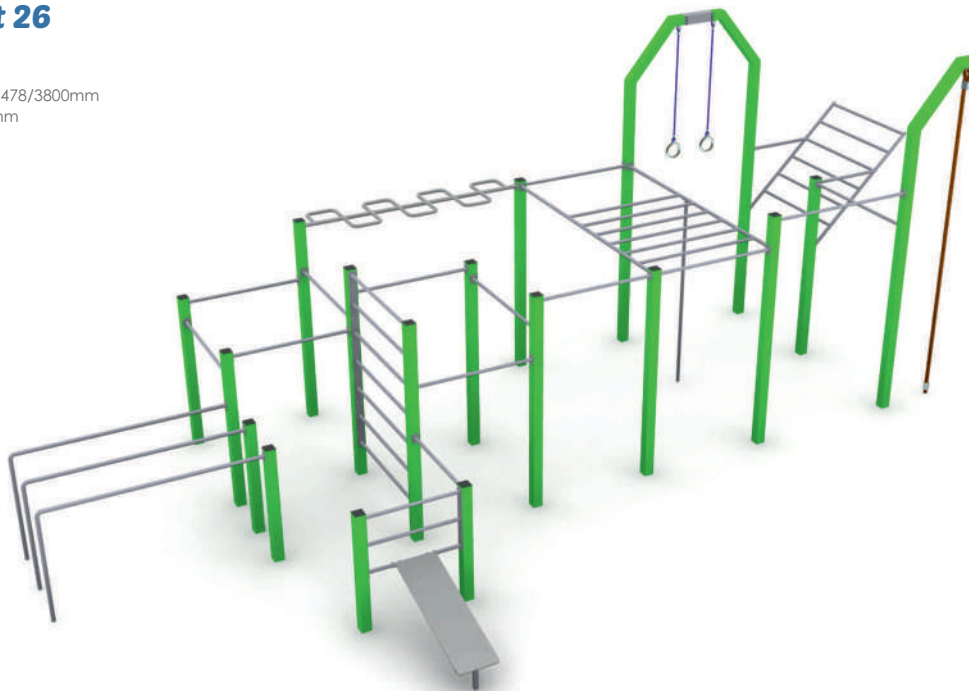
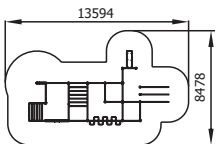



## Street workout - parkour 1

nr kat. 88501

WSU - 2270mm

wymiary urządzenia - 6975/2500/2590mm

obszar upadku - 10281/6403mm

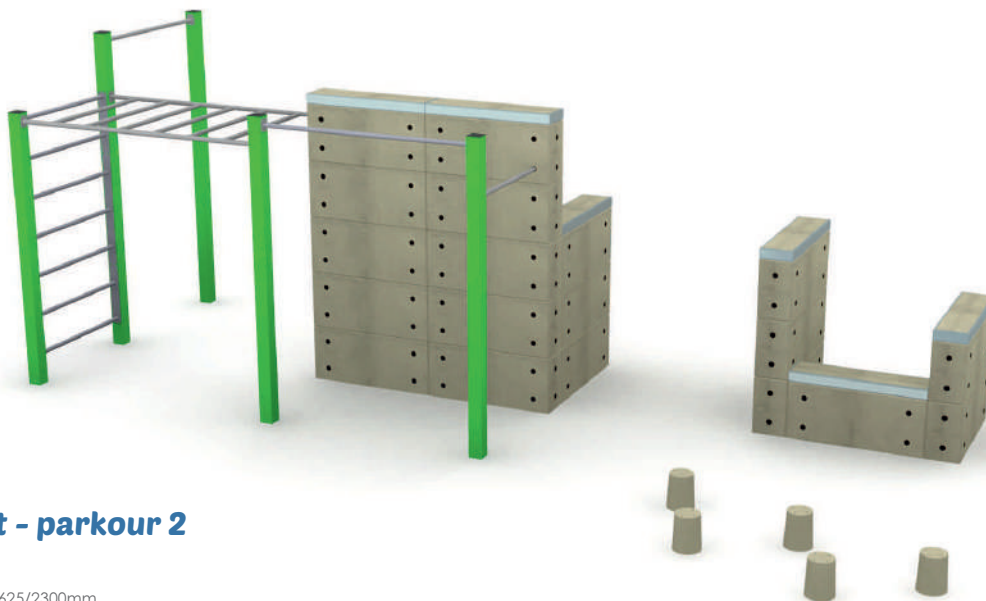
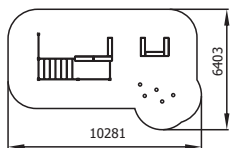

## Street workout - parkour 2

nr kat. 88502

WSU - 2280mm

wymiary urządzenia - 7056/5625/2300mm

obszar upadku - 8725/8625mm

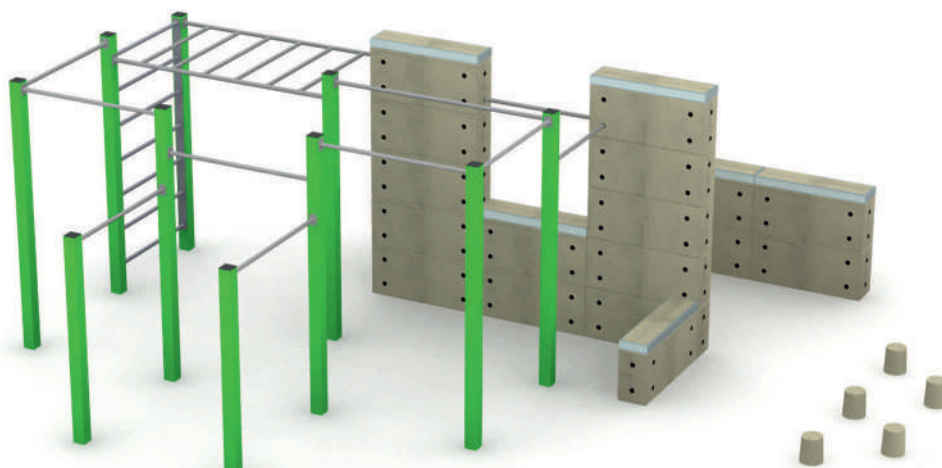
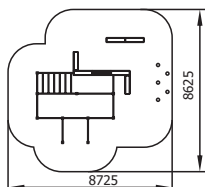

## Street workout - parkour 3

nr kat. 88503

WSU - 2280mm

wymiary urządzenia - 7125/5325/3900mm

obszar upadku - 10125/8325mm

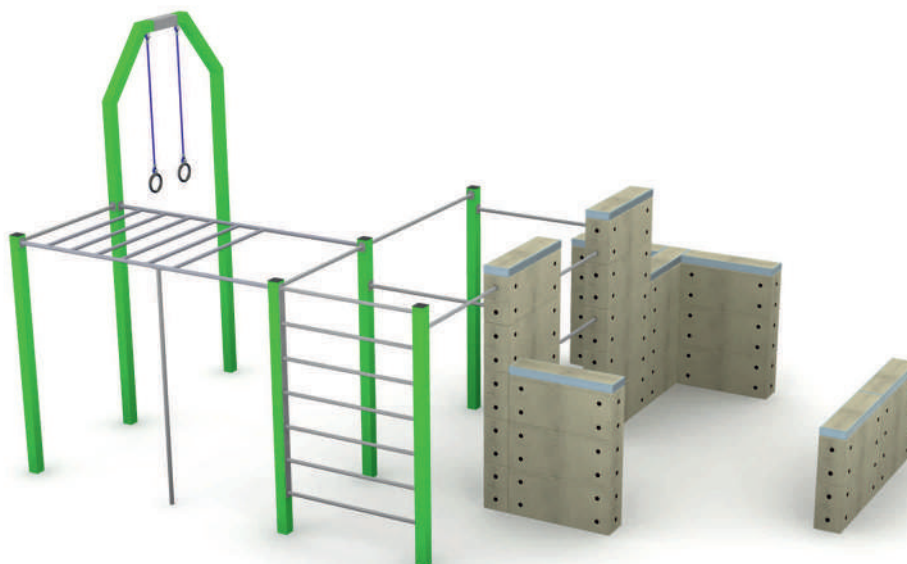
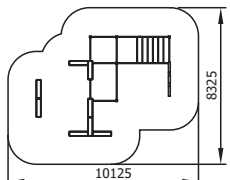



## Street workout - parkour 4

nr kat. 88504

WSU - 2280mm

wymiary urządzenia - 9750/4962/3901mm  
obszar upadku - 12750/7298mm

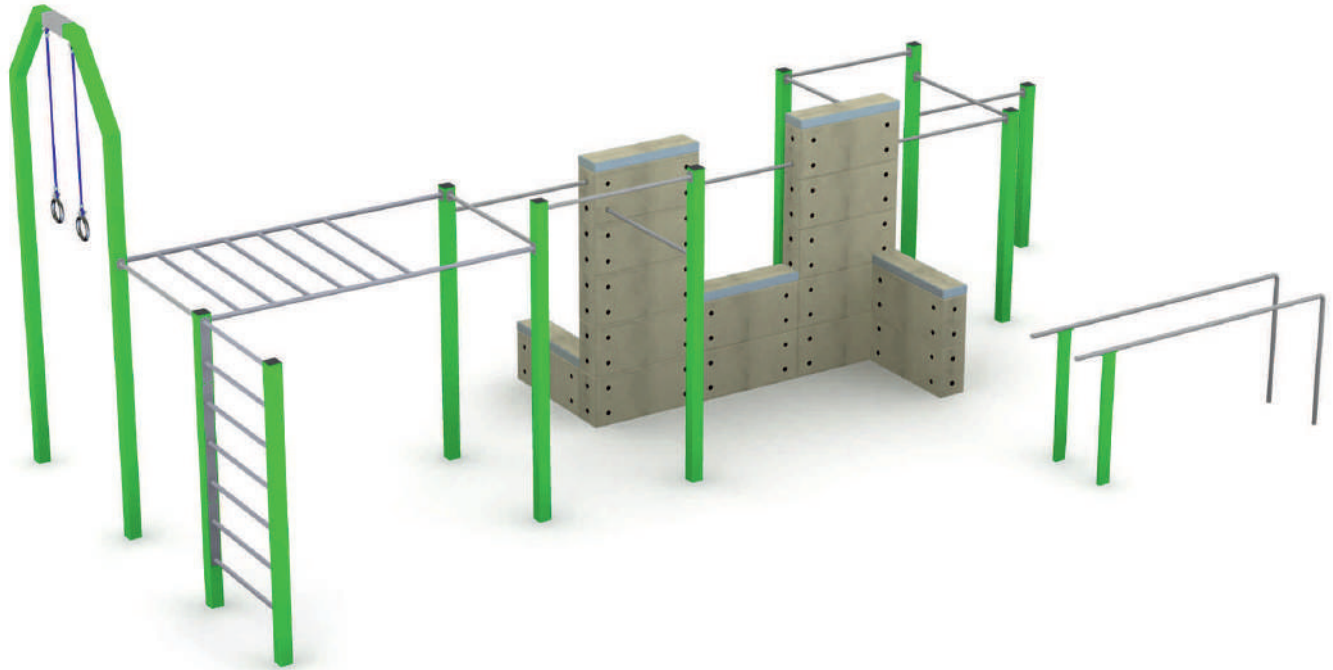
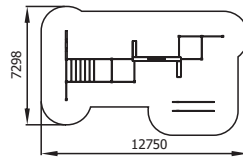

## Street workout - parkour 5

nr kat. 88505

WSU - 2800mm

wymiary urządzenia - 15320/8600/3900mm  
obszar upadku - 19091/12360mm

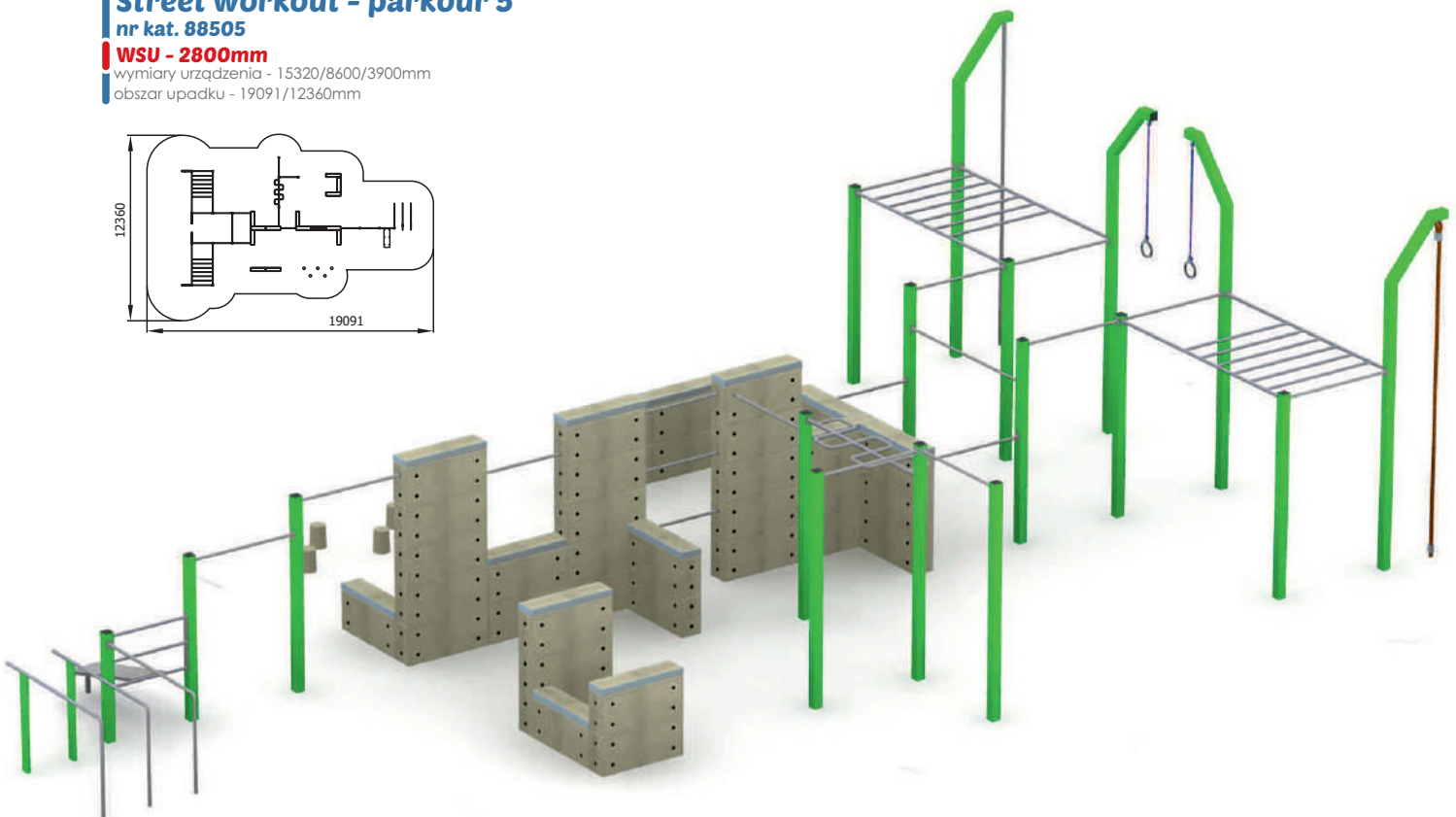
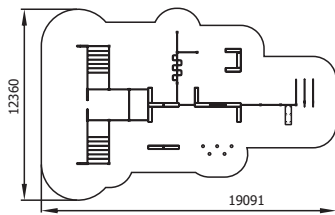



# STREET WORKOUT - PARKOUR

## Spętane dłonie I

nr kat. 88300

WSU - 980mm

wymiary urządzenia - 2693/2693/2942mm  
obszar upadku -  $\varnothing$ 5685mm

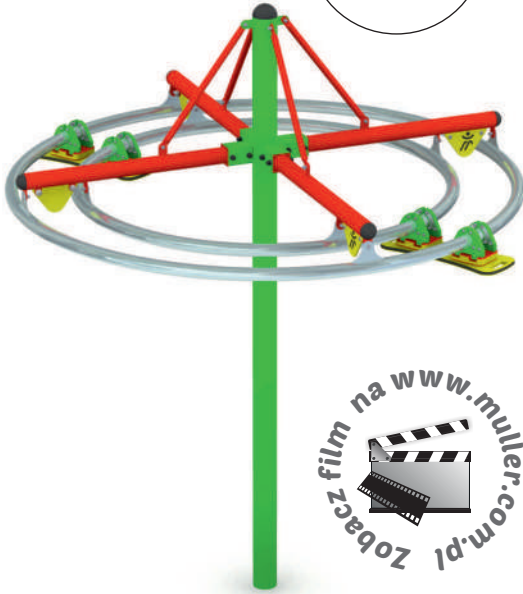
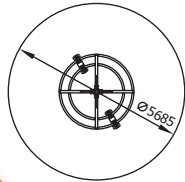

## Spętane dłonie II

nr kat. 88310

WSU - 980mm

wymiary urządzenia - 2410/4584/2942mm  
obszar upadku - 5685/7845mm

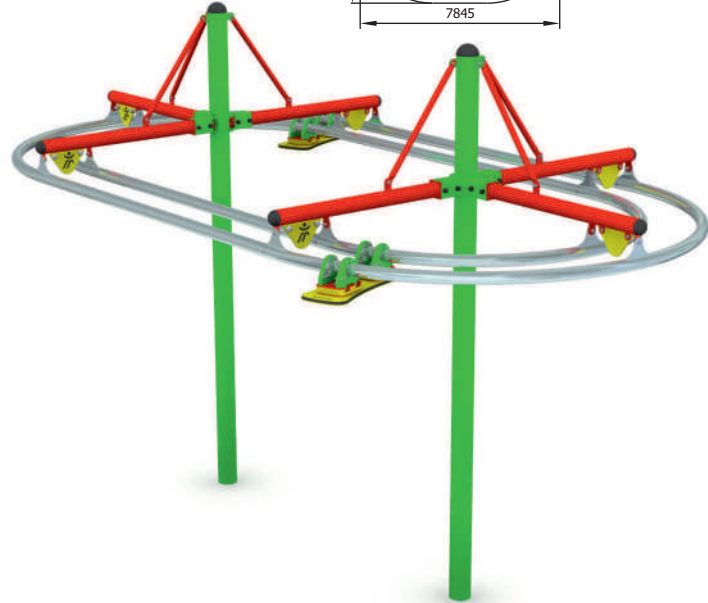
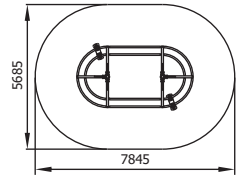

## Street workout

(VA, VB, VC, VD)

nr kat. 88090, 88091,  
88092, 88093

WSU - 1520mm

wymiary urządzenia - 5992/1339/2670mm  
obszar upadku - 6993/3097mm

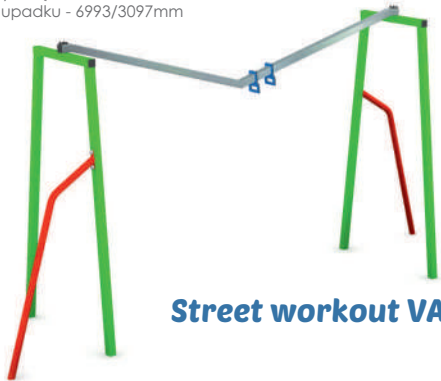
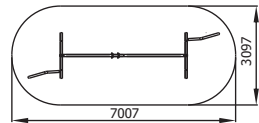

Street workout VA



Street workout VB

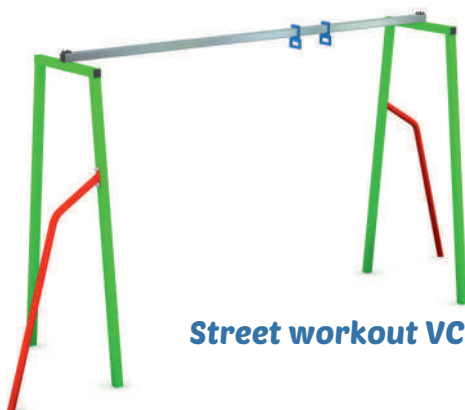

Street workout VC



Street workout VD





**Kaptur**  
nr kat. 89920  
wymiary urządzenia - 1000x250x80mm

**Blok**  
nr kat. 89910  
wymiary urządzenia - 1000x250x440mm

## SYSTEM PARKOUR BLOK

Zalety systemu parkour blok:

- Urządzenie przeznaczone do ćwiczenia Parkour
- Prosty bezzaprawowy montaż
- Dowolność konfiguracji
- Możliwość późniejszej rozbudowy
- Wysoka trwałość

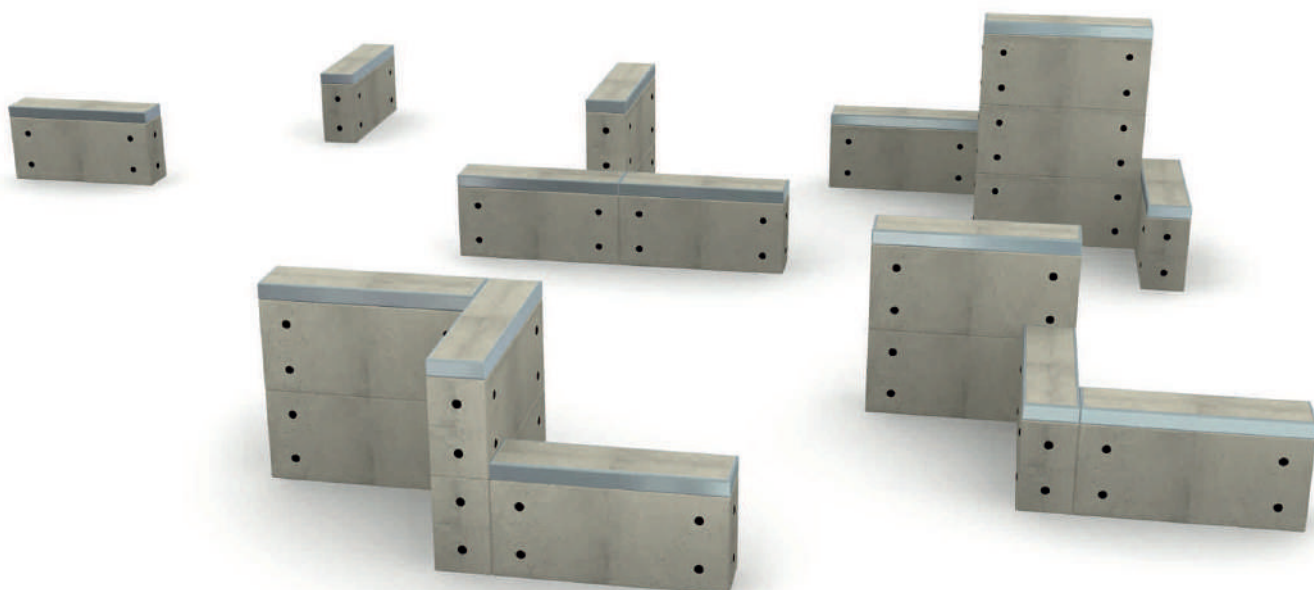
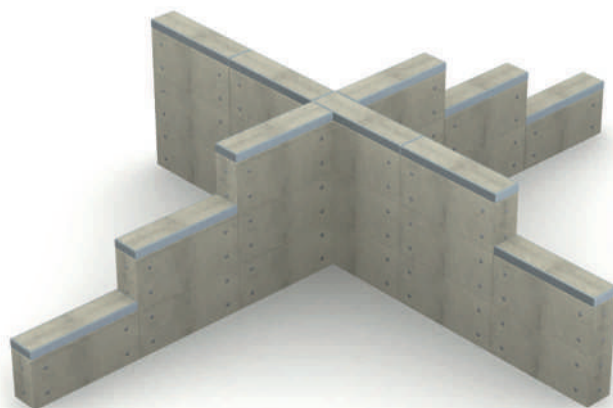



# MINIGOLF

## Microgolf 1D

nr kat. 80801D

wymiary urządzenia - 1000/4000mm

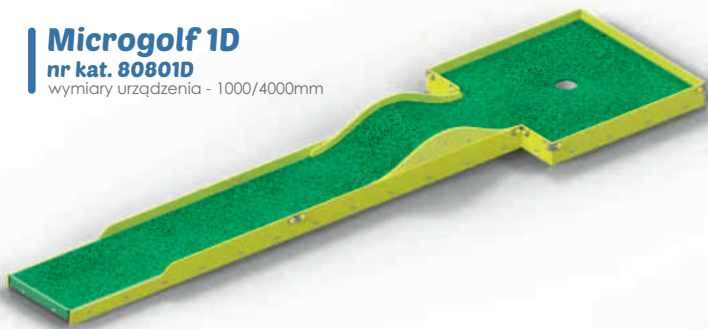

## Microgolf 2B

nr kat. 80802B

wymiary urządzenia - 3500/3250mm

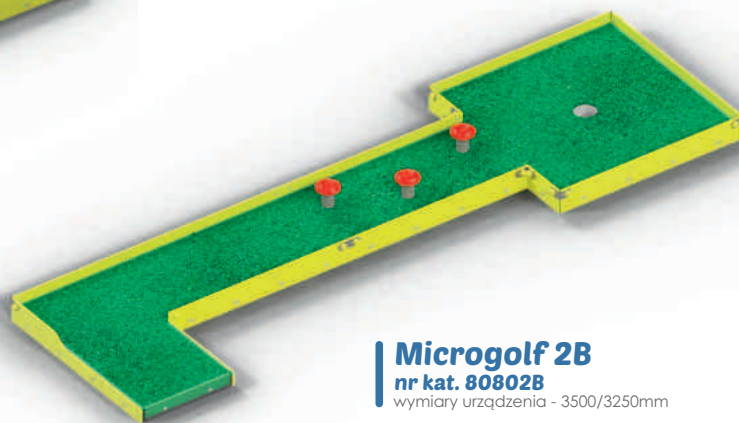

## Microgolf 8A

nr kat. 80808A

wymiary urządzenia - 3000/1500mm

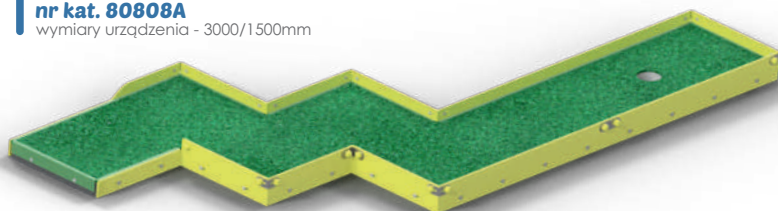

## Microgolf 3B

nr kat. 80803B

wymiary urządzenia - 1750/4000mm

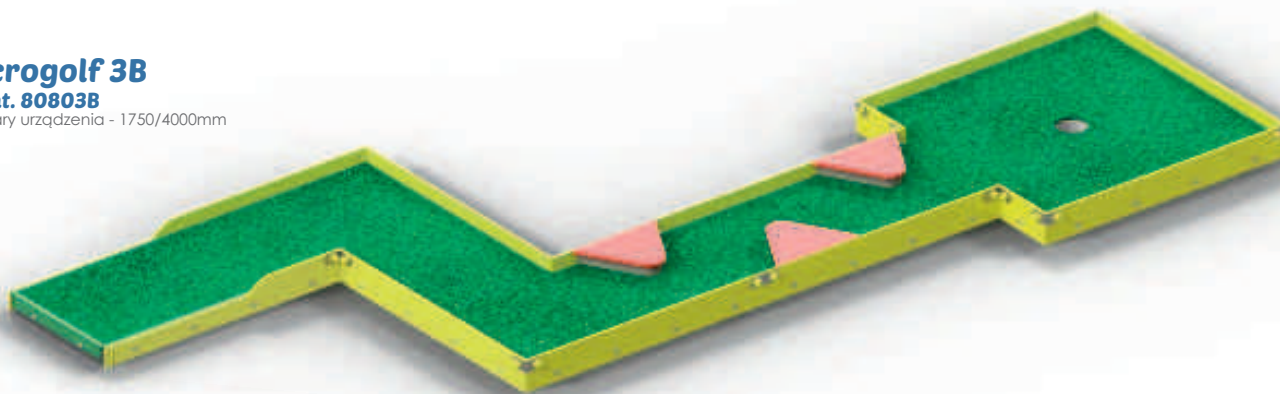

## Microgolf 4B

nr kat. 80804B

wymiary urządzenia - 1750/3500mm



Więcej zestawów serii Minigolf znajdziesz na naszej stronie internetowej.



## Minigolf 1G

nr kat. 80701G

wymiary urządzenia - 6000/2000mm

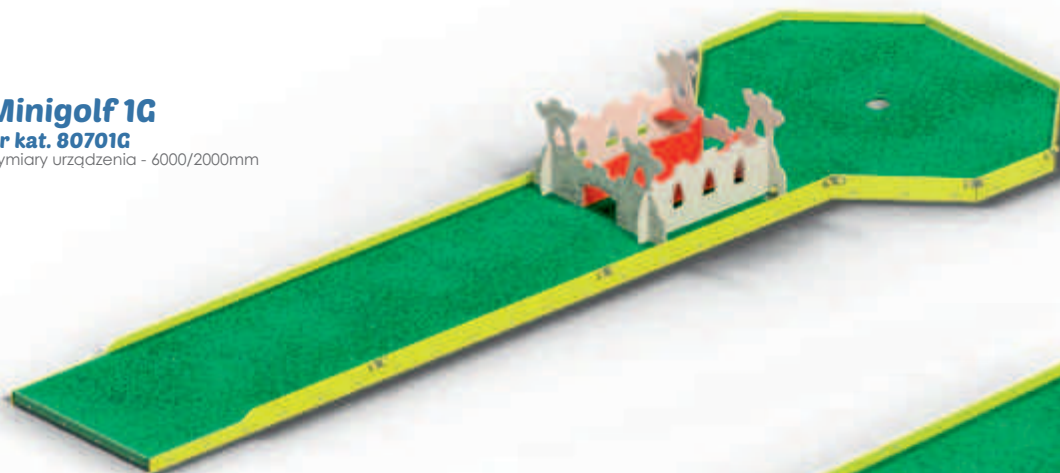

## Minigolf 2D

nr kat. 80702E

wymiary urządzenia - 5000/1000mm

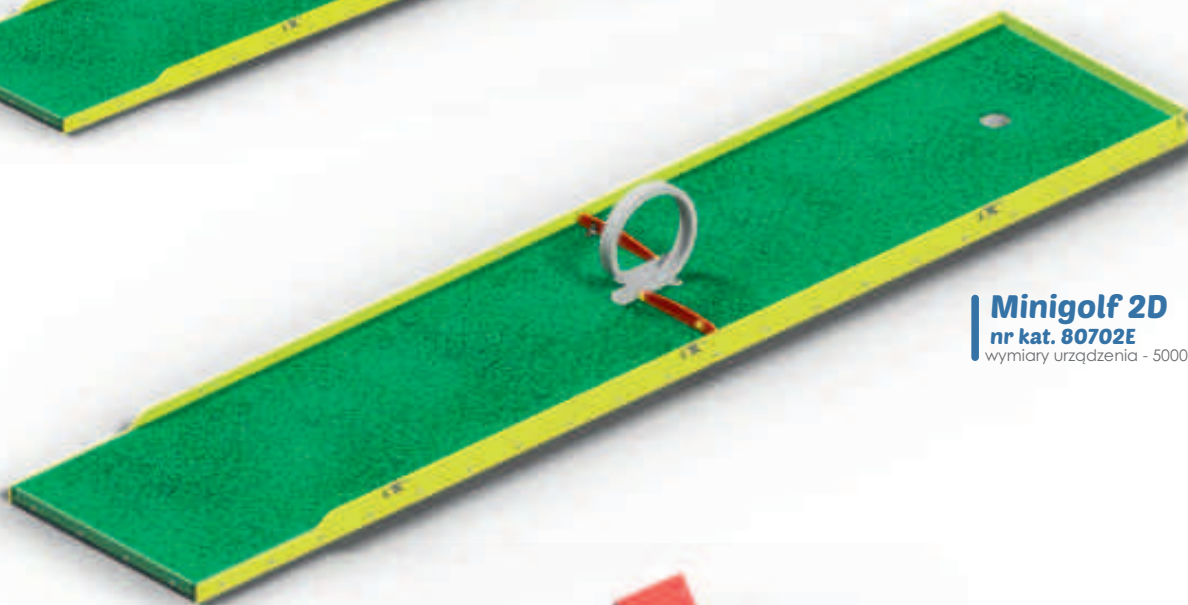

## Minigolf 3H

nr kat. 80703H

wymiary urządzenia - 6500/2000mm

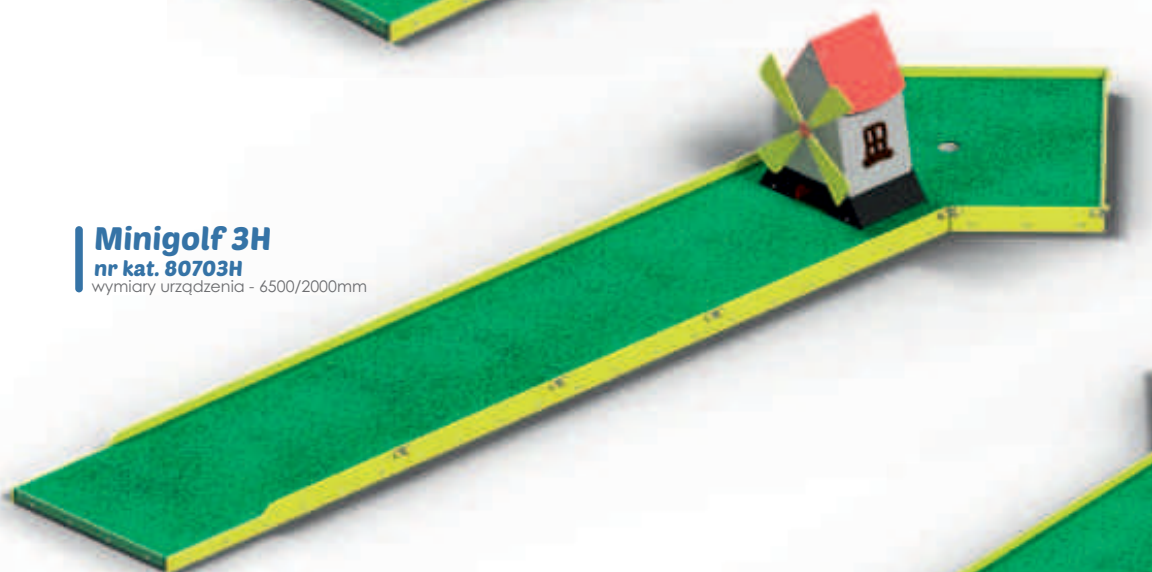

## Minigolf 3C

nr kat. 80703C

wymiary urządzenia - 6500/2000mm



Więcej zestawów serii Minigolf znajdziesz na naszej stronie internetowej.



## Tablica wyników

nr kat. 8065, 8066

wymiary urządzenia - 700/128/1413mm



## Ławka skrzynia

nr kat. 70

wymiary urządzenia - 1270/620/492mm

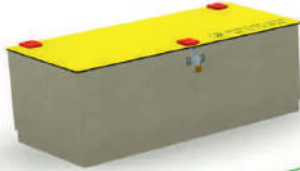

## Kręgielnia

nr kat. 8060

wymiary urządzenia - 8150/1310/261mm



## Piłkarzyki

nr kat. 8000

wymiary urządzenia - 825/1385/760mm



## Piłkarzyki integracyjne

nr kat. 8005

wymiary urządzenia - 825/1380/843mm

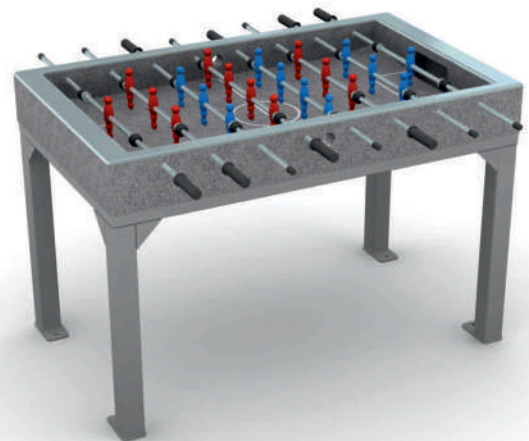

## Stół

### ping-pongowy

nr kat. 3200 - do wkopania

3250 - do postawienia

wymiary urządzenia - 2740/1520/820mm

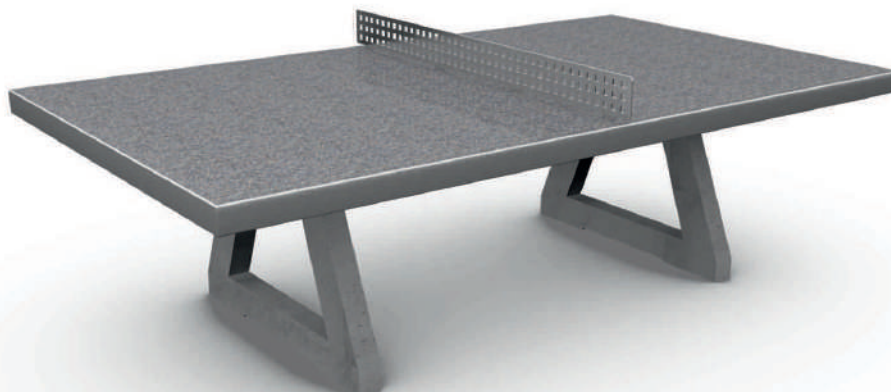



## Kosz do koszykówki z tablicą kratownicową

nr kat. 2000, 2000A/10  
2000A/20

wymiary tablicy - 1600/1100mm  
długość wysięgu:  
2000 - 1650mm  
2000A/10 - 800mm  
2000A/20 - 250mm



## Kosz do koszykówki z tablicą amerykańską

nr kat. 2000A/70, 2000A/80  
2000A/90

wymiary tablicy - 1600/1100mm  
długość wysięgu:  
2000A/70 - 1650mm  
2000A/80 - 800mm  
2000A/90 - 250mm



## Kosz do koszykówki z tablicą laminatową

nr kat. 2010E

wymiary tablicy - 1200/900mm  
długość wysięgu - 800mm



## Kosz do koszykówki z tablicą pełną

nr kat. 1999

wymiary tablicy - 1200/900mm  
długość wysięgu - 2000mm



## Minikosz do koszykówki z tablicą kratownicową

nr kat. 2000A/55, 2000A/65

wymiary tablicy - 1100/830mm  
długość wysięgu:  
2000A/55 - 800mm  
2000A/65 - 250mm



## Minikosz do koszykówki z tablicą amerykańską

nr kat. 2000A/85, 2000A/95

wymiary tablicy - 1100/830mm  
długość wysięgu:  
2000A/85 - 800mm  
2000A/95 - 250mm



## Minikosz do koszykówki z tablicą laminatową

nr kat. 2010M

wymiary tablicy - 1200/900mm  
długość wysięgu - 800mm





## Bramka otwarta juniorska z siatką nr kat. 2107

wymiary urządzenia - 5230/1150/2115mm



## Bramka otwarta nr kat. 2100

wymiary urządzenia - 3114/57/2000mm



## Bramka otwarta z siatką nr kat. 2106

wymiary urządzenia - 3096/1015/2000mm

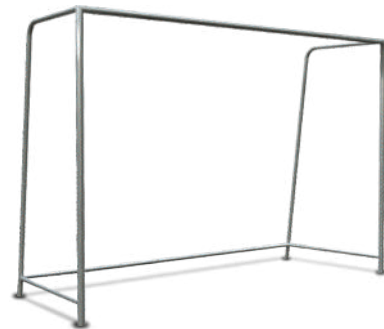

## Bramka kratowa nr kat. 2105

wymiary urządzenia - 3000/1015/2000mm



## Bramka kratowa UNIHOK nr kat. 2103

wymiary urządzenia - 1196/1026/900mm



## Bramka kratowa z koszem nr kat. 2109

wymiary urządzenia - 3096/1015/3280mm

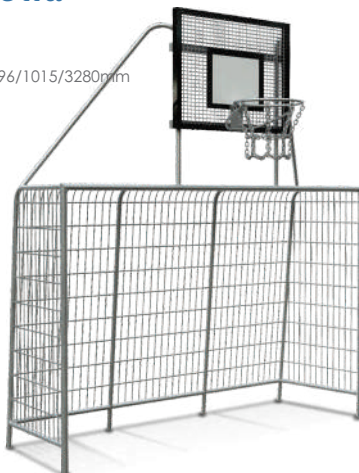

## Bramka kratowa z otworami nr kat. 2108

wymiary urządzenia - 3096/1015/2000mm

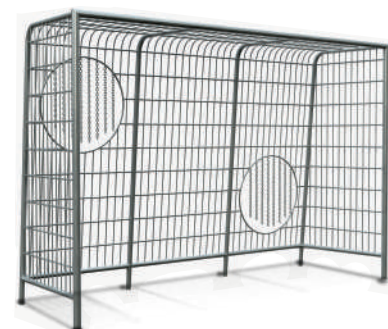



## Zestaw do siatkówki

nr kat. 2390

wysokość urządzenia - 2550mm



## Zestaw do siatkówki plażowej

nr kat. 2390P

wysokość urządzenia - 2550mm



## Zestaw do siatkówki i tenisa

nr kat. 2396

wysokość urządzenia - 2550mm



## Zestaw sędziowski do siatkówki

nr kat. 2391

wysokość urządzenia - 2550mm



## Zestaw sędziowski do siatkówki i tenisa

nr kat. 2397

wysokość urządzenia - 2550mm



## Zestaw do tenisa ziemnego

nr kat. 2395

wysokość urządzenia - 1250mm

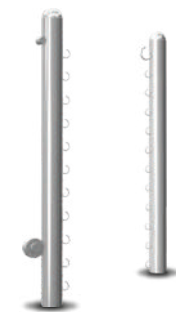



## Wall-Ramp

nr kat. 172408

wymiary urządzenia:  
172408 - 2250/2400/3000mm

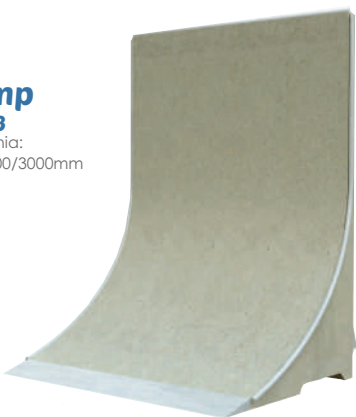

## Ramp

nr kat. 111270, 111298  
111212, 111215

wymiary urządzenia:  
111270 - 1470/1200/700mm  
111298 - 1680/1200/980mm  
111212 - 1900/1200/1250mm  
111215 - 2300/1200/1500mm

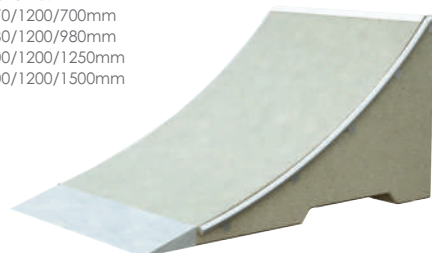

## Doppel Quarter-Pipe

nr kat. 142470, 142498  
142412, 142415

wymiary urządzenia:  
142470 - 2900/2400/700mm  
142498 - 2670/2400/980mm  
142412 - 3100/2400/1250mm  
142415 - 3500/2400/1500mm

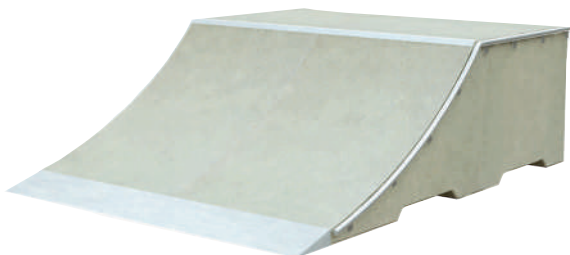

## Bank

nr kat. 151235, 151260, 151270  
151298, 151215

wymiary urządzenia:  
151235 - 2400/1200/350mm  
151260 - 1650/1200/600mm  
151270 - 1880/1200/700mm  
151298 - 2670/1200/980mm  
151215 - 4070/1200/1500mm

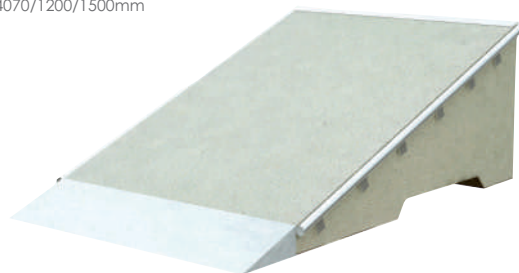

## Quarter-Pipe

nr kat. 141808, 141848

wymiary urządzenia:  
141808 - 4000/3710/2900mm  
141848 - 4000/4910/2900mm



## Spine-Ramp

nr kat. 121280

wymiary urządzenia - 2940/1200/800mm



## Olly Box rounded

nr kat. 181240

wymiary urządzenia - 2400/2400/250

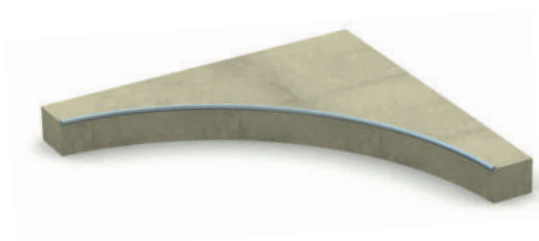

## Bump

nr kat. 121270

wymiary urządzenia - 3800/1200/510







## Fun box 50

nr kat. 105098

wymiary urządzenia - 4600/5980/980mm



## Fun box 1

nr kat. 107170

wymiary urządzenia - 10280/7060/1110mm



## Fun box 10

nr kat. 108098

wymiary urządzenia - 7880/6800/1390mm



## Fun ramp

nr kat. 193608, 194808

wymiary urządzenia:

193608 - 10310/3710/2900mm

194808 - 10310/4910/2900mm



Więcej gotowych zestawów na [www.muller.com.pl](http://www.muller.com.pl)





ŁAWKI MŁODZIEŻOWE .....	132
ŁAWKI EKO .....	132
KĄCIK ZAKOCHANYCH .....	133
ŁAWKI METALOWE .....	134
ŁAWKI BETONOWE .....	136
STOLIKI METALOWE .....	137
STOLIKI BETONOWE .....	138
GRILLE BETONOWE .....	140
GAZONY .....	140
KOSZE NA ŚMIECI .....	141
OGRODZENIA .....	142
ZACIENIENIE .....	144
STOJAKI NA ROWERY .....	145
BARIERKI .....	145
 .....	139





## Ławka skatingowa nr kat. 104, 105\*

wymiary urządzenia - 3300/356/450mm



## Ławka młodzieżowa z rur nr kat. 295, 296\*

wymiary urządzenia - 1540/548/1000mm



## Łącznik ławki nr kat. 80295, 80296\*



## Ławka młodzieżowa nr kat. 285, 286\*

wymiary urządzenia - 1500/550/850mm



## Ławka młodzieżowa nr kat. 290, 291\* - do wkopania 290A, 291A\* - do postawienia

wymiary urządzenia: 1500/550/850mm



## Ławka metalowa EKO z oparciem nr kat. 107, 108\*

wymiary urządzenia - 1500/520/850mm



## Ławka metalowa EKO bez oparcia nr kat. 111, 112\*

wymiary urządzenia: 1500/425/470mm

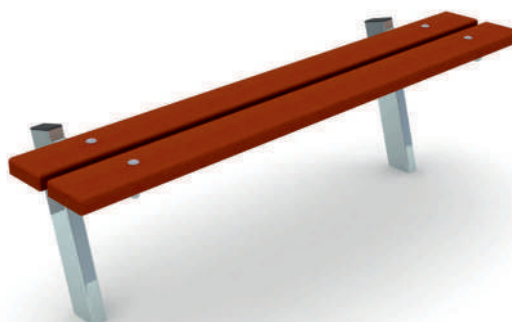

\* model, w którym konstrukcja stalowa jest dodatkowo malowana w kolorze RAL6029 (lub na zamówienie w innym kolorze dostępnym w naszej palecie barw)



## ławka Zakochanych nr kat. 120

wymiary urządzenia - 1900/610/890mm



## ławka Kuter nr kat. 130

wymiary urządzenia - 1752/569/891mm

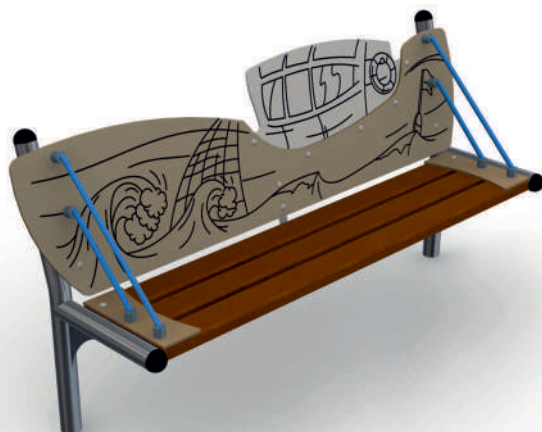

## Kącik Zakochanych I nr kat. 150

wymiary urządzenia:  
serce - 1140/1140/1620mm  
ławka - 1900/610/890mm



## ławka Surfing nr kat. 131

wymiary urządzenia - 1542/632/865mm

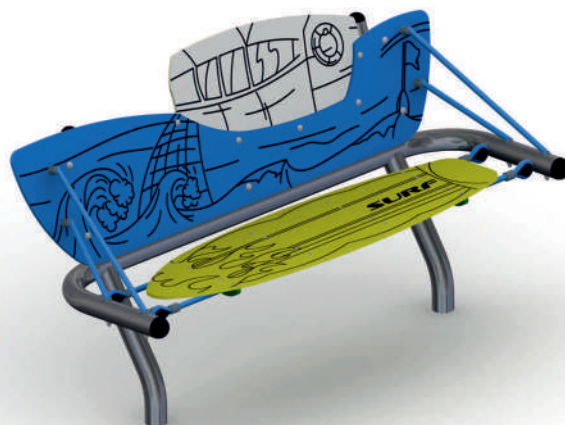

## Kącik Zakochanych II nr kat. 160

wymiary urządzenia:  
serce - 1140/48/1620mm  
ławka - 1900/610/890mm



## ławka bujana nr kat. 180 - do postawienia 181 - do wkopania

wymiary urządzenia - 1800/910/853mm





# ŁAWKI METALOWE

## ławka parkowa z rur giętych z oparciem

nr kat. 94, 95\* - do postawienia  
96, 97\* - do wkopania

wymiary urządzenia: 1930/500/770mm



## ławka parkowa z rur giętych bez oparcia

nr kat. 90, 91\* - do postawienia  
92, 93\* - do wkopania

wymiary urządzenia: 1930/400/440mm



## ławka parkowa Wrocław z oparciem

nr kat. 35, 36\* - do postawienia  
37, 38\* - do wkopania

wymiary urządzenia: 1970/500/750mm



## ławka parkowa Wrocław bez oparcia

nr kat. 30, 31\* - do postawienia  
32, 33\* - do wkopania

wymiary urządzenia: 1970/460/710mm

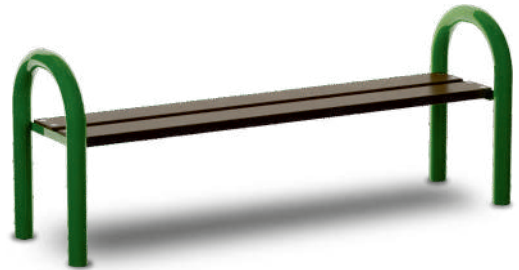

## ławka parkowa metalowa z oparciem

nr kat. 102, 103\*

wymiary urządzenia - 1840/650/840mm



## ławka parkowa metalowa bez oparcia

nr kat. 100, 101\*

wymiary urządzenia - 1840/320/450mm



## ławka ze stali nierdzewnej

nr kat. 106 - do postawienia  
106A - do wkopania

wymiary urządzenia - 1970/680/885mm



\* model, w którym konstrukcja stalowa jest dodatkowo malowana w kolorze RAL6029 (lub na zamówienie w innym kolorze dostępnym w naszej paletce barw)



## Ławka Simply 100

nr kat. 132

wymiary urządzenia - 1000/370/460mm



## Ławka Simply 200

nr kat. 133

wymiary urządzenia - 2060/250/460mm



## Ławka Simply 500

nr kat. 134

wymiary urządzenia - 5060/250/460mm



## Stolik „Zielona Klasa”

nr kat. 66 - do postawienia

66A - do wkopania

wymiary urządzenia: 1300/1500/790mm



## Stolik metalowy "Przedszkolak"

nr kat. 65 - do postawienia

65A - do wkopania

wymiary urządzenia: 1300/1500/580mm





## Ławka betonowa bez oparcia do postawienia nr kat. 52

wymiary urządzenia - 1800/450/430mm



## Ławka betonowa bez oparcia do wkopania nr kat. 51, 279

wymiary urządzenia:  
51 - 2000/330/700mm  
279 - 1500/330/700mm



## Ławka parkowa bez oparcia do postawienia nr kat. 55

wymiary urządzenia - 1800/400/440mm



## Stołek betonowy bez oparcia nr kat. 50

wymiary urządzenia - 400/380/440mm



## Ławka betonowa z oparciem do postawienia nr kat. 60, 260

wymiary urządzenia:  
60 - 2000/490/700mm  
260 - 1500/490/700mm



## Ławka betonowa z oparciem do wkopania nr kat. 80, 280

wymiary urządzenia:  
80 - 2000/550/700mm  
280 - 1500/550/700mm



## Ławka Bulwar do wkopania nr kat. 85

wymiary urządzenia - 2030/750/890mm



## Ławka skrzynia nr kat. 70

wymiary urządzenia - 1270/620/492mm

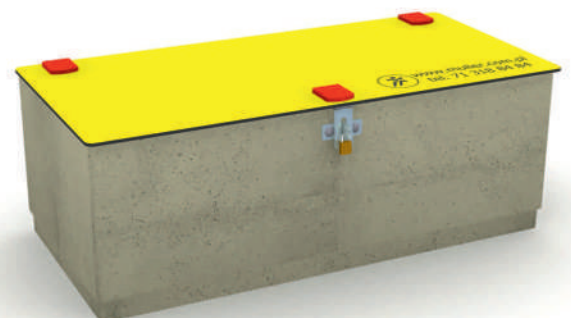





**Stolik metalowy, 4-os.  
do postawienia**

nr kat. 4052, 4052A<sup>1</sup>, 4052B<sup>2</sup>

wymiary urządzenia - 1920/1920/800mm



**Stolik metalowy, 4-os.  
do wkopania**

nr kat. 4053, 4053A<sup>1</sup>, 4053B<sup>2</sup>

wymiary urządzenia - 1920/1920/800mm



**Stolik metalowy, 4-os.  
do postawienia**

nr kat. 7061, 7061A<sup>1</sup>, 7061B<sup>2</sup>

wymiary urządzenia - 2380/2380/800mm



**Stolik metalowy, 4-os.  
do wkopania**

nr kat. 7062, 7062A<sup>1</sup>, 7062B<sup>2</sup>

wymiary urządzenia - 2380/2380/800mm



**Stolik metalowy, 4-os.  
do postawienia**

nr kat. 7051, 7051A<sup>1</sup>, 7051B<sup>2</sup>

wymiary urządzenia - 2030/2030/800mm



**Stolik metalowy, 4-os.  
do wkopania**

nr kat. 7052, 7052A<sup>1</sup>, 7052B<sup>2</sup>

wymiary urządzenia - 2030/2030/800mm



**Stolik metalowy, 6-os.  
do postawienia**

nr kat. 7150

wymiary urządzenia - 2230/2130/800mm



**Stolik metalowy, 6-os.  
do wkopania**

nr kat. 7151

wymiary urządzenia - 2230/2130/800mm



<sup>1</sup> model z blatem  
do gry w szachy



<sup>2</sup> model z blatem  
do gry w chińczyka





**Stolik rekreacyjny**  
**Ø1000mm i 4 siedzisk**  
nr kat. 7600, 7601<sup>1</sup>, 7603<sup>2</sup>  
wymiary urządzenia - 2030/2030/760mm



**Stolik rekreacyjny**  
**Ø1000mm i 6 siedzisk**  
nr kat. 7700, 7701<sup>1</sup>, 7703<sup>2</sup>  
wymiary urządzenia - 2060/2060/760mm



**Stolik rekreacyjny**  
**Ø1200mm i 6 siedzisk**  
nr kat. 7100  
wymiary urządzenia - 2230/2230/760mm



**Stolik rekreacyjny**  
**Ø1200mm i 8 siedzisk**  
nr kat. 7200  
wymiary urządzenia - 2230/2230/760mm



<sup>1</sup> model z blatem do gry w szachy



<sup>2</sup> model z blatem do gry w chińczyka





## Stolik betonowy do wkopania siedziska bez oparcí

nr kat. 4110, 4111<sup>1</sup>, 4113<sup>2</sup>

wymiary urządzenia: 1800/1800/760mm



## Stolik betonowy do wkopania siedziska z oparciami

nr kat. 4100, 4101<sup>1</sup>, 4103<sup>2</sup>

wymiary urządzenia: 2000/2000/760mm



Wersja przystosowana do osób niepełnosprawnych nr kat. 4106



## Stolik betonowy do wkopania ławki bez oparcí

nr kat. 5100, 5101<sup>1</sup>, 5102<sup>4</sup>, 5104<sup>5</sup>

wymiary urządzenia: 1800/1680/760mm



Wersja przystosowana do osób niepełnosprawnych nr kat. 5106



## Stolik betonowy do wkopania ławki z oparciami

nr kat. 5110, 5111<sup>3</sup>, 5112<sup>4</sup>, 5114<sup>5</sup>

wymiary urządzenia: 1800/1870/760mm



## Stolik betonowy do postawienia siedziska bez oparcí

nr kat. 4150, 4151<sup>1</sup>, 4153<sup>2</sup>

wymiary urządzenia:  
stolik - 850/850/760mm  
stółek - 400/380/440mm



## Stolik betonowy do postawienia ławki bez oparcí

nr kat. 5350, 5351<sup>3</sup>, 5352<sup>4</sup>, 5354<sup>5</sup>

wymiary urządzenia:  
stolik - 800/1600/740mm  
ławka - 450/1800/440mm



1 model z blatem do gry w szachy



2 model z blatem do gry w chińczyka



3 model z blatem z jedną szachownicą



4 model z blatem z dwoma szachownicami



5 model z blatem z jedną szachownicą i planszą do gry w chińczyka





## Grill betonowy okrągły nr kat. 6200

wymiary urządzenia - 1600/1200/1750mm



## Gazon betonowy na drzewka nr kat. 6801

wymiary urządzenia -  $\varnothing$ 1500/965mm



## Gazon betonowy kwadratowy nr kat. 6803

wymiary urządzenia - 1000/1000/600mm



## Grill betonowy rekreacyjny nr kat. 6500

wymiary urządzenia - 875/875/760mm



## Gazon betonowy na kwiaty nr kat. 6800

wymiary urządzenia -  $\varnothing$ 1500/450mm



## Grill betonowy do postawienia nr kat. 6700

wymiary urządzenia - 850/850/900mm



## Gazon betonowy podwójny z ławką nr kat. 6802

wymiary urządzenia - 5190/1500/965mm

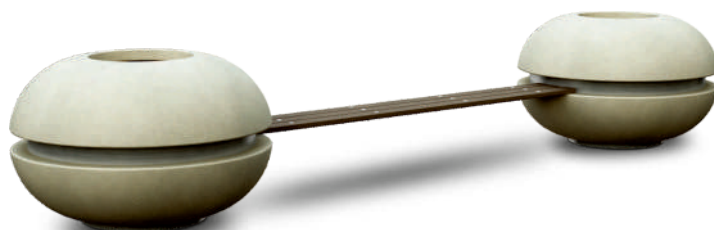



## Kosz na śmieci betonowy, okrągły

nr kat. 230<sup>1\*</sup>, 235<sup>2\*</sup>

wymiary urządzenia - ø550/1050mm



## Kosz na śmieci betonowy - Bulwar

nr kat. 200<sup>1\*</sup>, 205<sup>2\*</sup>

wymiary urządzenia - 565/565/800mm



## Kosz na śmieci EKO

nr kat. 212, 213<sup>\*</sup>

wymiary urządzenia - 360/443/767mm



## Kosz na śmieci EKO z daszkiem

nr kat. 214, 215<sup>\*</sup>

wymiary urządzenia - 490/423/922mm



## Kosz na psie odchody

nr kat. 190, 195<sup>\*</sup>

wymiary urządzenia - 506/367/1119mm



## Kosz na śmieci

nr kat. 220, 221<sup>\*</sup> - 35 litrów

210, 211<sup>\*</sup> - 75 litrów

wymiary urządzenia:

220, 221 - 470/370/1050mm

210, 211 - 570/480/1440mm



- 1 produkt w wersji na worki foliowe
- 2 produkt w wersji na wiadra

\* model, w którym konstrukcja stalowa jest dodatkowo malowana w kolorze RAL6029 (lub na zamówienie w innym kolorze dostępnym w naszej paletce barw)



# OGRODZENIA

## Segment ogrodzenia 970

nr kat. 970, 970A\*

szerokość/wysokość - 2020/1070mm



## Segment ogrodzenia 980

nr kat. 980, 980A\*

szerokość/wysokość - 1535/1000mm



## Segment ogrodzenia 980

**ANIMAL**

nr kat. AN0980, AN0980A\*

szerokość/wysokość - 1535/1000mm



## Bramka samoczynnie zamykająca się

nr kat. 972, 972A\*

szerokość/wysokość - 1435/1025mm



## Bramka samoczynnie zamykająca się

nr kat. 982, 982A\*

szerokość/wysokość - 1180/1280mm



## Segment wejściowy STOP-DOG

nr kat. 973, 973A\*

wymiary urządzenia - 1235/1665/1280mm



## Segment wejściowy STOP-DOG

nr kat. 983, 983A\*

wymiary urządzenia - 1565/1180/1010mm



\* model, w którym konstrukcja stalowa jest dodatkowo malowana w kolorze RAL6029 lub na zamówienie w innym kolorze dostępnym w naszej paletce barw.



**Słupek drewniano-metalowy**  
nr kat. B0021 - przekrój kwadratowy  
B0022 - przekrój kołowy

wymiary urządzenia:  
150/150/1000mm  
150/150/800mm  
150/150/600mm  
W skład zestawu wchodzi kotwa ułatwiająca montaż w gruncie oraz zapewniająca stabilność słupka.



**Słupek metalowy**  
nr kat. B0023 - przekrój kwadratowy  
B0024 - przekrój kołowy

wymiary urządzenia:  
150/150/1000mm  
150/150/800mm  
150/150/600mm  
W skład zestawu wchodzi kotwa ułatwiająca montaż w gruncie oraz zapewniająca stabilność słupka.

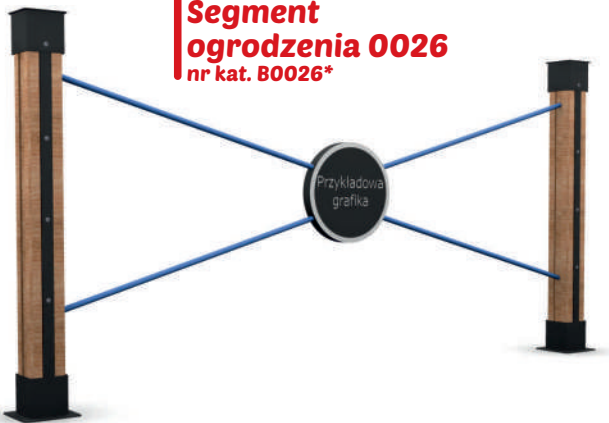

**Segment ogrodzenia 0026**  
nr kat. B0026\*



**Segment ogrodzenia 0027**  
nr kat. B0027\*



**Segment ogrodzenia 0028**  
nr kat. B0028\*



**Segment ogrodzenia 0029**  
nr kat. B0029\*



**Segment ogrodzenia 0030**  
nr kat. B0030\*

\* model, w którym szerokość przęsła oraz rodzaj i wysokość słupka realizowana jest na zamówienie klienta



# ZACIENIENIA

## Moduł zacielenia podstawowy nr kat. 222, 332

wymiary urządzenia:  
222 - 2000/2000/2800mm  
332 - 3000/3000/3000mm



## Moduł zacielenia pośredni nr kat. 223, 333

wymiary urządzenia:  
223 - 2000/2000/140mm  
333 - 3000/3000/140mm



## Moduł zacielenia środkowy nr kat. 224, 334

wymiary urządzenia:  
224 - 2000/2000/260mm  
334 - 3000/3000/260mm

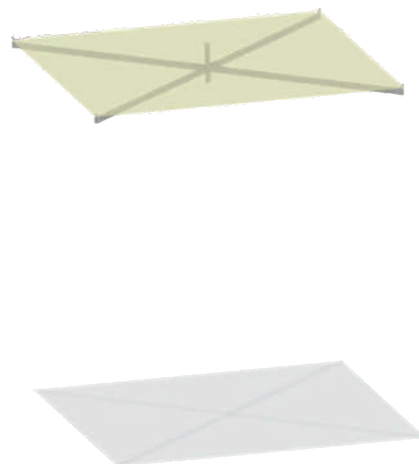

## Przykłady łączenia zacielenia modułowego

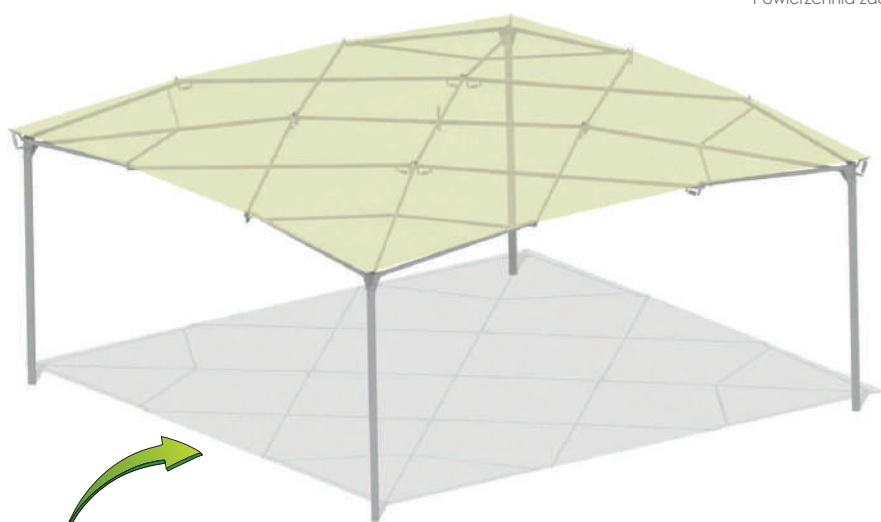

Wykorzystane moduły: 4x222, 4x223 i 224  
Powierzchnia zacielenia - 6000/6000mm

Wykorzystane moduły: 2x222  
Powierzchnia zacielenia - 4000/2000mm

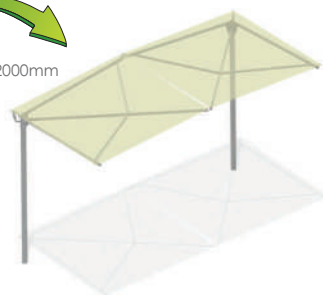

Wykorzystane moduły: 4x222  
Powierzchnia zacielenia - 4000/4000mm



Realizujemy również zacielenia na indywidualne zamówienie.





## Stojak na rowery 4-stanowiskowy

nr kat. 240 - do postawienia  
240A - do wkopania

wymiary urządzenia - 2360/360/570mm



## Stojak na rowery 8-stanowiskowy

nr kat. 250 - do postawienia  
250A - do wkopania

wymiary urządzenia - 2360/640/570mm

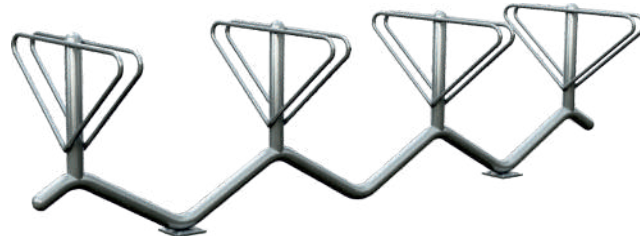

## Stojak na rowery 5-stanowiskowy

nr kat. 450 - prosty, do postawienia  
450A - prosty, do wkopania  
550 - skośny, do postawienia  
550A - skośny do wkopania

wymiary urządzenia:  
450, 450A - 1920/450/285mm  
550, 550A - 2130/345/285mm



## Stojak na rowery jednostanowiskowy

nr kat. 239

wymiary urządzenia - 500/380/48mm



## Stojak na rowery dwustanowiskowy

nr kat. 252

wymiary urządzenia - 1200/400/610mm



## Stojak na rowery uniwersalny

nr kat. 251

wymiary urządzenia - 460/38/880mm



## Barierka ochronna drzew

nr kat. B0010, B0011

wymiary urządzenia:  
B0010 - 600/60/700mm  
B0011 - 900/60/1300mm



## Stupek "U"

nr kat. B0015

wymiary urządzenia - 470/76/1000mm



## Stupek "I"

nr kat. B0020

wymiary urządzenia - ø76/1000mm



## Barierka prosta

nr kat. B0005, B0006  
B0007, B0008  
B0009

wymiary urządzenia:  
B0005 - 600/60/1200mm  
B0006 - 1200/60/450mm  
B0007 - 1400/60/450mm  
B0008 - 1200/60/1200mm  
B0009 - 1400/60/1200mm



## Barierka z poprzeczką

nr kat. B0001, B0002  
B0003, B0004

wymiary urządzenia:  
B0001 - 1200/60/450mm  
B0002 - 1400/60/450mm  
B0003 - 1500/60/900mm  
B0004 - 1500/60/1100mm



## Notatki



## Paleta kolorów



RAL 1013  
żółty



RAL 2004  
pomarańczowy



RAL 3005  
różowy



RAL 3000  
czerwony



RAL 4008  
fioletowy



PANTON 2850C  
niebieski



RAL 5015  
jasno zielony



RAL 6005  
ciemno zielony



RAL 7035  
srebrny



RAL 5018  
turkusowy

Do malowania naszych produktów stosujemy najwyższej jakości farby strukturalne firmy **SPIES HECKER**



**Müller Jelcz - Laskowice Sp. z o.o.**  
55-230 Jelcz-Laskowice  
Aleja Młodych 40



**[www.muller.com.pl](http://www.muller.com.pl)**  
tel.: 71 318 84 84  
fax: 71 318 84 83  
[marketing@muller.com.pl](mailto:marketing@muller.com.pl)

